



Šv. Jono bažnyčios su bokštu atkūrimo galimybių studija

2017-09-26

Turinys

TURINYS	2
1. PROJEKTO TURINYS	4
1.1. Projekto tikslas ir pagrindinės sprendžiamos problemos	4
1.2. Projekto suderinamumas su strateginiais ir kitais dokumentais	4
2. ESAMOS SITUACIJOS, POREIKIŲ IR PATIRTIES ANALIZĖ	6
2.1. Klaipėdos miesto Šv. Jono bažnyčios su bokštu istorinės medžiagos analizė.....	6
2.1.1. Šimtametė tradicija: Šv. Jono bažnyčia 1258–1945 m.....	6
2.1.2. Šv. Jono bažnyčia 1525–1706 m.	7
2.1.3. Šv. Jono bažnyčia 1706–1854 m.	7
2.1.4. Šv. Jono bažnyčia 1854–1944 m.	8
2.1.5. Šv. Jono bažnyčios likimas 1944–2015 m.....	8
2.1.6. Šv. Jono bažnyčios atkūrimo XXI a. prasmė.....	9
2.2. Objekto vieta, ryšys su kitais objektais	9
2.2.1. Senamiesčio kompozicija. Vertikalūs akcentai	9
2.2.2. Gatvių tinklas	10
2.2.3. Kultūrinių funkcijų dispersija	11
2.2.4. Šv. Jono bažnyčios sklypas ir gretimybės.....	12
2.2.5. Išvados.....	14
2.3. Lietuvos ir Europos patirties analizė.....	14
2.3.1. Lietuvos patirtis.....	14
2.3.2. Europos patirtis	17
2.4. Tikslinės grupės ir jų poreikiai.....	20
2.5. Esama viešųjų kultūrinių paslaugų teikimo situacija Klaipėdos savivaldybėje.....	21
2.5.1. Kultūros svarba.....	21
2.5.2. Dabartinė kultūros infrastruktūros būklė	21
2.5.3. Kultūrinių renginių trūkumas.....	22
2.6. Įveiklinimo galimybės	23
2.7. Pasiūlymai ir išvados.....	24
3. ŠV. JONO BAŽNYČIOS ATKŪRIMO/SUTVARKYMO KONCEPCIJA	26
3.1. Detalus Projekto įgyvendinimo alternatyvų pristatymas	26
3.1.1. I alternatyva: autentiškas Šv. Jono bažnyčios su bokštu atstatymas	26
3.1.2. II alternatyva: mažesnės nei originali bažnyčios ir atitinkamai mažesnio bokšto atstatymas	29
3.1.3. III alternatyva: autentiškas bokšto atstatymas su mažesne nei originali Šv. Jono bažnyčia	30

3.1.4. IV alternatyva: naujos architektūros bažnyčia	32
3.2. Projekto įgyvendinimo alternatyvų analizė.....	34
3.2.1. Alternatyvų lyginamoji analizė urbanistiniu – architektūriniu atžvilgiu.....	34
3.2.2. Alternatyvų lyginamoji analizė laiko atžvilgiu.....	36
3.2.3. Alternatyvų lyginamoji analizė įveiklinimo galimybių atžvilgiu	37
3.2.4. Alternatyvų lyginamoji analizė finansiniu atžvilgiu	40
3.3. Optimalios projekto įgyvendinimo alternatyvos parinkimas.....	44
4. PASIRINKTOS KONCEPCIJOS DETALIZAVIMAS	45
4.1. Įgyvendinimo prielaidos	45
4.2. Bendrieji duomenys.....	45
4.3. Projekto įgyvendinimo etapai.....	55
4.4. Projekto finansavimas.....	56
4.4.1. Galimi finansavimo šaltiniai	56
4.4.2. Finansavimo planas.....	56
5. FINANSINIS ALTERNATYVOS VERTINIMAS	58
5.1. Kaštų-naudos analizė	58
5.2. Finansinė analizė.....	58
5.3. Ekonominė-socialinė analizė	61
5.4. Projekto jautrumo analizė.....	63
5.5. Projekto tęstinumo užtikrinimas	65
5.6. Apibendrinimas	65
6. PROJEKTO ATITIKIMAS VALSTYBEI SVARBAUS KULTŪRINIO PROJEKTO KRITERIJAMS	66
6.1. Projekto pripažinimo Valstybei svarbaus kultūrinio projekto kriterijai ir tvarka	66
6.2. Šv. Jono bažnyčios su bokštu atkūrimo atitikimas valstybei svarbaus projekto kriterijams	67
7. IŠVADOS	71
8. PRIEDAI	73

1. Projekto turinys

1.1. Projekto tikslas ir pagrindinės sprendžiamos problemos

Projekto turinys

Tikslinės grupės:

Klaipėdos evangelikų liuteronų bendruomenė, miesto gyventojai ir lankytojai iš Klaipėdos regiono bei visos Lietuvos.

Tikslinėms grupėms aktualios paslaugos ir poreikiai yra dvasinių poreikių užtikrinimas, viešųjų kultūrinių paslaugų pasiūlos įvairovė ir aukšta jų kokybė, kultūrinių turizmo paslaugų įvairovė ir kultūrinių paslaugų atitikimas šiuolaikinėms tendencijoms, kultūros paveldo atkūrimo autentiškumo užtikrinimas.

Projekto tikslas – Šv. Jono bažnyčios ir bokšto atstatymas užtikrinant evangelikų liuteronų parapijos bendruomenės ir viso Klaipėdos miesto tapatumą bei naujos erdvės kultūrinėms paslaugoms teikti sukūrimas.

Pagrindinės projektu sprendžiamos problemos:

- Klaipėdos evangelikų liuteronų bendruomenė neturi maldos namų. Šiuo metu pamaldos vyksta tam nepritaikytose patalpose – buvusiam klebonijos pastate;
- Nėra užtikrinamas Klaipėdos istorinės atminties tęstinumas. Reikalinga vieta palaikams iš senosios Šv. Jono bažnyčios ir kitų suardytų senųjų palaidojimo vietų;
- Klaipėdos senamiestyje akivaizdūs vietovaizdžio praradimai po 1945 m. Todėl matoma būtinybė gražinti miesto branduoliui centrą formavusias dvi urbanistines senamiesčio ašis – vertikalią ir horizontalią;
- Infrastruktūros viešosioms kultūrinėms paslaugoms teikti trūkumas bei esamos infrastruktūros nusidėvėjimas;
- Poreikis užtikrinti darnią, įvairiapusę savivaldybės plėtrą.

Patiriamos su Projektu susijusios išlaidos atspindi ekonominiu, visuomeniniu požiūriu, kadangi Projektu yra sukuriama reikšminga socialine ir ekonomine nauda. Projekto rezultatai vertinami šiais pagrindiniais rodikliais:

- Suteikta vieta Klaipėdos evangelikų liuteronų bendruomenei rengti pamaldas bei atlikti kitas religines apeigas;
- Išaugęs Klaipėdos miesto gyventojų pasitenkinimas kultūrinėmis bei kitomis paslaugomis;
- Užtikrinta darni ir įvairiapusė savivaldybės plėtra;
- Pagerintas miesto įvaizdis Klaipėdos miesto gyventojų, Lietuvos piliečių ir užsienio svečių akyse;
- Paskatintas turizmo augimas.

1.2. Projekto suderinamumas su strateginiais ir kitais dokumentais

Rengiant galimybių studiją, atsižvelgta į pagrindinius su Šv. Jono bažnyčia ir bokštu susijusius strateginius ir kitus dokumentus. Pagrindiniai jų yra:

- **Klaipėdos miesto savivaldybės 2013-2020 metų strateginis plėtros planas, patvirtintas 2013 m. balandžio 26 d. Klaipėdos miesto tarybos sprendimu Nr. T2-79.**

Šv. Jono bažnyčios ir bokšto atstatymas yra numatytas šio strateginio plėtros plano 2 prioriteto „tvari urbanistinė raida“ 2.4. tikslo „didinti miesto patrauklumą“ 2.4.3 uždavinio „efektyviai naudoti turimą paveldą“ 2.4.3.5. priemone „Atkurti Šv. Jono bažnyčios pastatą“. Dokumente numatytas įgyvendinimo terminas yra 7 metai, t.y. 2013-2020. Bažnyčios

bendruomenė numatyta kaip atsakinga institucija, tačiau Projektas turi kur kas platesnį tikslinių grupių skaičių (žr. „Tikslinės grupės ir jų poreikiai“);

- **Klaipėdos miesto savivaldybės valdybos 2001 m. spalio 11 d. patvirtintas detalusis planas Nr. 511.**

Šiuo dokumentu buvo patvirtintas žemės sklypo Turgaus g. 24 detalusis planas, kuriuo keičiamas žemės sklypo naudojimo pobūdis iš skvero į bažnyčioms, vienuolynams ir kitiems religinių bendruomenių pastatams statyti bei numatoma, jog žemės sklype Turgaus g. 24 bus projektuojama ir statoma evangelikų liuteronų bažnyčia;

- **2013-01-31 Klaipėdos miesto savivaldybės tarybos sprendimas Nr. T2-2 „Dėl pritarimo Klaipėdos miesto savivaldybės administracijos ir Klaipėdos m. evangelikų liuteronų parapijos bendradarbiavimo sutarčiai“.**

Dokumente numatomas bendradarbiavimas tarp Klaipėdos miesto savivaldybės administracijos ir Klaipėdos miesto evangelikų liuteronų parapijos bendruomenės dėl Šv. Jono bažnyčios atkūrimo, siekiant bendrų tikslų: atkurti bažnyčios bokštą bei perlaidoti XVI-XVIII a. miestiečių palaikus.

2. Esamos situacijos, poreikių ir patirties analizė

2.1. Klaipėdos miesto Šv. Jono bažnyčios su bokštu istorinės medžiagos analizė

2.1.1. Šimtametė tradicija: Šv. Jono bažnyčia 1258–1945 m.

Šv. Jono bažnyčia Klaipėdoje minima nuo 1258 m. liepos 27 d. Pastatyta naujai įsteigtame (1252 m.) mieste ji tapo vakarų krikščioniškos tradicijos ašimi regione iki pat radikalių 1945 m. permainų. Istorikų vertinimu, tai seniausia ir ilgiausią vakarų krikščionybės ir vakarų Europos kultūrinę tradiciją reprezentuojanti institucija dabartinės Lietuvos Respublikos teritorijoje. Nors per amžius kito bažnyčios išvaizda, vieta, po gaisrų, karų, potvynių, pertvarkų miestiečių, krašto gyventojų, municipalinėse ir valstybinėse institucijose, bažnyčia buvo nuolat atstatoma.

Manoma, kad pirmoji bažnyčia buvo pastatyta saloje greta pilies. XV–XVI a. ji buvo perkelta į miesto salos pakraštį. XVI a. ji buvo atstatyta Turgaus g. 36. Čia stovėjo iki 1706 m. 1696 m. buvo pradėta statyti Šv. Jono bažnyčia dabartiniame Turgaus g. 24 žemės sklype, o statybos buvo baigtos 1706 m. Būtent šioje vietoje ir planuojama iš naujo atstatyti Šv. Jono bažnyčią. Apie Senosios Šv. Jono bažnyčios, kurioje buvo laikomos pamaldos prieš pastatant 1706 m. bažnyčią, išvaizdą byloja istorikų pasakojimai. Bažnyčios altorius buvo gausiai paaukuotas ir puoštas piešiniais. Jį bažnyčios bendruomenė gavo iš mecenato, kurio šeimos herbas – auksinis liūtas, ant užpakalinių kojų stovintis juodame lauke – puošė tiek altorių, tiek kabojų tarp altoriaus ir bažnyčios lubų. Bažnyčios sakykla buvo puošta drožiniais. Ją laikė angelo skulptūra, o šonus puošė išdrožti apaštalų atvaizdai. Istorikai teigia, jog senojo Šv. Jono bažnyčioje kabojų paveikslas su Klaipėdos panorama – Memelio vaizdu ir jame stovinčiu Georgu Klingenknechtu, laikančiu juostą su užrašu "Viešpatie, atleisk mums mūsų piktadarystes". Taip pat, bažnyčios sienas puošė ir paveikslai, kuriuose visu ūgiu nutapyti čia kunigavę Dievo tarnai M. Ch. Pretorius bei M. Ch. Christophas.

1706 m. perkėlus inventorių ir dalį palaidojimų į naujai pastatytą pastatą gretimame žemės sklype, Turgaus g. 24, senoji bažnyčia buvo nuardyta, ant jos pamatų supiltas žemių sluoksniu, o vėliau – suformuotas miesto gynybinių įtvirtinimų pylimas. Ši permaina įvyko atkakliai valdžiai spaudžiant miesto bendruomenę ilgą 1626–1696 m. laikotarpį. Bažnyčios svarbą jos dvasiniam gyvenimui parodo tai, kad senasis pastatas buvo pradėtas ardyti tik pilnai pastačius ir įrengus naująjį. Viena tokio prierašumo priežasčių buvo ir tai, kad nuo pat XIII a. Šv. Jono bažnyčioje ir greta jos buvo laidojami iškiliausi asmenys. Seniausias tokios veiklos paminėjimas – 1290 m. vasario 2 d. ir vėliausias – 1781 m. XIX–XX a. ant sienų pakabintose atminimo lentose buvo įmažinti klaipėdiečiai kariai, žuvę įvairiuose karuose. Bažnyčioje saugotų ir iki šiol išlikusių 1616–1943 m. Šv. Jono bažnytinių knygų duomenys yra svarbus geneologinės atminties apie krašto ir miesto gyventojus šaltinis. Šv. Jono bažnyčia tapo regiono dvasinio, kultūrinio, karinio, politinio, ekonominio elito nekropoliu ir jo atminties saugykla.

Laikui bėgant keitėsi ir Šv. Jono bažnyčios funkcijos. Aptarnauti miestiečiams įsteigta bažnyčia ilgainiui tapo svarbiausia visam kraštui (Klaipėdos komturijai, Klaipėdos hauptamtui, Klaipėdos apskrīčiai, Klaipėdos kraštui). XV–XVI a. sandūroje ji tenkino visų vokiškai kalbančiųjų krašto Romos katalikų poreikius, o 1525–1945 m. tapo visų krašto evangelikų liuteronų pagrindine bažnyčia. Būtent jos kunigai ilgai tarnavo pirmoje lietuviškoje krašto evangelikų liuteronų Šv. Mikalojaus bažnyčioje. Šv. Jono bažnyčioje koncentravosi regiono evangelikų liuteronų administravimas: nuo 1591 m. vyriausiojo kunigo (Erzpriester) ir Klaipėdos Inspekcijos (superintendentūros), o 1923–1939 m. Klaipėdos generalinio superintendantato institucijos. Todėl bažnyčią galima įvardinti ir pagrindine istoriškai susiformavusio šiaurinės Mažosios Lietuvos dalies etnokultūrinio regiono – Klaipėdos krašto bažnyčia.

Kol kas tyrinėtojams nepavyko aptikti Šv. Jono bažnyčios išorės atvaizdų iki XVII a. Tačiau galima numanyti, kad pastatas iš aplinkos turėjo išsiskirti jau XIII a. Dalis tyrinėtojų mano, kad ji atvaizduota 1409 m. datuojamame Klaipėdos kontūro antspaude. Pradedant piešiniu 1648–1652 m.

Klaipėdos miesto plane ir baigiant 1944 m. aerofotografijomis, nesunku įsitikinti šios bažnyčios dominavimu miesto panoramoje. XVI–XVIII a. bažnyčios ir pilies bokštas buvo pagrindiniai vertikalūs akcentai. Miesto pramonės plėtros procese sunykusi pilis, nuardytas pilies bokštas tik dar labiau išryškino Šv. Jono bažnyčios siluetą. Pastebimas iš toli jūroje, siluetas pateko į visas XVII–XX a. I p. burlaivių ir garlaivių locijas.

Skirtingais laikotarpiais Šv. Jono bažnyčios architektūra pabrėžė svarbiausią miesto identiteto pagrindą – priklausymą europietiškam vakarų krikščionybės pasauliui. 1945 m. šios ir kitų bažnyčių sunaikinimas bei vienišos fabrikų kaminų vertikalės kraštovaizdyje simbolizavo Klaipėdos išstūmimą už jo.

2.1.2. Šv. Jono bažnyčia 1525–1706 m.

1525 m. sekuliarizuota Vokiečių Ordino valstybė Prūsijoje tapo kunigaikštyste. Politinės permainos vyko su evangelikų liuteronų Bažnyčios įtvirtinimu šioje valstybėje. Klaipėdoje būta tam tikro pasipriešinimo šioms permainoms, todėl procesas šiek tiek vėlavo. Kurį laiką miestiečiai ir krašto gyventojai buvo priversti gyventi be bažnyčių – pamaldos vyko laikinuose statiniuose. XVI a. II pusėje iškilusi svarbiausia krašto – vokiečių Šv. Jono ir vėliau greta lietuvių Šv. Mykolo bažnyčia suformavo sakralinę erdvę miesto salos pakraštyje (dabar Turgaus g. 36, 37). Tarp abiejų bažnyčių būta akmenimis grįstos aikštės. Abiejose bažnyčiose laidota. Šv. Jono bažnyčios ir Klaipėdos pilies bokštai tapo pagrindinėmis aukštybinėmis vertikalėmis. Abi svarbiausias regiono institucijas sujungė Turgaus gatvė. Čia kūrėsi prestižinės parduotuvės, įstaigos, statyti prestižiniai namai. Gatvėje tarp tilto į pilį ir Šv. Jono bažnyčios vyko šventinės procesijos, parodomieji kariuomenės paradai ir pan. Tokiu būdu bažnyčia suformavo dvi urbanistines miesto ašis: vertikalią ir horizontalią. Šv. Jono bažnyčiai čia reziduojanti regiono lygmens evangelikų liuteronų bažnytinė administracija suteikė papildomos reikšmės. Daugiausia istorinių duomenų apie bažnyčios išorinį vaizdą suteikia XVII a. miesto planai. 1648–1653 m. ir 1673–1675 m. Klaipėdos amto planuose perteikiamas piešiniuose detaliausias išorinis bažnyčios vaizdas. Jie patvirtina, kad išsiskirianti iš aplinkos bažnyčia buvo mūrinė – fachverkinė su bokštu. Detalus bažnyčios būklės ir interjerų aprašymas yra 1643–1685 m. Klaipėdos miesto ir amto bažnyčių vizitacijų dokumentuose. Nemažai svarbių papildančių detalių pateikė ir vykdyti archeologiniai tyrimai. Kaip jau minėta, kad šioje bažnyčioje palaidota iškiliausi to laikmečio veikėjai: pulkininkas Christianas Ludvigas von Kalkšteinas, poeto Simono Dacho tėvas, čia kunigavęs Ch. Pretorius ir kt.

Archeologinių kasinėjimų metu čia aptikti 172 palaidotų asmenų palaikai. Iš pradžių jie buvo saugomi Klaipėdos universiteto pagalbinėse patalpose, o paskui, evangelikų liuteronų kunigams pašventinus, buvo perkelti į Jono kalnelio požemius. Bažnyčios inventorius buvo perkeltas į naują pastatą netoliese 1706 m. Ji buvo pradėta statyti Turgaus g. 24 žemės sklype 1696 m. Tik po to pašventinus naują Šv. Jono bažnyčią senasis pastatas nuardytas, pamatai užpilti smėliu. Vėliau virš jų suformuotas gynybinis bastionas. Dar XVIII a. šio bastiono aikštelėje buvo bažnytinė žemė ir augo kunigo sodas. XIX–XX a. nukasus dalį bastiono pylimų imta vykdyti gamybinė veikla.

2.1.3. Šv. Jono bažnyčia 1706–1854 m.

Kaip jau minėta, naujas Šv. Jono bažnyčios pastatas Turgaus g. 24 sklype buvo statomas ir įrenginėjamas dešimt metų (1696–1706 m.), o bokšto statybos tęsėsi ir po 1719 m. Darbams vadovavo inžinierius Schönwald. Bažnyčia užėmė 123x70 prūsiškų pėdų plotą. Pabrėžiant tęstinumą iš senojo pastato buvo perkeltas drožinėtos sakyklos, paveikslai, bažnytinės metrikos knygos, liturginiai reikmenys ir dalis palaidojimų. Netrukus laidojimas bažnyčios viduje tapo problematiškas ir tada suformuotos kapinės šventoriuje. Jos naudotos iki 1781 m. Pastatas ir toliau pabrėžė dvi urbanistines miesto ašis: vertikalią ir horizontalią. Menkstant pilies svarbai ir nuardžius jos bokštą – bažnyčia tapo centriniu miesto vertikaliu akcentu. Iš pradžių bokšto aukštis siekė 158 pėdų (49,58 m), o po 1790 m. pastato remonto jis paaukštintas iki 195 pėdų (61,20 m). Regiono dvasinio gyvenimo centras ir aukščiausias miesto pastatas atliko kasdienybėje ne mažiau svarbias funkcijas. Jame įtaisytas mušantis miesto laikrodis, signaliniai varpai, ant stogo smailės burlaivio formos

vėjarodis, kuris po 1823 m. remonto pakeistas paaukuotais valstybės ir tikėjimo simboliais – sparnus išskleidusiu ereliu bei kryžiumi. Bokšto viršūnėje įrengtoje aikštelėje budėjo miesto gaisrininkai. Jūrinės kultūros apraiška tapo Šv. Jono bažnyčios silueto naudojimas navigacijai. Be jo neapsiėjo visos laivų locijos iki 1944 m. Šv. Jono bažnyčios bokštas buvo svarbus orientyras į Klaipėdą plaukiančioms žvejų burvaltėms ir didiesiems laivams. Todėl uosto kasa dengė bokšto remontą po 1802 m. audros.

Šv. Jono bažnyčia buvo pasirinkta tarptautinio geodezijos tinklo atraminiu tašku. Jis su Kretingos bažnyčia sujungė dvi XIX a. trianguliacines sistemas – Vidurio Europos (Austrija–Vengrija, Vokietija, Prūsija) ir Struvės – Tennerio geodezinį (Norvegija, Švedija, Rusija, Rumunija) lanką. Šių matavimų pagrindu buvo sudaromi tikslūs žemėlapiai ir jūrlapiai iki pat 1937 m. Tokiu būdu ši vieta yra svarbus UNESCO saugojamo pasaulio paveldo – Struvės geodezinio lanko Tennerio atšakos jungtis. 1854 m. bažnyčia smarkiai nukentėjo per didįjį Klaipėdos gaisrą: apdegė sienos, nudegė stogas ir nuvirto bokšto viršūnė. Gaisre pražuvo ir nespėti išnešti senieji paveikslai ir mediniai baldai.

2.1.4. Šv. Jono bažnyčia 1854–1944 m.

1856–1858 m. Šv. Jono bažnyčia buvo skubiai remontuojama ir rekonstruojama pagal garsiausio Prūsijos architekto Friedrich August Stüler projektą, padedant pačiam Prūsijos karaliui Frydrichui Vilhelmui IV. Kaip ir anksčiau prie to prisidėjo Klaipėdos uostas – darbams vadovavo Uosto statybos inspektorius Bleek. Galutinai darbai buvo baigti tik 1864 m. Bažnyčios sienos, stogas buvo paaukštinti dėl ko pakito išvaizda – abiejų pusių šonai buvo papuošti trikampaiais frontonais bei piliastrais. Virš pagrindinių durų pakabintas Klaipėdoje gimusio žymiausio baroko epochos vokiškai rašiusio poeto S. Dacho bareljefas. Bažnyčios bokštas buvo iškeltas iki 75 m. Į jį buvo įkelti trys varpai, vėl įrengtas laikrodis. Pats bokštas taip pat buvo papuoštas 8 piliastrais, peraugančiais į bokštelius. Savo architektūra ji artima 1857–1860 m. rekonstruotai Šv. Jono – Moabitų regiono bažnyčiai Berlyne, kurią to paties karaliaus nurodymu suprojektavo tas pats Friedrich August Stüler. Klaipėdoje, Šv. Jono bažnyčios viduje, išliko senosios kolonos ir skliautai. Langus papuošė nauji vitražai ir nauji dovanoti meno kūriniai: Prūsijos karaliaus Friedricho Wilhelmo IV dovanotas dailininko A. Bouterwecko nutapytas paveikslas „Kristus alyvų darželyje“, skulptoriaus Alberti drožtos Kristaus ir Mozės statulos ir kt. Įtaisyti galingi Bucholzo firmos vargonai. Be išskirtinių proginių mišių Šv. Jono bažnyčioje vyko ir koncertai (pvz.: Hans Froholz).

Bažnyčios neaplenkė XX a. modernizavimo tendencijos: 1925 m. įvestas centrinis šildymas, o 1931 m. – elektra. 1923 m. Klaipėdos krašte vyko stiprūs teritoriniai pokyčiai – šis kraštas buvo prijungtas prie Lietuvos Respublikos. Šv. Jono bažnyčios bendruomenė nepripažino prijungimo ir toliau save laikė vieningai Vokietijos Bažnyčia priklausančiu vienetu. Pamaldos ir toliau vyko vokiečių kalba su labai retomis išimtimis, kai kelis kartus laikytos lietuviškos mišios septyniems Žemaičių kunigaikščio Butigeidžio pulko kariams evangelikams. Tarpukario metais šioje bažnyčioje kunigavo Klaipėdos krašto Generaliniai superintendentai F. Gregoras, O. Obereigneris, bei dvasininkai E. Körneris, E. Ribaitis, O. Leitneris, E. Rie deselis, A. Blaesneris. 1944 m. žiemą pasitraukusių miestiečių liudijimu, bažnyčia po sovietų bombardavimo padegamosiomis bombomis degė.

2.1.5. Šv. Jono bažnyčios likimas 1944–2015 m.

1944 m. antrojo pasaulinio karo laikotarpiu Šv. Jono bažnyčia buvo apgadinta karo veiksmų metu. Pažeidimai buvo lengviau pataisomi nei 1854 metų gaisro pasekmės. Tačiau visoms vakarų krikščionybės apraiškoms priešiška nusiteikusi sovietinė valdžia bažnyčios bendruomenei negrąžino ir remontuoti neleido. Apleista bažnyčia stovėjo apdegusiomis sienomis ir apgadintu stogu. Jos sienos imtos ardyti, o plytos ruošiamos antriniam naudojimui. Po kelių metų griuvėsiais virtęs pastatas buvo galutinai nugriautas. Buvusiose parapijai skirtose patalpose buvo įkurtas vaikų darželis. Vėliau veikė Liaudies pasiekimų paroda, Klaipėdos kraštotyros muziejaus Liaudies meno skyrius. Sovietmečio pabaigoje apleista plyne virtusioje bažnyčios vietoje pastatyti keli mediniai barakai. Juose įsikūrė ūkinių prekių ir baldų parduotuvės, veikė sendaikčių komisai. Lietuvai atgavus

nepriklausomybę ir nugriovus barakus, toje vietoje suformuotas didelis skveras. Jame želdynais pažymėtas Šv. Jono bažnyčios kontūras.

Reikėtų pažymėti, kad evangelikų liuteronų Šv. Jono bažnyčia buvo tapusi savotišku etalonu Klaipėdai. Tarpukaryje išaugusi Romos katalikų bendruomenė rengėsi statyti naują bažnyčią ir surengė konkursą. Laimėjo modernus, bet Šv. Jono bažnyčios bruožus atkartojęs projektas. 1957–1961 m. jie atpažįstami ir pirmoje sovietų okupuotoje Lietuvoje pastatytoje Taikos karalienės Romos katalikų bažnyčioje. Tačiau sovietinė valdžia buvo nepakanti ir šiai vakarų krikščionybės konfesijai – statytojus įkalino, nugriovė bokštą, pastatą pavertė filharmonija.

Lietuvai atgavus nepriklausomybę, Klaipėdos evangelikų liuteronų bendruomenė inicijavo Šv. Jono bažnyčios atstatymą. 2006 m. archeologinių tyrinėjimų Klaipėdos senamiestyje, buvusio saldainių fabriko teritorijoje, kur XVI–XVII a. stovėjo Šv. Jono bažnyčia, metu buvo aptikti 172 čia anuomet palaidotų iškilių klaipėdiečių palaikai. Iš pradžių jie buvo saugomi Klaipėdos universiteto pagalbinėse patalpose, o paskui, liuteronų kunigams pašventinus, buvo perkelti į Jono kalnelio požemius. Numatoma, jog atstačius Šv. Jono bažnyčią, palaikai galėtų būti visam laikui priglauti naujos bažnyčios šventoriuje.

2012 m. paminėta bažnyčios atstatymo darbų pradžia – būsimos bažnyčios vietoje atidengtas kertinis akmuo ir įkasta atminimo kapsulė. Tikimasi, jog atstatyta bažnyčia taps autentišku istorinės praeities ženklu, kuris rodys šios kartos pastangas pratęsti galias tradicijas. Šv. Jono bažnyčios atstatymas taip pat turėtų tapti didžiosios ir mažosios Lietuvos vienybės simboliu, simbolizuojančiu pagarbą tiek turtingai šio krašto, tiek visos Lietuvos istorijai.

2.1.6. Šv. Jono bažnyčios atkūrimo XXI a. prasmė

Apibendrinant ankstesniuose skyriuose pristatytą Šv. Jono bažnyčios istoriją, bažnyčios reikšmę istorine, kultūrine ir kt. prasmėmis, galima išskirti kelis pagrindinius Šv. Jono bažnyčios atkūrimo argumentus:

- Šv. Jono bažnyčios atkūrimas pabrėžtų priklausymą vakarų krikščioniškajam pasauliui, evangelikų liuteronų tradicijos svarbą šio miesto ir krašto tapatumui. Bent iš dalies kompensuotų vietovaizdžio praradimus po 1945 m. Tai – „Genius Loci“ sugražinimas, kuris rodytų šios kartos pastangas tęsti ir kuriant plėtoti savo miesto tradicijas.
- Šv. Jono bažnyčia vėl būtų nekropoliu ir istorinės – kultūrinės atminties saugykla. Joje galėtų rasti amžinojo poilsio vietą palaikai iš senosios Šv. Jono bažnyčios ir kitų suardytų senųjų palaidojimo vietų. Taip pat kaupiama informacija apie Klaipėdos gyventojus praeityje, Klaipėdos senąją išėiviją (lietuvininkus, vokiečius, klaipėdiškius ir kt.) ir naująją klaipėdiečių išėiviją. Tiesiamas tiltas tarp tolstančios praeities, besikeičiančios dabarties ir artėjančios ateities miesto bendruomenės.
- Šv. Jono bažnyčia vėl sugrąžintų miesto branduoliui centrą formavusias dvi urbanistines senamiesčio ašis: vertikale ir horizontalią. Padėtų išryškinti jos kaip jūrinio kultūrinio ir mokslo istorijos paveldo vertes. Grąžintų vizualų Klaipėdos – Kretingos ryšį, sąsają su UNESCO saugojamo pasaulio paveldo – Struvės geodeziniu lanku.
- Atkuriamoje Šv. Jono bažnyčioje, su evangelikų liuteronų Bažnyčia ir jos bendruomene Klaipėdoje suderintų papildomų funkcijų plėtotė suteiktų naujų impulsų visų miestiečių dvasiniam, kultūriniam, ūkiniam ir kt. gyvenimui. Grakštaus silueto bažnyčia grąžintų senamiesčiui sakralinės erdvės pojūtį bei taptų svarbiu kultūros paveldo turizmo traukos centru.

2.2. Objekto vieta, ryšys su kitais objektais

2.2.1. Senamiesčio kompozicija. Vertikalūs akcentai

Dabartinis Klaipėdos senamiesčio istorinis branduolys suformuotas karinės stovyklos (Roman Castra) plano struktūros pagrindu. Jo kertiniai kompoziciniai elementai – statmenos viena kitai ašys

(Cardus: šiaurės – pietų, Decumanus: rytų – vakarų). Urbanistinis audinys suformuotas stačiakampių kvartalų ir geometrinių gatvių tinklo. Tai, galima sakyti, vientisusia struktūra Klaipėdoje, siekianti XV–XIV a. Laikui bėgant ji buvo nežymiai keičiama, bet pagrindinė kompozicinė logika išliko.

Istorinio branduolio teritorijoje vyrauja foninis 2–3 aukštų (~16 m) užstatymas – namai šlaitiniais stogais. Iš urbanistinio audinio iškrenta tik 1923–1925 m. iškilęs iki 30 metrų buvęs Meyhöfer kompanijos buveinės pastatas. Nagrinėjama Jono bažnyčios teritorija, kartu su gretimybėmis formuoja rytinę Decumanus ašies pusę. Tai buvęs vienas svarbiausių miesto vertikalių akcentų.

Remiantis erdvine šios teritorijos užstatymo kompozicija, Jono bažnyčios (bei pilies) bokšto atstatymas turėtų teigiamą poveikį miesto siluetai bei panoramoms. Gražintų senamiesčio erdvinis akcentus, kurie ypač gerai identifikuojami iš Smiltynės pusės ir jūros. Atstatytas originalaus (75 m.) aukščio, Šv. Jono bažnyčios bokštas taptų aukščiausiu Klaipėdos senamiesčio statiniu.

Pav. 1. Klaipėdos senamiesčio vertikalių žemėlapis

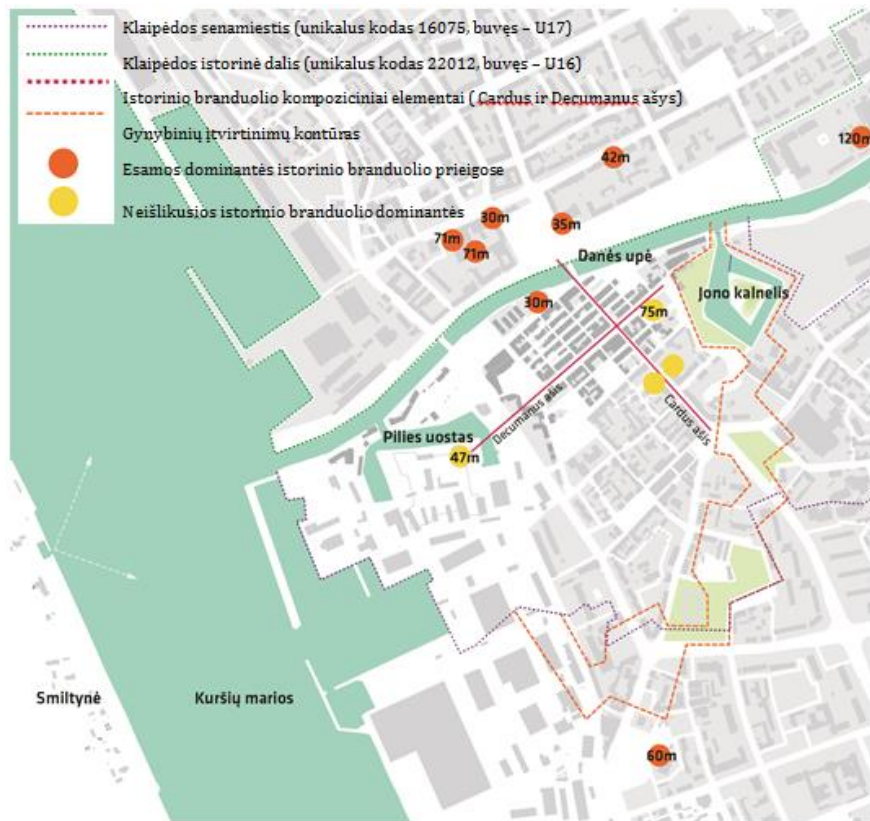

2.2.2. Gatvių tinklas

Jono bažnyčia stovėjo Klaipėdos miesto branduolyje, išlikęs istorinis gatvių tinklas. Tai sąlygoja sudėtingą privažiavimą bei patekimą į teritoriją dėl gatvių siaurumo, nepralaidumo, eismo ribojimo.

Tai nėra didelis trūkumas pastato integracijai, nes pagal 2007 m. Klaipėdos miesto bendrąjį planą aplink teritoriją planuojamos automobilių stovėjimo aikštelės. Jos išsidėsčiusios 5–13 minučių atstumu nuo bažnyčios. Reikėtų paruošti struktūrą patogiam patekimui į bažnyčią – kokybiškus ir saugius pėsčiųjų takus, ypač Jono kalnelio bastiono pietinėje dalyje.

Pav. 2. Klaipėdos senamiesčio gatvių tinklas

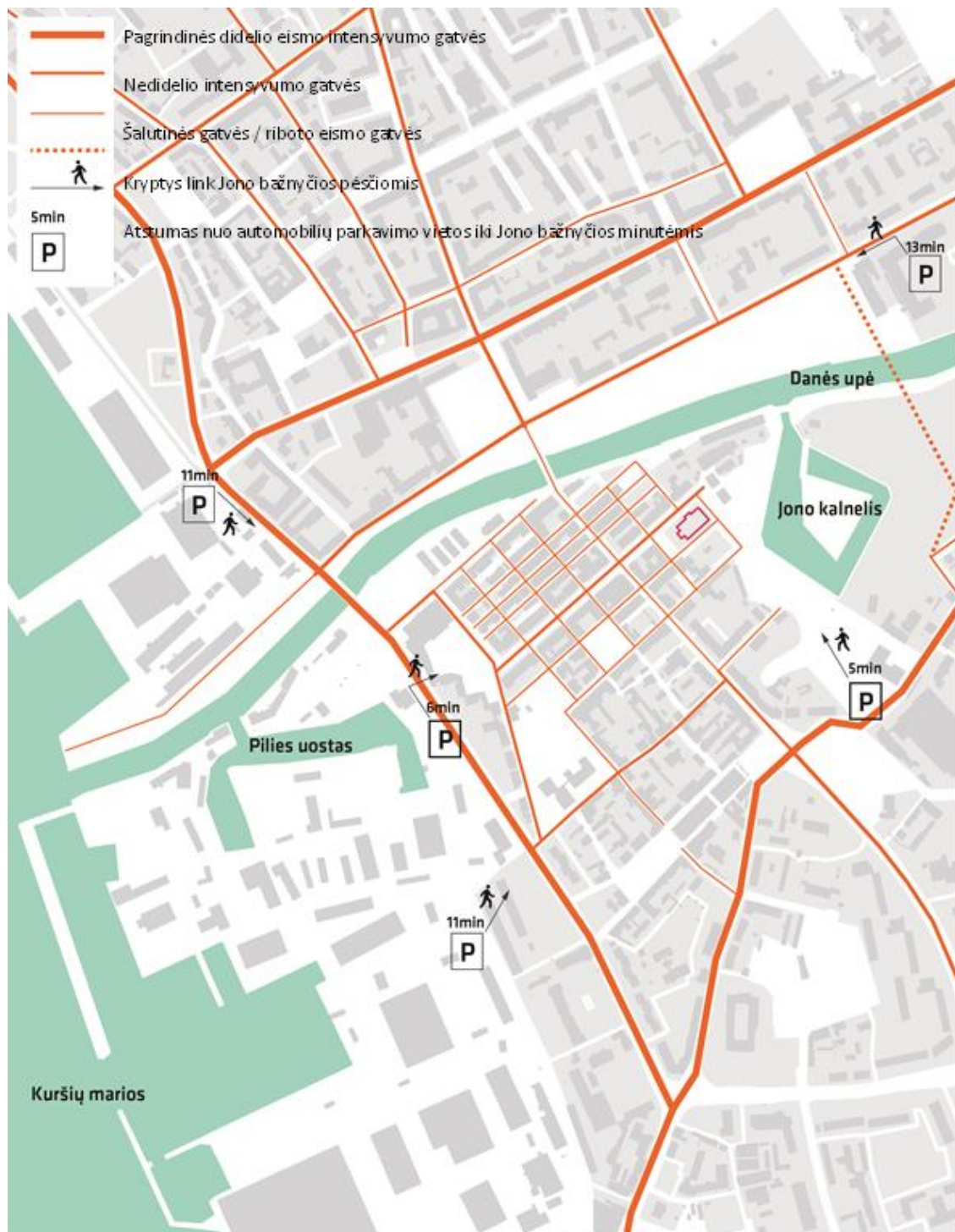

2.2.3. Kultūrinių funkcijų dispersija

Schemoje matoma Klaipėdos centrinės dalies kultūrinių bei žiūrovinės paskirties pastatų dispersija. Galima išskirti struktūrinio komponavimo logiką: pastatas + šalia esanti erdvė (prieigos arba vidinis kiemas).

Planuojant Jono bažnyčios atkūrimą vertėtų pagalvoti apie kokybiškas pastato prieigas, reprezentatyvią erdvę, kurioje taip pat galėtų vykti miesto kultūrinis gyvenimas.

Pav. 3. Kultūrinių funkcijų dispersija Klaipėdos senamiestyje



2.2.4. Šv. Jono bažnyčios sklypas ir gretimybės

Planuojant atkurti Jono bažnyčią ar statyti naują pastatą, vertėtų pagalvoti apie esamų gretimybės sąsają su bažnyčios erdve. Nagrinėjamo sklypo pietinėje dalyje buvo kvartalas, kuris per karą sunaikintas, dabar ten apleistas plotas. Jono kalnelio bastiono šlaitas neišnaudojamas, patekimas į viršutinę terasą sudėtingas, nereprezentatyvus. Netoliese yra menkos architektūrinės vertės pastatų (garažų/ apleistų namų). Jie vizualiai teršia aplinką ir mažina jos kokybę, saugumą, vertę ir kt.

Pav. 4. Šv. Jono bažnyčios sklypo gretimybės

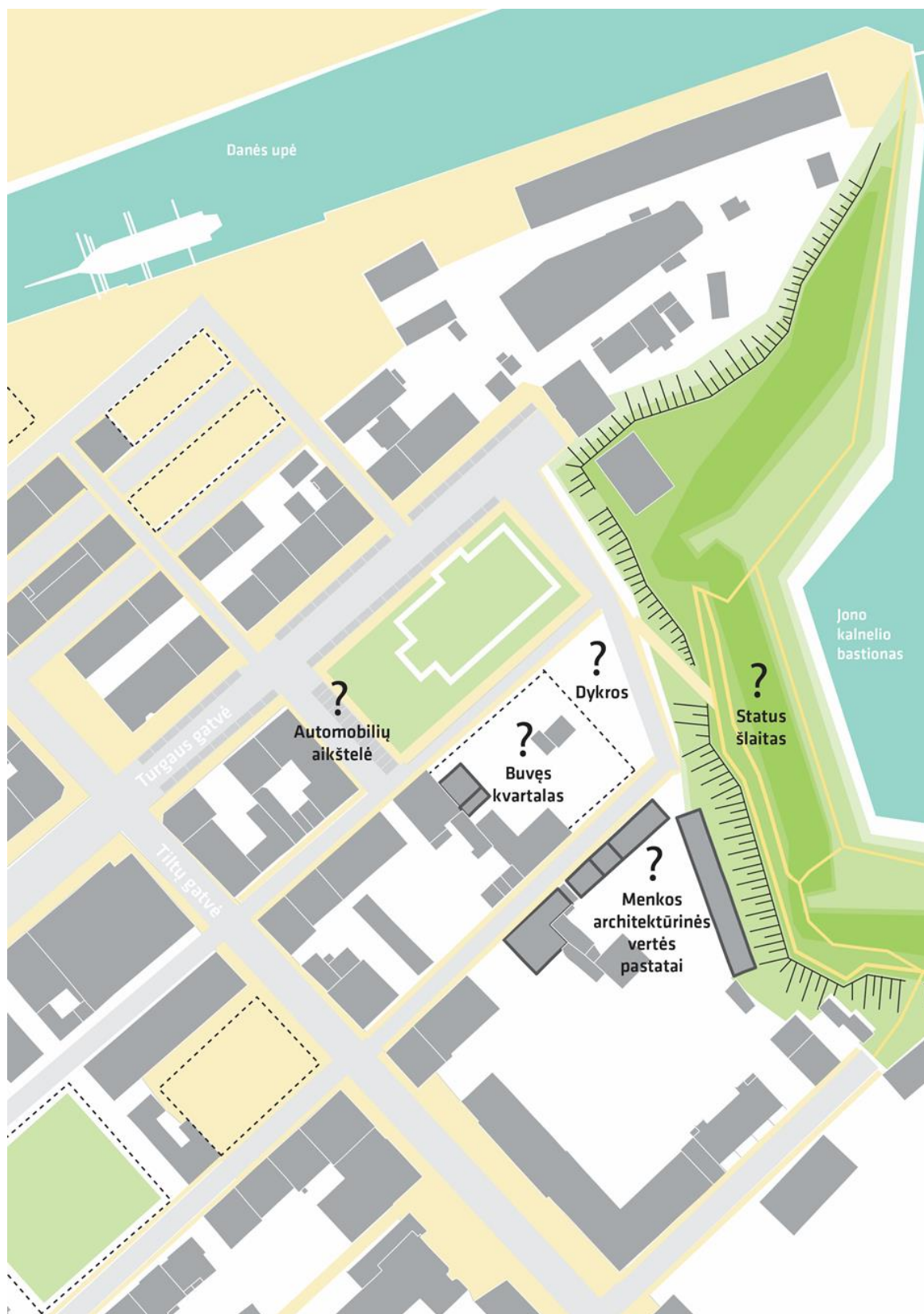

2.2.5. Išvados

Jono bažnyčios su autentišku bokštu, siekiančiu 75 m, atstatymas turėtų teigiamą poveikį miesto siluetai bei panoramoms, grąžintų aukščiausią istorinio branduolio akcentą, kuris identifikuojamas iš įvairių Klaipėdos miesto taškų.

Patekimas į Jono bažnyčią gan sudėtingas dėl siaurų, riboto eismo gatvių. Būtina paruošti patogų privažiavimą bei automobilių parkavimą ne didesniu nei 15 min. atstumu nuo objekto. Itin svarbu paruošti saugius ir patogius patekimus pėsčiomis nuo visuomeninio transporto išlaipinimo bei automobilių parkavimo vietų iki Jono bažnyčios.

Ne mažiau svarbus aspektas – objekto gretimybės. Šiuo metu aplink Jono bažnyčios sklypą daug neartikuliuotos erdvės plotų, buvusių kvartalų, menkos architektūrinės vertės pastatų, kurie vizualiai teršia aplinką ir mažina jos kokybę, saugumą, vertę. Objekto prieigose taip pat rekomenduojama suformuoti aikštę, kuri ne tik reprezentuotų pastatą, bet taip pat sukurtų naują kokybišką erdvę. Jos atsiradimas papildytų centrinės dalies viešųjų erdvių struktūrą bei integruotųsi į miesto kultūrinį gyvenimą.

2.3. Lietuvos ir Europos patirties analizė

2.3.1. Lietuvos patirtis

Siekiant išskirti pagrindines galimas Šv. Jono bažnyčios atstatymo alternatyvas, buvo pasirinkta išnagrinėti valstybės nepriklausomybės laikotarpiu (1990–2014 m.) atstatytas Lietuvos bažnyčias. Į analizę buvo įtrauktos tik pilnai atstatytos, o ne renovuotos bažnyčios. Buvo išanalizuotos atstatymo sąlygos, projektų dydžiai, trukmės bei pasitelkti finansiniai šaltiniai. Toliau pateikiami apibendrinti Lietuvos patirties analizės rezultatai.

Lentelė 1. 1990–2014 m. atstatytos Lietuvos bažnyčios

Eil. nr.	Bažnyčia	Atstatymo/atkūrimo laikotarpis	Finansavimo šaltiniai	Atstatymo lygmuo
1.	Prienų rajono Švč. Mergelės Marijos Rožančiaus Balbieriškio bažnyčia	Vykdoma šiuo metu	<ul style="list-style-type: none">▪ Žmonių aukos.	Atstatoma visiškai pakeičiant. Bažnyčiai negaliojo kultūros paveldo objekto statusas.
2.	Kauno rajono Paštuvos Šv. Barboros bažnyčia	Vykdoma šiuo metu	<ul style="list-style-type: none">▪ Žmonių aukos.	Atstatoma visiškai pakeičiant. Bažnyčiai negaliojo kultūros paveldo objekto statusas.
3.	Dubingių Šv. Jurgio kankinio bažnyčia	Vykdoma šiuo metu	<ul style="list-style-type: none">▪ Žmonių aukos;▪ Mecenatų lėšos.	Atstatoma visiškai pakeičiant. Bažnyčiai negaliojo kultūros paveldo objekto statusas.
4.	Labanoro Švč. Mergelės Marijos Gimimo bažnyčia	2010–2011 m.	<ul style="list-style-type: none">▪ Žmonių aukos;▪ Valstybė parama;▪ Švenčionių rajono savivaldybės parama.	Atstatyta autentiškai.

5.	Naujamiesčio Švento apaštalo evangelisto Mato bažnyčia	2008–2014 m.	<ul style="list-style-type: none"> ▪ Žmonių aukos; ▪ Valstybės parama; ▪ Europos Sąjungos paramos fondai. 	Atstatyta autentiškai (buvo atstatomi tik bokštai, ne visa bažnyčia).
6.	Palangos evangelikų liuteronų bažnyčia	2005–2012 m.	<ul style="list-style-type: none"> ▪ Žmonių aukos; ▪ Įvairių užsienio evangelikų liuteronų parapijų parama. 	Atstatyta visiškai pakeičiant, kitoje nei originali bažnyčia vietoje. Bažnyčiai negaliojo kultūros paveldo objekto statusas.
7.	Suosto Šv. Kryžiaus Išaukštinimo bažnyčia	2004–2007 m.	<ul style="list-style-type: none"> ▪ Žmonių aukos; ▪ Valstybės parama. 	Atstatyta nauja, postmodernistinė bažnyčia. Bažnyčiai negaliojo kultūros paveldo objekto statusas.
8.	Pakalnių Švč. Trejybės bažnyčia	2000–2001 m.	<ul style="list-style-type: none"> ▪ Žmonių aukos; ▪ Panevėžio vyskupijos lėšos. 	Atstatyta visiškai pakeičiant.
9.	Jurbarko evangelikų liuteronų bažnyčia	1994–2014 m.	<ul style="list-style-type: none"> ▪ Žmonių aukos; ▪ Vokietijoje veikiančios evangelikų labdaros organizacijos; 	Atstatyta visiškai pakeičiant.
10.	Kauno Kristaus Prisikėlimo bažnyčia	1989–2006 m.	<ul style="list-style-type: none"> ▪ Žmonių aukos; ▪ Valstybės parama; ▪ Kauno miesto savivaldybės parama; ▪ Statybų bendrovės, atsisakiusios pelno už darbus. 	Atkurta bažnyčios funkcija, atlikti bažnyčios rekonstrukcijos darbai, ištaisyta okupacijos metu padaryta žala.

Atstatant bažnyčias, bendruomenės rinkosi skirtingus kelius. Kai kurios bažnyčios buvo atstatomos autentiškai, griežtai laikantis istorinės jų išvaizdos. Pavyzdžiui, Labanoro Švč. Mergelės Marijos Gimimo bažnyčia po 2009 m. gaisro buvo suręsta iš rąstų lygiai taip, kaip atrodė XVIII a.. Bažnyčios teritorija (laiptai, įvažiavimas) buvo pritaikyti dabartinei situacijai, tačiau pačios bažnyčios išvaizda nebuvo pakeista.

Kitos bažnyčios buvo atstatomos tik dalinai autentiškai, t.y. istorinė bažnyčių išvaizda išliko pastato pagrindu, tačiau dalis eksterjero bei interjero detalių buvo pritaikytos dabartiniams bendruomenių poreikiams. Pavyzdžiui, atstatant Kauno Kristaus prisikėlimo bažnyčią atsisakyta altorių šoninėse navose, centrinio altoriaus mensa patraukta arčiau – tarp pirmųjų ir antrųjų kolonų. Taip pat, šoninių navų ašyse suprojektuotos dvi koplyčios skirtos krikštyklai, kurių viena pastatyta prie zakristijos tam, kad pastatas tiktų ir kultūriniais renginiams. Šalia šoninio įėjimo suprojektuotas pandusas ir liftas įvažiuoti ir pasikelti neįgaliųjų vežimėliams. Prieškariniame bažnyčios projekte pusrūsis buvo numatytas tik po presbiterija ir šoninėmis navomis, tačiau vėliau buvo praplėstas ir po centrine nava. Atstatant Kauno Kristaus prisikėlimo bažnyčią panaudotas visas pusrūsis. Jame įrengta susirinkimų salė su holu, kolumbariumas, valgykla, drabužinė, patalpa parapijos muziejui.

Didžioji dalis Lietuvos bažnyčių 1990–2014 m. atstatytos stipriai pakeičiant istorinę jų išvaizdą, t.y. tiek jų dydis, tiek eksterjeras bei interjeras neatitinka istoriniuose šaltiniuose bei piliečių atmintyje išlikusių vaizdinių. Dauguma jų keičiamos iš medinių į plytines tam, kad būtų atsparesnės ateities negandoms. Tačiau keičiamos ne tik statybinės medžiagos, bet ir kita architektūrinė bažnyčių išvaizda. Pavyzdžiui senoji medinė Balbieriškio Švč. Mergelės Marijos Rožančiaus bažnyčia buvo dvibokštė. Planuojama, kad šiuo metu atstatomas statinys bus pastatytas iš raudonų plytų ir turės tik vieną bokštą. Taip pat, naujoji bažnyčia bus pusantro karto mažesnė (300 kv.m) nei buvusioji (500 kv.m.). Pastebėta, jog visiškai pakeisti išvaizdą pasirinkta atstatant mažesnių miestelių, mažiau istoriškai reikšmingas bažnyčias. Atstatant didesnę svarbą turinčius kultūrinio paveldo pastatus autentiškumui skiriama daugiau dėmesio.

Visų bažnyčių atstatymo finansavimas buvo pradėtas renkant aukas iš bendruomenės narių. Siekiant surinkti daugiau lėšų, aukų rinkėjai važinėjo ir po kitas parapijas, dalyvaudavo religinėse šventėse. Daugelis jau atstatytų bažnyčių gavo paramą iš valstybės. Vidutiniškai, ji sudarė 40% atstatymui reikalingų išlaidų. Bažnyčių atstatymą finansavo ir savivaldybių administracijos bei Europos Sąjungos paramos fondai. Žymių paramos dalį atstatant evangelikų liuteronų bažnyčias sudarė užsienio evangelikų liuteronų parapijų parama bei užsienio evangelikų liuteronų labdaros organizacijos. Įvairių maldos namų atstatymui sutaupyti padėjo ir geri ūkių bei verslų norai – atstatant Labanoro Švč. Mergelės Marijos Gimimo bažnyčią vienas ūkis leido iškirsti visą jiems priklausantį mišką ir panaudoti medieną rąstinės bažnyčios statybai, o atstatant Kauno Kristaus Prisikėlimo bažnyčią statybų bendrovės atsisakė imti pelną ir darbus vykdė už savikainą.

Vertinant Šv. Jono bažnyčios atkūrimo galimybes, prasminga atlikti ne tik bažnyčių ir religinių pastatų, bet ir istorinių pastatų atkūrimo–atstatymo XX–XXI a. Lietuvoje vertinimą. Toliau lentelėje pateikiamas šių objektų sąrašas.

Lentelė 2: XX–XXI a. istorinių pastatų atkūrimas Lietuvoje

Eil. nr.	Objektas	Atstatymo/atkūrimo laikotarpis	Atstatymo/atkūrimo lygmuo
1.	Trakų pilis	Iki 1990 m.	Atstatyta iš dalies atkuriant autentiškumą ir medžiagiškumą.
2.	Biržų pilis	Nuo 1970 m. iki šiol atstatoma.	Atstatyta iš dalies atkuriant autentiškumą ir medžiagiškumą.
3.	Valdovų rūmai	2002-2009 m.	Atstatyta iš dalies atkuriant autentiškumą ir medžiagiškumą.
4.	Medininkų pilis	Nuo 2006 m.	Atstatyta iš dalies atkuriant autentiškumą.
5.	Labanoro Švč. Mergelės Marijos Gimimo bažnyčia	2010–2011 m.	Atstatyta autentiškai.

Aukščiau pateiktoje lentelėje analizuoti objektai, kurie buvo atstatomi po visiško ar dalinio sugriovimo. Atstatant/atkuriant istorinius pastatus Lietuvoje, daugeliu atvejų buvo pasirinktas dalinis autentiškumo ir medžiagiškumo išsaugojimas. Pastatai išlaikė istorinius tūrius, tačiau medžiagiškumas ir vidaus planinės struktūros pritaikomos šiandieniems poreikiams. Tam įtakos turėjo tai, kad buvo ribotas išlikusios istorinės medžiagos apie šiuos objektus kiekis. Viena iš priežasčių, kodėl autentiškai atstatyta Labanoro Švč. Mergelės Marijos Gimimo bažnyčia, buvo ta, kad bažnyčia sudegė 2009 m. ir buvo turima medžiagos autentiškam šio objekto atstatymui.

2.3.2. Europos patirtis

Siekiant pilnai įvykdyti pirmąjį galimybių studijos uždavinį ir pasiūlyti optimalias Šv. Jono bažnyčios su bokštu pritaikymo bendruomenės, kultūros ir turizmo reikmėms galimybes, buvo atlikta Europos patirties analizė ir išnagrinėti bažnyčių įveiklinimo variantai.

1854 m. po didžiojo Klaipėdos gaisro smarkiai nukentėjusią Šv. Jono bažnyčią iš naujo suprojektavo architektas Friedrich August Stüler. Kadangi projektuodamas daugelį bažnyčių jis išlaikė panašias pastato formas, o kartais ir dydžius, šio architekto suprojektuotų bažnyčių Šiaurės Vokietijos regione įveiklinimas galėtų atspindėti ir Šv. Jono bažnyčioje įmanomas vykdyti veiklas. Dėl šios priežasties tolimesnei Europos patirties analizei buvo pasirinktos 19 šio architekto suprojektuotų bažnyčių Šiaurės Vokietijos regione ir susistemintos šiose bažnyčiose vykdomos su religine veikla nesusijusios veiklos. Analizės rezultatai pateikti toliau esančioje lentelėje (žr. Lentelė 3. Architekto Friedrich August Stüler suprojektuotų bažnyčių Šiaurės Vokietijoje vykdomos, su religine veikla tiesiogiai nesusijusios, veiklos).

Į analizę taip pat įtrauktos kitos, įvairių architektų ir įvairių konfesijų Europos bažnyčios (žr. Lentelė 4: Daugiafunkcinės bažnyčios Europoje ir jose vykdomos veiklos). Visos į analizę įtrauktos bažnyčios vykdo veiklas tiek pagrindinėje bažnyčios erdvėje, kurioje atliekamos religinės apeigos, tiek papildomai bažnyčioje įrengtose patalpose. Veiklos taip pat gali būti skirstomos ir pagal tikslinę auditoriją – turistus bei vietinius gyventojus. Atsižvelgiant į šiuos kriterijus, veiklos buvo suskirstytos į tris grupes:

- 1–5 veiklos vykdomos pagrindinėje bažnyčios apeigų erdvėje ir yra orientuotos tiek į turistus, tiek į vietinius gyventojus;
- 6–10 veiklos vykdomos papildomose bažnyčioje įrengtose patalpose ir yra orientuotos į atvykstančius turistus;
- 11–15 veiklos vykdomos papildomose bažnyčioje įrengtose patalpose, tačiau yra orientuotos į vietinius gyventojus.

Lentelė 4: Daugiafunkcinės bažnyčios Europoje ir jose vykdomos veiklos

Eil. nr.	Veikla	Union Chapel, London	The Temple Church, London	HTB, London	Milan Cathedral, Milan	Emmanuel International Church, Paris	Notre Dame, Paris	St. George's Church, Madrid	Wesleyan Church, Warsaw	Matthias Church, Budapest	St. Stephen's Cathedral, Vienna	St. Michael and St Gudula Cathedral, Brussels	Oude Church, Amsterdam	Vor Frelasers Church, Copenhagen	Stockholm Cathedral, Stockholm	Oslo Cathedral, Oslo	St. Nicholas Church, Prague	St. Peter's Church, Riga	St. James's Cathedral, Riga	St Olaf's Church, Tallinn
1.	Muzikiniai koncertai	+	+	+	+	+	+	+		+	+	+	+	+	+		+	+	+	+
2.	Keičiamos parodos				+		+			+		+		+				+		+
3.	Teatro pasirodymai	+			+	+						+		+			+	+		
4.	Patalpų nuoma kitiems šventiniams renginiams	+		+	+			+	+						+		+	+		
5.	Muziejus				+		+				+									
6.	Stacionari paroda apie bažnyčios istoriją			+	+		+			+	+	+	+	+	+	+	+			
7.	Gido paslaugos	+			+		+			+	+	+	+		+	+	+	+		
8.	Turizmo informacijos centras						+			+										
9.	Apžvalgos aikštelė bokšte				+		+				+		+							+
10.	Bendruomenės kambarys	+		+	+		+	+	+	+	+			+	+				+	+
11.	Vieta įvairioms diskusijoms vesti (ekonominėms, istorinėms, t.t.)			+	+				+					+	+					
12.	Kavinė															+				
13.	Biblioteka				+							+							+	
14.	Mokyklėlė/darželis vaikams		+	+		+		+	+	+	+			+	+				+	+
15.	Psichologo konsultacijos										+									

Pateikti Friedrich August Stüler suprojektuotų bažnyčių pavyzdžiai daugiau orientuoti į religinę ir bendruomeninę veiklą, mažai integruojamos su bažnytine veikla nesusijusios, komercinės funkcijos. Kitų Europos bažnyčių atveju, plačiau plėtojamos į turistus bei į vietos gyventojus nukreiptos funkcijos. Šv. Jono bažnyčios atstatymo atveju tikslinga numatyti platesnį funkcijų spektrą, padėsiantį išlaikyti bažnyčios ir bokšto pastatus bei sukurti unikalų objektą Lietuvoje.

Atlikus platesnę pasaulio bažnyčių įveiklinimo analizę nustatyta, kad esama daug bažnyčių, kuriose nebevykdoma religinė veikla, o bažnyčių erdvės neretai yra išnaudojamos komercinėms, kultūrinėms, pažintinėms veikloms. Platesnį bažnyčių erdvių panaudojimą nulemia įvairios priežastys: mažėjantis aktyvių tikinčiųjų bendruomenių skaičius; besikeičiantys tikinčiųjų bendruomenių prioritetai, ieškant pigiau išlaikomų erdvių religinei veiklai; urbanizacijos procesai, dėl kurių yra ieškoma galimybių sukurti naujas komercines, kultūrinės, pažintines erdves miestų centruose ir kitos priežastys. Šio dokumento priede (Priedas Nr. 1. Pasaulinės praktikos pavyzdžiai bažnyčių įveiklinimui) pateikiami gerosios užsienio praktikos pavyzdžiai, kuriuose pavaizduotas vizualinis su bažnytine veikla nesusijusių funkcijų integravimas bažnyčios pastatuose. Šie pavyzdžiai sudaro galimybę kūrybiškai įvertinti galimą Šv. Jono bažnyčios įveiklinimą bei pritaikyti dalį idėjų Šv. Jono bažnyčios atkūrimui.

2.4. Tikslinės grupės ir jų poreikiai

Šiuo Projektu siekiama patenkinti 5 tikslinių grupių (Klaipėdos miesto evangelikų liuteronų parapijos bendruomenės, Klaipėdos miesto savivaldybės administracijos, Klaipėdos miesto gyventojų bei Kultūros paveldo departamento prie Kultūros ministerijos, į Klaipėdos miestą atvykstantys turistai) poreikius. Toliau pateikiamas tikslinių grupių poreikių aprašymas.

Lentelė 5. Projekto tikslinės grupės ir jų poreikiai

Eil. nr.	Tikslinė grupė	Tikslinės grupės poreikiai
1.	Klaipėdos miesto evangelikų liuteronų parapijos bendruomenė (Projekto įgyvendintojai ir valdytojai)	<ul style="list-style-type: none"> ▪ Turėti vietą pamaldoms ir kitoms religinėms apeigoms rengti; ▪ Turėti maldos namus, kurių išlaikymo sąnaudos atitiktų dabartinės Klaipėdos miesto evangelikų liuteronų parapijos bendruomenės finansinius pajėgumus.
2.	Klaipėdos miesto savivaldybės administracija (Projekto įgyvendintojai ir valdytojai)	<ul style="list-style-type: none"> ▪ Užtikrinti, jog Klaipėdos miesto evangelikų liuteronų parapijos bendruomenė turėtų maldos namus; ▪ Gerinti miesto įvaizdį Klaipėdos miesto gyventojų, Lietuvos piliečių ir užsienio svečių akyse; ▪ Skatinti turizmą Klaipėdos mieste; ▪ Gerinti Klaipėdos miesto gyventojų gyvenimo kokybę.
3.	Klaipėdos miesto gyventojai (pastato lankytojai)	<ul style="list-style-type: none"> ▪ Turėti platų viešųjų ir kitų paslaugų pasirinkimą; ▪ Gyventi gražiame, architektūriškai darniame mieste; ▪ Stiprinti istorinę Klaipėdos miesto dvasią; ▪ Užtikrinti, kad mokesčių mokėtojų lėšos yra panaudojamos efektyviai.
4.	Į Klaipėdos miestą atvykstantys turistai (pastato lankytojai)	<ul style="list-style-type: none"> ▪ Pažinti Klaipėdos miesto istoriją; ▪ Turėti platų viešųjų ir kitų paslaugų pasirinkimą; ▪ Turėti galimybę patogiai apžiūrėti miesto panoramą.

2.5. Esama viešųjų kultūrinių paslaugų teikimo situacija Klaipėdos savivaldybėje

2.5.1. Kultūros svarba

Klaipėdos miesto savivaldybės kultūros 2017–2030 metų strategijoje pabrėžiama, jog siekiant tvaraus miesto vystymosi, kultūra yra efektyvus įrankis, darantis poveikį socialinei, ekonominei miesto raidai, todėl ji turi tapti neatsiejama Klaipėdos miesto vystymosi strategijos dalimi. Kultūra ir menas vaidina svarų vaidmenį, siekiant sukurti išskirtinę, patrauklią aplinką miestiečiams ir verslui.

Tą patvirtina ir Europos Komisijos užsakymu 2010 m. atliktas tyrimas apie kultūros indėlį į vietinę ir regioninę plėtrą. Remiantis struktūrinių fondų panaudojimo praktika, išskiriamos trys prioritetinės sritys, kuriose kultūra prisideda siekiant ES struktūrinių fondų tikslų: kultūra didina valstybių narių, regionų ir miestų patrauklumą, skatina inovacijas, verslumą ir žinių ekonomikos plėtrą, padeda kurti daugiau ir geresnių darbo vietų. Klaipėdos miesto istorinė raida ir architektūrinis urbanistinis paveldas atskleidžia, kad kultūra turi būti neatskiriama urbanistinės plėtros procesų, miesto aplinkos pertvarkymo ir atnaujinimo sprendimų komponentė. Todėl būtina ne tik išlaikyti, bet ir skatinti naujas kultūros apraiškas ir įvairias praktikas miesto viešosiose erdvėse. Atsižvelgiant į dabartines Klaipėdos miesto raidos aktualijas, šių siekių tikslinga realizuoti įtvirtinant kultūrą kaip vieną iš miesto teritorijos tvaraus vystymo veiksnių, kurio reikšmė sėkmingam gyvenamųjų rajonų atnaujinimui, apleistų teritorijų ir objektų konversijai (pritaikymui naujoms veikloms), esamų miesto viešųjų erdvių atgaivinimui ir plėtrai.

2.5.2. Dabartinė kultūros infrastruktūros būklė

Klaipėdos kultūros lauke dalyvauja 8 savivaldybės kultūros įstaigos, 6 valstybinės kultūros įstaigos, daugiau kaip 120 švietimo ir mokslo institucijų bei nevyriausybinų organizacijų (NVO). Čia sukurta daugiau kaip 1 000 darbo vietų.

Nors Klaipėdos senamiestyje veikia beveik visos miesto kultūros bei meno institucijos, o savivaldybė, siekdama didesnės sinergijos tarp kultūros ir verslo sektorių nuo 2016 m. pradėjo įgyvendinti Kultūros kvartalo įveiklinimo programą, tačiau šiai teritorijai vis dar trūksta gyvybingumo.

Pietinės miesto dalies modernistinė urbanistinė struktūra suformuota XX a. II pusėje. Prastesnei gyvenimo kokybei šioje miesto dalyje įtakos turi ne tik neestetiškos išvaizdos, susidėvėję pastatai, bet ir menkai kultūros ir meno raiškos priemonėmis užpildytos viešosios erdvės.

Pažymėtina, kad kultūros ir meno raiškos priemonių trūksta ir nepriklausomybės laikotarpiu suformuotose erdvėse (parkuose, skveruose, naujų namų kvartaluose, visuomeniniuose ir komerciniuose objektuose). Todėl kultūros ir meno invazija į minėtas teritorijas ne tik sukurtų patrauklią, kokybišką aplinką, leistų padidinti kultūros prieinamumą, bet ir padidintų kultūros vartotojų ratą.

Šiuo metu kultūrinę veiklą Klaipėdoje vykdo šios įstaigos:

- **Klaipėdos koncertų salė** – koncertinė įstaiga, atliekanti filharmonijos funkciją. Vyksta koncertai, edukaciniai projektai, festivaliai, dirba profesionalūs meno kolektyvai.
- **Mažosios Lietuvos istorijos muziejus** – konservuoja ir eksponuoja su Mažosios Lietuvos ir Klaipėdos istorija susijusius vertybių rinkinius. Be lankytojų aptarnavimo, muziejus taip pat teikia edukacines programas ir vykdo renginius.
- **Kultūros centras Žvejų rūmai** - sudaro sąlygas įvairaus amžiaus žmonėms užsiimti menine veikla, administruoja ir suteikia technines galimybes mėgėjų meno kolektyvų veiklai. Organizuoja Klaipėdoje valstybines ir miesto šventes, Lietuvos ir užsienio atlikėjų pasirodymus. Pristato miesto visuomenei įvairių žanrų profesionalaus ir mėgėjų meno programas. Organizuoja profesionalių ir mėgėjų meno kolektyvų pasirodymus apskrityje, šalyje ir užsienyje, kuria ir vykdo edukacines programas.

- **Kultūrų komunikacijų centras** – Vieną didžiausių meno centrų Lietuvoje sudaro parodų rūmai, tarptautinė meno rezidentūra ir meno dirbtuvės bei kultūros portalas www.kulturpolis.lt. Taip pat organizuoja tarptautinius ir respublikinius šiuolaikinio meno projektus, vykdo kultūros informacijos sklaidą, vysto kūrybines industrijas, pristatydamas savo ir kitų organizatorių projektus.
- **Savivaldybės viešoji biblioteka** – savivaldybės biudžetinė įstaiga, vykdanči bibliotekų veiklą ir veikianči informacijos sklaidos, kultūros ir švietimo srityse. Viešoji biblioteka skatina žinių visuomenės raidą savivaldybėje, užtikrina sąlygas gyventojams ir miesto svečiams naudotis tradiciniais ir elektroniniais žinių bei informacijos ištekliais. Biblioteka taip pat organizuoja renginius – per metus surengiama apie 730 renginių.
- **Etnokultūros centras** – gaivina ir puoselėja šiam kraštui būdingas senąsias tradicijas, moko jaunąją kartą papročių, tradicinių amatų. Centre veikia meno kolektyvai, folkloro ansambliai, organizuojami renginiai, festivaliai, užsiimama edukacine veikla, rengiamos tautodailės, fotografijos, moksleivių kūrybos parodos.
- **Tautinių kultūrų centras** - kultūros ir švietimo įstaiga, kurios veikla padeda išsaugoti ir skleisti informaciją apie tautinių mažumų kultūrinės tradicijas ir savitumus bei skatina pozityvią tautinių mažumų integraciją į Klaipėdos miesto bei Lietuvos visuomenės gyvenimą. Organizuojamos konferencijos, paskaitos, seminarai, diskusijos, vykdomi filmų seansai, rengiami koncertai, festivaliai, parodos.
- **VšĮ Klaipėdos šventės** – organizuoja svarbiausius Klaipėdos miesto festivalius ir renginius, skiria ypatingą dėmesį jūrinės kultūros tradicijų puoselėjimui ir kokybiško laisvalaikio bei turizmo skatinimui.
- **Klaipėdos kultūros fabrikas** – Kultūros fabriko daugiafunkcinėse erdvėse vyksta įvairiausi kultūriniai ir verslumo renginiai: teatro spektakliai, festivaliai, konferencijos, edukaciniai seminarai, kino ir mados renginiai, teikiamos įvairiausio dydžio erdvių nuomos ir renginių organizavimo paslaugos įmonėms bei rezidentams.

2.5.3. Kultūrinių renginių trūkumas

Kultūrinių renginių organizavimas – neatsiejama Klaipėdos miesto gyvenimo dalis, kasmet tampanti vis įvairesnė. Klaipėdoje ir visame pajūrio regione turistinio sezono metu vykstantys renginiai pasižymi dideliu lankomumu. Kruizinių laivų terminale ir Jono kalnelyje vyksta Užgavėnių, Joninių, įvairios vasaros šventės, tradiciškai mieste kasmet organizuojamas laivų paradas, Tarptautinis džiaz festivalis, Jūros šventė, Šviesų festivalis ir kitos šventės. Mieste rengiami tradiciniai vietiniai ir tarptautiniai renginiai, konkursai, festivaliai ir šventės, kuriose apsilanko vis daugiau miesto gyventojų ir miesto svečių.

Europos Sąjungos 2013 metais Eurobarometro vykdytoje apklausoje apie kultūros prieinamumą Lietuvoje, Klaipėdos gyventojai, kaip vieną iš pagrindinių priežasčių, kodėl nesilanko kultūriniuose renginiuose nurodė ribotą pasirinkimą ir nepakankamą renginių kokybę (21proc.). Tai sudaro ganėtinai didelę dalį palyginus su kitais didžiaisiais miestais – Vilniuje – 11proc., Kaune – 9proc.

Renginiai svarbūs ir iš turizmo perspektyvos – tai viena iš priežasčių apsilankyti bet kuriame mieste. Klaipėdoje ir visame pajūrio regione turistinio sezono metu vykstantys renginiai pasižymi dideliu lankomumu. Todėl Klaipėdai svarbu suformuoti tinkamą renginių pasiūlą, plečiant sąrašą ne sezono metu. Įdomūs renginiai gali būti svarbi turizmo sezoniškumą mažinanti priemonė. Tačiau šiuo metu esančių renginių pasiūla Klaipėdos mieste ne sezono metu yra nepakankama.

Klaipėdos miesto turizmo rinkodaros ir komunikacijos 2016-2020 m. strategijos duomenimis, Klaipėdos miestui trūksta renginių, kurie būtų priežastis atvykti, taip pat periodinių renginių, kurie būtų priežastis praleisti Klaipėdos mieste ilgesnį laiką. Teigiama, jog nepakankamai išnaudojami ir parengti turistų lankymui kultūros paveldo objektai, gamtiniai, kultūriniai, istoriniai ištekliai. Taip pat nepakankama laisvalaikio ir pramogų praleidimo įvairovė.

Esamos situacijos analizė rodo, kad Klaipėdos savivaldybėje trūksta naudoti tinkamos infrastruktūros, kuri leistų vykdyti aukštos meninės vertės kultūros renginius (koncertus, parodas),

sudarytų tinkamas sąlygas tiek profesionalaus, tiek mėgėjų meno pasirodymams, leistų rengti, bendruomenės susitikimus, konferencijas bei kitą viešąją kultūrinę/visuomeninę veiklą, skatinti turizmą. Dėl šių priežasčių yra nepakankamai išpildomi tikslinių grupių poreikiai.

Šv. Jono bažnyčia bei bokštas po rekonstrukcijos galėtų būti pritaikyti įvairiems kultūriniais renginiams. Sėkmingas tokios praktikos pavyzdys – Šv. Kotrynos bažnyčia, kur po rekonstrukcijos pagrindinė erdvė buvo pritaikyta renginiams. Ši bažnyčia tapo multikultūriniu centru, vienijančiu dailę, teatrą, poeziją, muziką. Bažnyčioje vyksta įvairūs kultūriniai renginiai, organizuojami klasikinės muzikos festivaliai, repetuoja ir koncertuoja Šv. Kristoforo kamerinis orkestras, choras „Jauna muzika“, berniukų ir jaunuolių choras „Ažuoliukas“ ir kiti meno kolektyvai bei atlikėjai. Šv. Kotrynos bažnyčioje, remiantis renginių archyvu, per mėnesį vidutiniškai suorganizuojama apie 12 renginių. Remiantis Statistikos departamento duomenimis, kad Klaipėdoje gyvena 3,5 karto mažiau gyventojų, tikėtina, jog renginių skaičius Klaipėdoje siektų ne mažiau nei 3 renginius per mėnesį.

2.6. Įveiklinimo galimybės

Be Europos patirties analizėje jau įvardintų bažnyčios įveiklinimo galimybių, Šv. Jono bažnyčioje svarstyti ir kitos veiklos. Išanalizavus tikslinių grupių poreikius buvo nuspręsta į lyginamąją alternatyvų analizę įtraukti 10 papildomų tikslinių grupių poreikius tenkinančių veiklų. Iš šių bei užsienio gerosios patirties analizės metu išskirtų veiklų buvo sudarytas ilgasis, su religine veikla tiesiogiai nesusijusių Šv. Jono bažnyčioje su bokštu galimų vykdyti veiklų sąrašas, kuris yra pateiktas toliau esančioje lentelėje.

Lentelė 6. Šv. Jono bažnyčioje su bokštu galimos vykdyti veiklos

Eil. nr.	Veikla	Veiklai vykdyti reikalingos patalpos	Veiklai vykdyti reikalingas plotas
1.	Muzikiniai koncertai	Pagrindinė bažnyčios apeigų erdvė, užkulisiai, techninės patalpos, rūbinės, poilsio zona	160 vietų - 200 m ² 350 vietų - 350 m ² 660 vietų - 470 m ²
2.	Keičiamos parodos	Pagrindinė bažnyčios apeigų erdvė, sandėliavimo patalpos, dekoracijų saugyklos	50 m ² – 100 m ²
3.	Teatro pasirodymai	Pagrindinė bažnyčios apeigų erdvė, užkulisiai, techninės patalpos, rūbinės, poilsio zona	160 vietų - 200 m ² 350 vietų - 350 m ² 660 vietų - 470 m ²
4.	Patalpų nuoma kitiems šventiniams renginiams	Pagrindinė bažnyčios apeigų erdvė	100 m ² – 300 m ²
5.	Muziejus	Speciali patalpa bažnyčioje arba bokšte, sandėliavimo patalpos, saugyklos	100 lankytojų - 300 m ² 250 lankytojų - 750 m ² 500 lankytojų - 1500 m ²
6.	Stacionari paroda apie bažnyčios istoriją	Nedidelė bažnyčios arba bokšto erdvės dalis	30 m ² – 100 m ²
7.	Gido paslaugos	Gidui pailsėti ir bilietams pardavinėti skirta nedidelio ploto vieta	5 m ² – 10 m ²
8.	Turizmo informacijos centras	Speciali patalpa bažnyčioje arba bokšte	30 m ² – 100 m ²

9.	Apžvalgos aikštelė bokšte	Didelio aukščio bokštas, apžvalgos aikštelė	50 m ² – 100 m ²
10.	Vieta įvairioms diskusijoms vesti (ekonominėms, istorinėms, t.t.)	Speciali patalpa bažnyčioje	50 m ² – 100 m ²
11.	Metrikacijos skyrius	Speciali patalpa bažnyčioje	150 m ² – 200 m ²
12.	Suvenyrų parduotuvė	Speciali patalpa bažnyčioje arba bokšte	50 m ² – 100 m ²
13.	Apžvalgos žiūronai	Taikytina esant apžvalgos aikštelei	-
14.	Kripta palaikų perlaidojimui	Speciali patalpa bokšte	50 - 85 m ²

Pateiktos veiklos įtraukia tik antžeminio bažnyčios ir bokšto tūrio įveiklinimą. Jeigu atlikus archeologinius kasinėjimus būtų atrasti bažnyčios rūsiai, itin vertingi istoriniu ir architektūriniu požiūriu bažnyčios pamatai, šių rūsių ir/ar pamatų atidengimas ir demonstravimas taip pat galėtų būti įtraukiamas kaip galima pažintinė veikla. Taip pat, tai leistų papildyti veiklas unikalių archeologinių radinių demonstravimu. Tai sukurtų galimybę vykdyti prieš tai neįvardytą veiklą – apžvalgos turą po bažnyčios požemius.

2.7. Pasiūlymai ir išvados

Remiantis istorine medžiaga, esamos situacijos analize, tikslinių grupių poreikiais bei Lietuvos ir Europos patirties analizės pavyzdžiais, tikslinga tolimesnes Šv. Jono bažnyčios atkūrimo galimybes vertinti išskiriant tris pagrindines alternatyvas:

- **I alternatyva – autentiškas Šv. Jono bažnyčios su bokštu atstatymas.**

Siūloma atstatyti originalaus dydžio bažnyčią (tūris: 24350 m³) bei originalaus dydžio bažnyčios bokštą (tūris: 5100 m³, aukštis: 75 m), atkuriant autentišką istorinį interjerą išlaikant istorinę šių pastatų formą, atkuriant išorės medžiagiškumą, interjero sprendimus ir vidines erdves pritaikant šiuolaikiniams poreikiams.

- **II alternatyva – mažesnės nei originali bažnyčios ir atitinkamai mažesnio bokšto atstatymas.**

Siūloma atstatyti mažesnę, dabartinius liuteronų evangelikų parapijos bendruomenės poreikius atitinkančią, bažnyčią (tūris 9850 m³), statomą pagal dabar galiojantį, 2010 m. parengtą techninį projektą bei prie šio tūrio pritaikytą atitinkamai mažesnę bažnyčios bokštą (1800 m³, aukštis: 50 m). Šios alternatyvos atveju bažnyčia statoma pagal dabar galiojantį, 2010 m. parengtą techninį projektą.

- **III alternatyva – autentiškas bokšto atstatymas su mažesne nei originali Šv. Jono bažnyčia.**

Siūloma atstatyti mažesnę, dabartinius liuteronų evangelikų parapijos bendruomenės poreikius atitinkančią, bažnyčią (tūris 9850 m³) bei originalaus dydžio, miesto gyventojų poreikius tenkinantį bažnyčios bokštą, kurio originalūs parametrai atkuriami pagal foto fiksacijas, istorinę medžiagą (tūris: 5100 m³, aukštis 75 m).

Jeigu aukščiau išvardintos alternatyvos įvertinamos kaip netinkama Projekto tikslui pasiekti, svarstyti ketvirtoji alternatyva – naujo pastato atsiradimas.

- **IV alternatyva - naujos architektūros bažnyčia.** Siūloma svarstyti naujos architektūros atsiradimą miesto istorinėje aplinkoje. Naujas pastatas turėtų būti pritaikytas įvairioms veikloms bei naujoms funkcijoms atsirasti. Siekiant gauti geriausią rezultatą, siūloma rengti naują Šv. Jono bažnyčios su bokštu urbanistinių-architektūrinių konkursą. Konkurso sąlygose nurodomi svarbiausi pastato parametrai, planuojama programa.

3. Šv. Jono bažnyčios atkūrimo/sutvarkymo koncepcija

3.1. Detalus Projekto įgyvendinimo alternatyvų pristatymas

3.1.1. I alternatyva: autentiškas Šv. Jono bažnyčios su bokštu atstatymas

Pav. 5. Šv. Jono bažnyčios su bokštu vizualizacija iš skirtingų pusių

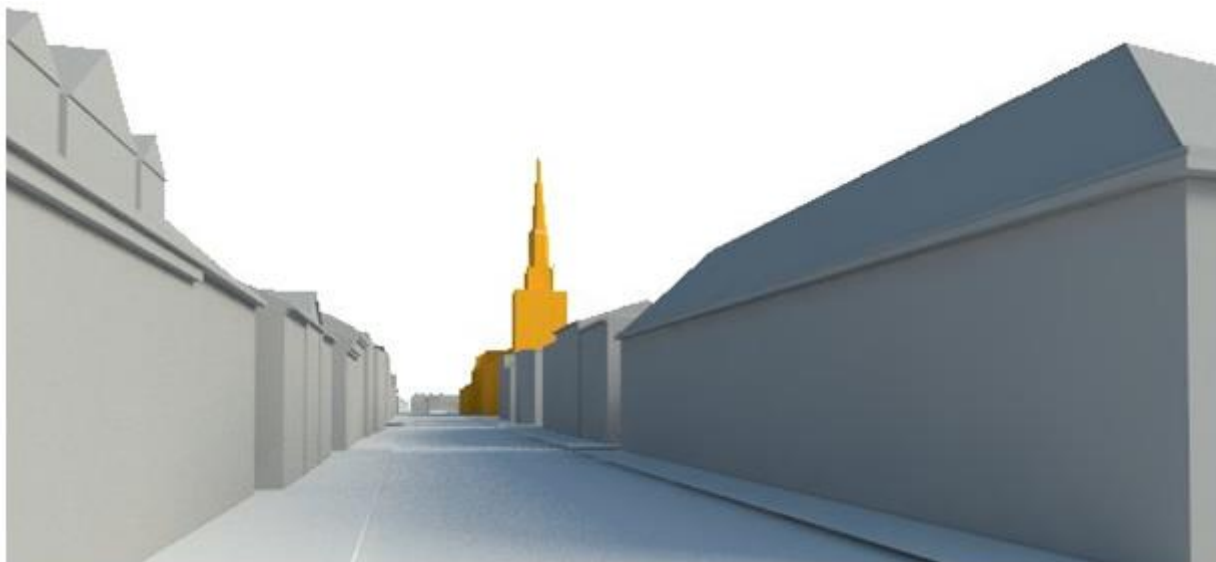

Jono bažnyčia iš turgaus gatvės pusės



Jono bažnyčia nuo Jono kalnelio pusės



Jono bažnyčia nuo Biržos tilto pusės

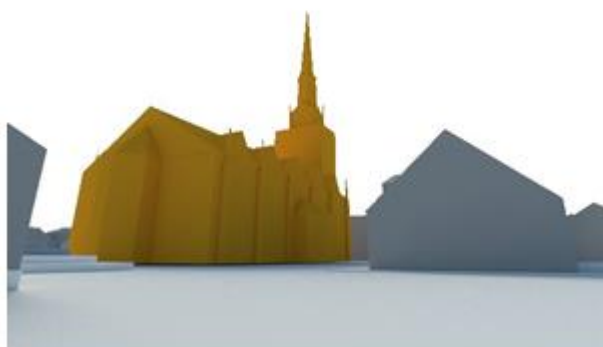

Jono bažnyčia iš rytinės pusės



Jono bažnyčia iš viršaus

Galimos tūrio vidaus erdvės transformacijos

Pasirenkant bažnyčios atkūrimo alternatyvą, pastato viduje siūlomos tūrio transformacijos. Tokiu atveju pastato erdvės gali būti pritaikomos prie planuojamos programos, funkcinio zonavimo.

Schemose žemiau pateikiami galimi tūrio skaidymo modeliai bei preliminarus bendras plotas kiekvienu atveju. Aukštų skaičius bei bendras pastato plotas gali varijuoti nuo maždaug 1100 m² iki 6000 m².

Pav. 6. Galimos bažnyčios pastato tūrio vidaus erdvės transformacijos

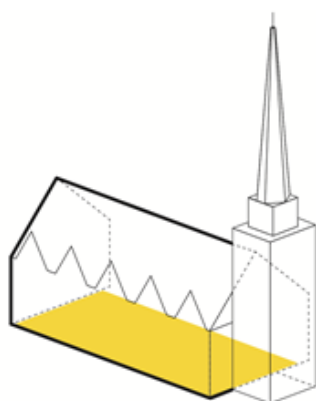

Pastato tūris neskaidomas
1100 m²

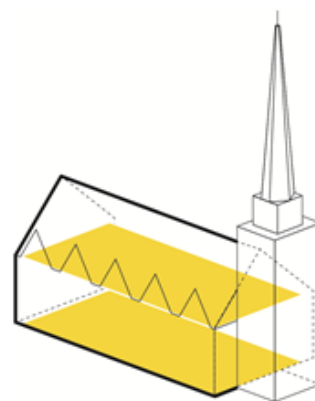

Pastato pastogė išnaudojama
1100m² + 1100m² = 2200m²

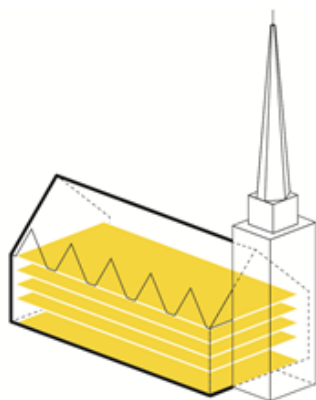

Bažnyčios tūris skaidomas aukštais
1100 * 5 = 5500 m²

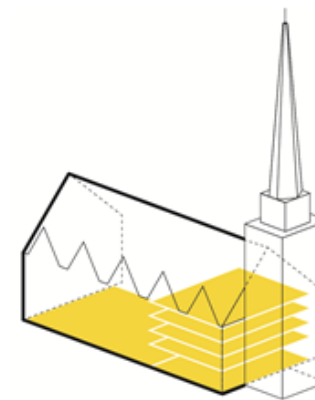

Dalis pastato tūrio skaidoma
800m² + 2000m² = 2800m²

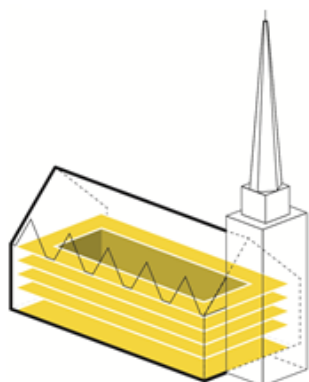

Tūris skaidomas galerijomis
1100m² + (600m² * 4) = 3500m²

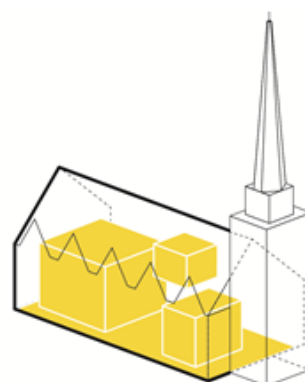

Pastato viduje atsiranda kiti tūriai
Nuo 1100m² iki 4000m²

Galimos bažnyčios bokšto vidaus erdvės transformacijos

Jono bažnyčios bokšto viduje, taip pat galima įvairi erdvės transformacija. Aukštų skaičius bei naudingas plotas gali varijuoti nuo 170 m² iki 680 m². Kvadratų skaičius priklauso nuo funkcijos ir programos, kuri numatoma naujame bokšte.

Pav. 7. Galimos bažnyčios bokšto pastato vidaus erdvės transformacijos

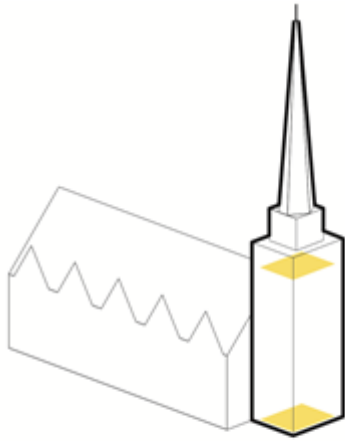

Bokštas neskaidomas, paliekami pirmas ir paskutinis aukštai

$$85\text{m}^2 + 85\text{m}^2 = 170\text{m}^2$$

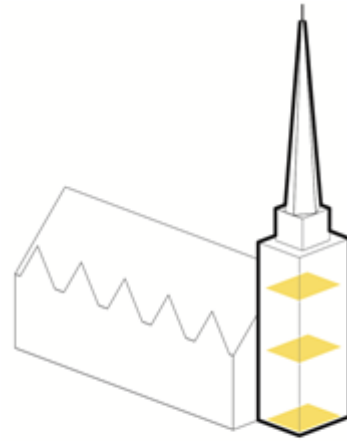

Bokštas skaidomas į kelis aukštus, plotas priklauso nuo perdangų skaičiaus

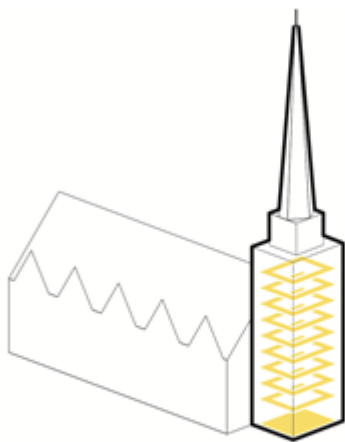

Bokštas skaidomas galerijomis

$$85 + (50 * 8) = 485\text{m}^2$$

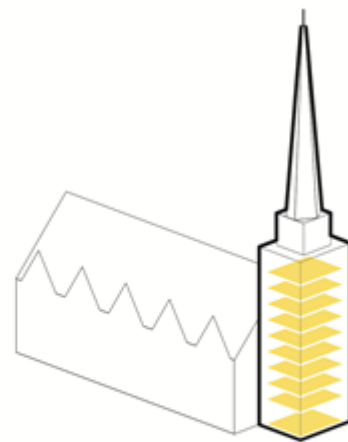

Bokštas skaidomas aukštais (po 3m)

$$85 * 8 = 680\text{m}^2$$

3.1.2. II alternatyva: mažesnės nei originali bažnyčios ir atitinkamai mažesnio bokšto atstatymas

Pav. 8. Šv. Jono bažnyčios su bokštu vizualizacija iš skirtingų pusių

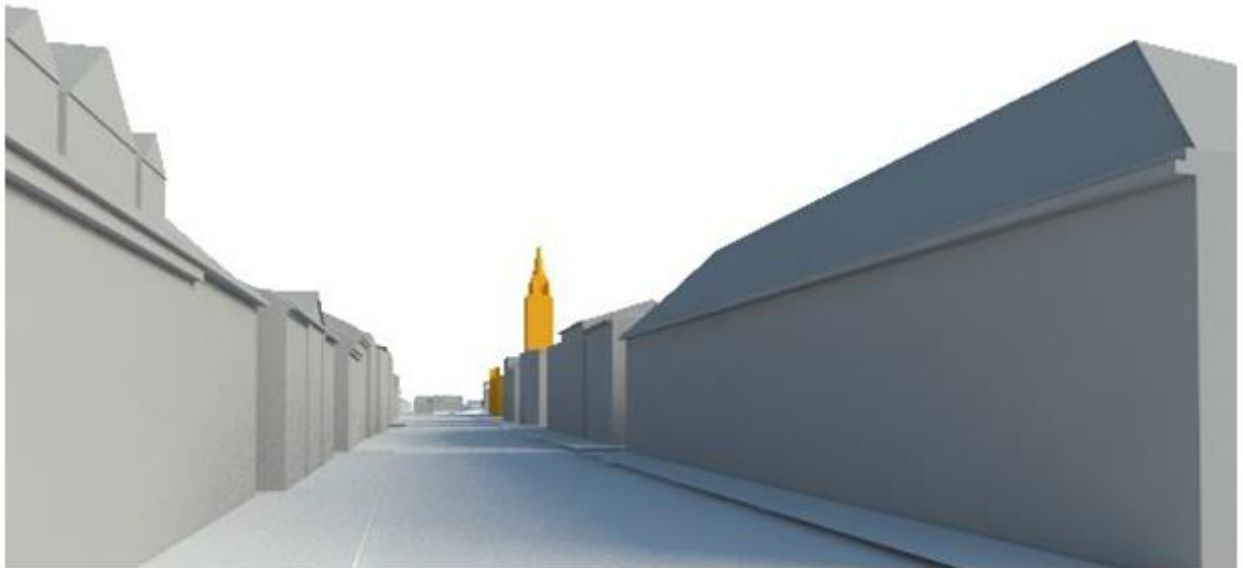

Jono bažnyčia iš turgaus gatvės pusės



Jono bažnyčia nuo Jono kalnelio pusės

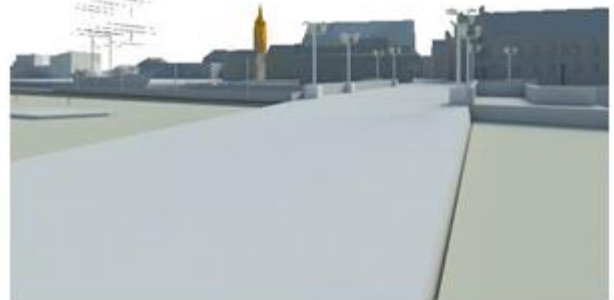

Jono bažnyčia nuo Biržos tilto pusės

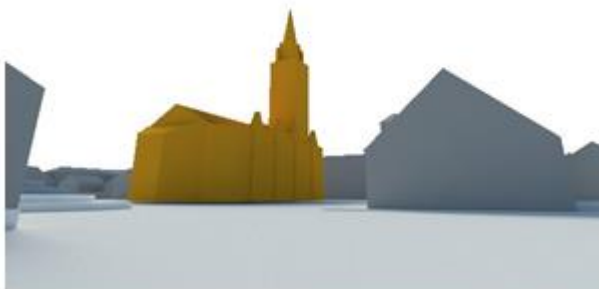

Jono bažnyčia iš rytinės pusės



Jono bažnyčia iš viršaus

3.1.3. III alternatyva: autentiškas bokšto atstatymas su mažesne nei originali Šv. Jono bažnyčia

Pav. 9. Šv. Jono bažnyčios su bokštu vizualizacija iš skirtingų pusių

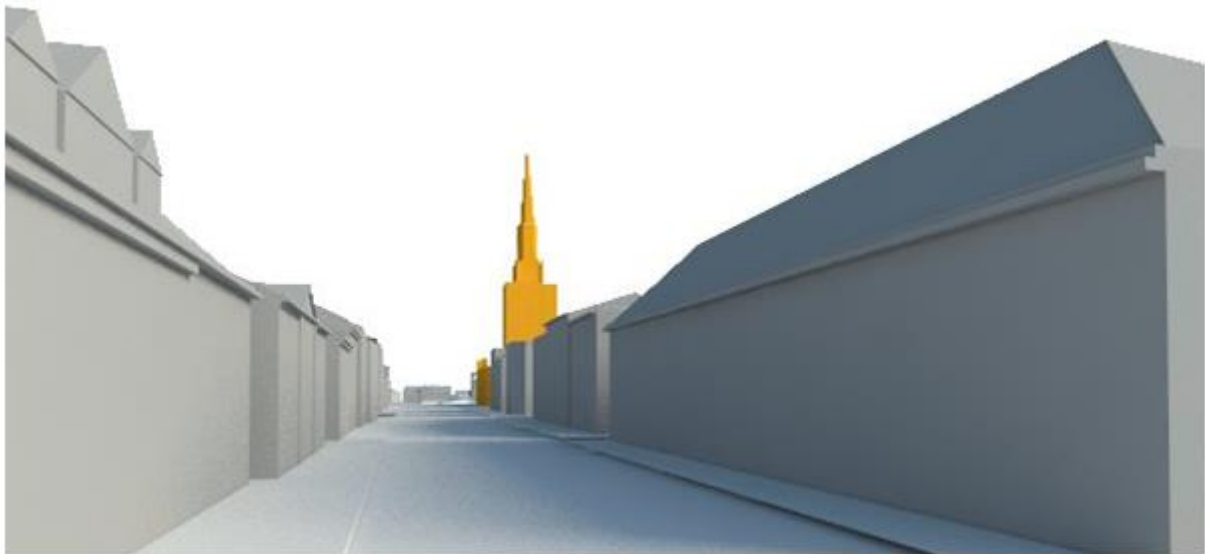

Jono bažnyčia iš turgaus gatvės pusės



Jono bažnyčia nuo Jono kalnelio pusės



Jono bažnyčia nuo Biržos tilto pusės



Jono bažnyčia iš rytinės pusės



Jono bažnyčia iš viršaus

Galimos bažnyčios bokšto vidaus erdvės transformacijos

Jono bažnyčios bokšto viduje, siūloma įvairi erdvės transformacija. Aukštų skaičius bei naudingas plotas gali varijuoti nuo 170m² iki 680m². Kvadratų skaičius priklauso nuo funkcijos ir programos, kuri numatoma naujame bokšte.

Pav. 10. Galimos bažnyčios bokšto pastato vidaus erdvės transformacijos

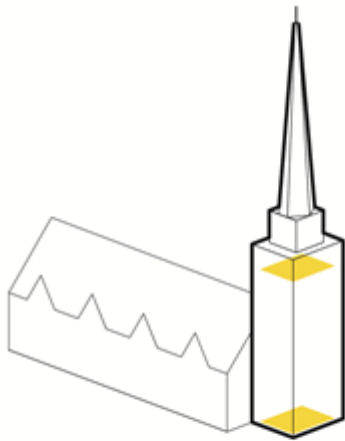

Bokštas neskaidomas, paliekami pirmas ir paskutinis aukštai
 $85m^2 + 85m = 170m^2$

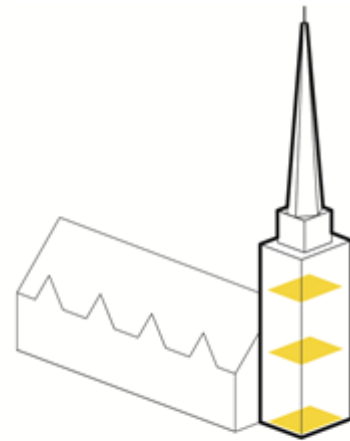

Bokštas skaidomas į kelis aukštus, plotas priklauso nuo perdangų skaičiaus

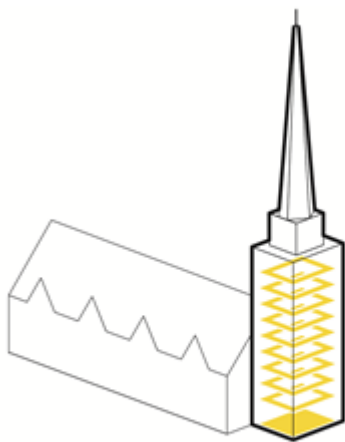

Bokštas skaidomas galerijomis
 $85 + (50 * 8) = 485m^2$

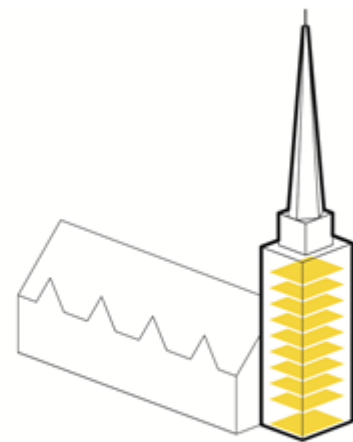

Bokštas skaidomas aukštais (po 3m)
 $85 * 8 = 680m^2$

3.1.4. IV alternatyva: naujos architektūros bažnyčia

Šiuo atveju atsiveria visos galimybės pritaikyti pastatą prie šiuolaikinių poreikių, įvykdyti norimą programą, suplanuoti funkcijas bei erdves.

IV alternatyvoje siūloma rengti naują Šv. Jono bažnyčios su bokštu urbanistinį-architektūrinį konkursą. Tam, kad konkursas būtų sėkmingas, išrinktas projektas įgyvendinamas o pasiūlymai būtų aukštos architektūrinės kokybės, derėtų nustatyti pačius svarbiausius naujo pastato parametrus bei funkcinę programą. Naujas tūris turėtų tapti vienu pagrindinių senamiesčio traukos centru ne tik klaipėdiečiams, bet ir miesto svečiams.

Rekomendacijos konkursui:

- Užtikrinti galimybę statyti naują pastatą, įvertinus galiojančius teisės aktus (esant reikalui juos keisti, papildyti ar parengti naujus);
- Aiškiai apibrėžti kam pastatas priklausys ir kas jį valdys;
- Apibrėžti pastato funkcinę programą (m²);
- Patvirtinti finansavimo šaltinį/šaltinius;
- Atlikti archeologinius tyrimus;
- Rengiant konkurso sąlygas atsižvelgti į LAS architektūros konkursų nuostatus;
- Suformuoti aiškius architektūrinius - urbanistinius kriterijus naujam pastatui (pavyzdžiui: pastato tūrio parametrai, vertikalios dominantės aukštis, medžiagiškumas, pastato prieigos ir kt.);
- Rengti tarptautinį konkursą (konkurso sąlygos turėtų būti išverstos į anglų kalbą, rekomenduojama bendradarbiauti su Vokietijos architektų sąjunga);
- Sukviesti tarptautinę komisiją (vienas/keli komisijos nariai ir recenzentas turėtų būti ne iš Lietuvos).

Pav. 11. Šv. Jono bažnyčia su bokštu naujo urbanistinio-architektūrinio konkurso atveju

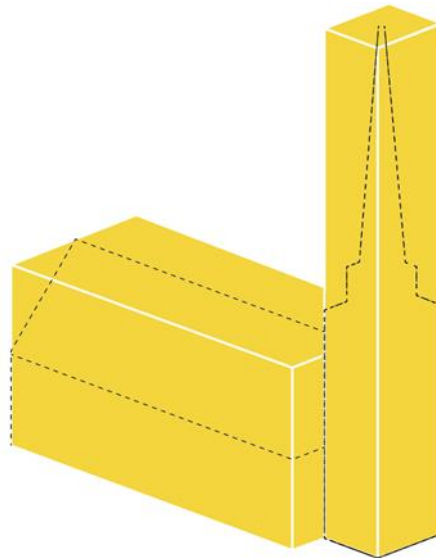

Pav. 12. Šv. Jono bažnyčios su bokštu vizualizacija iš skirtingų pusių

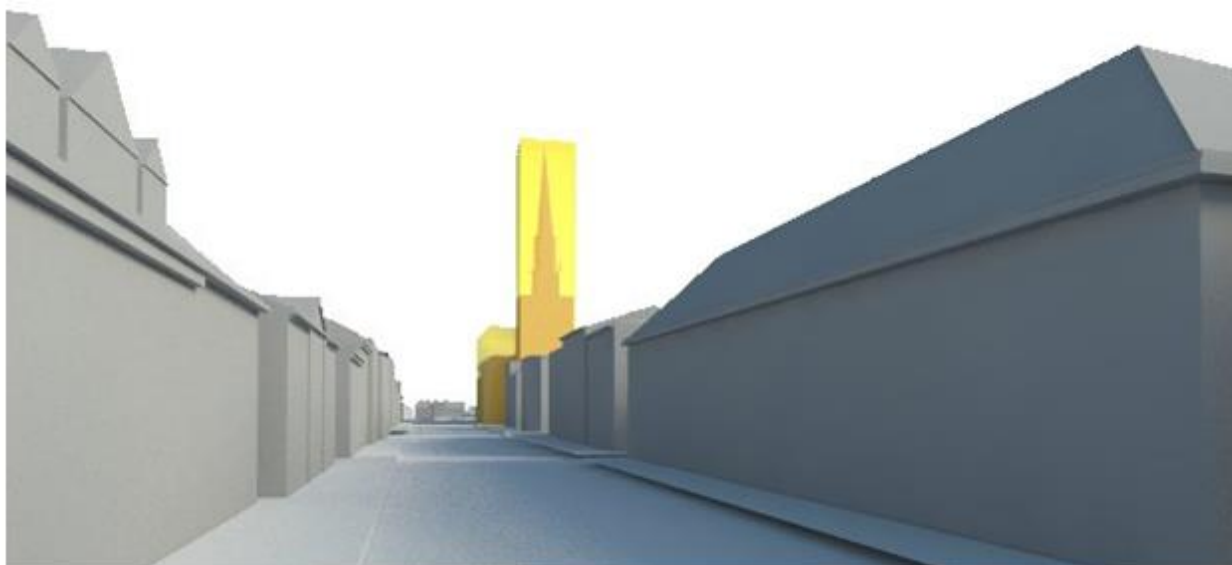

Nauja bažnyčia iš turgaus gatvės pusės

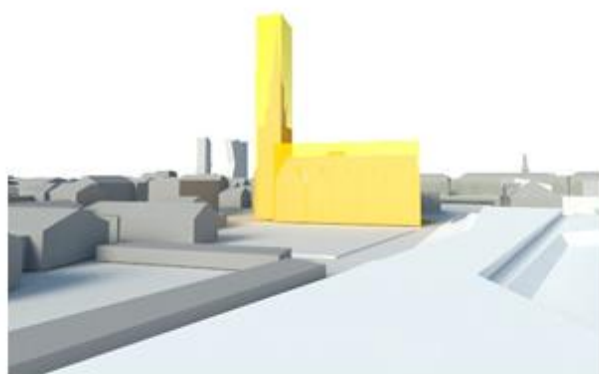

Naujas tūris nuo Jono kalnelio pusės



Naujas tūris nuo Biržos tilto pusės



Naujas tūris iš rytinės pusės



Naujas tūris iš viršaus

3.2. Projekto įgyvendinimo alternatyvų analizė

Pasirenkant galimas projekto įgyvendinimo alternatyvas, buvo siekiama pateikti ir įvertinti tokias, kurios leistų pasiekti bendrąjį projekto tikslą. Laikomasi nuostatos, kad visos 2.6 skyriuje pristatytos alternatyvos galėtų būti tinkamos Projekto įgyvendinimui. Šios alternatyvos vertinamos 4 pagrindiniais aspektais: urbanistiniu – architektūriniu, laiko, įveiklinimo galimybių ir finansiniu atžvilgiais.

3.2.1. Alternatyvų lyginamoji analizė urbanistiniu – architektūriniu atžvilgiu

Pav. 13. I alternatyva – vizualinė įtaka Klaipėdos miesto panoramose

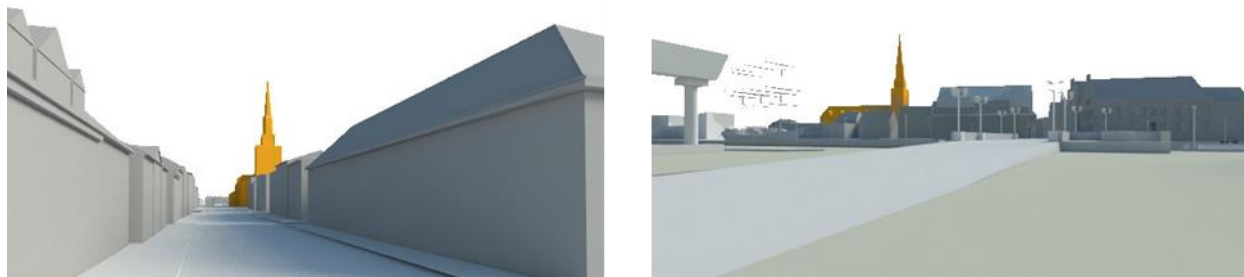

Pav. 14. II alternatyva – vizualinė įtaka Klaipėdos miesto panoramose

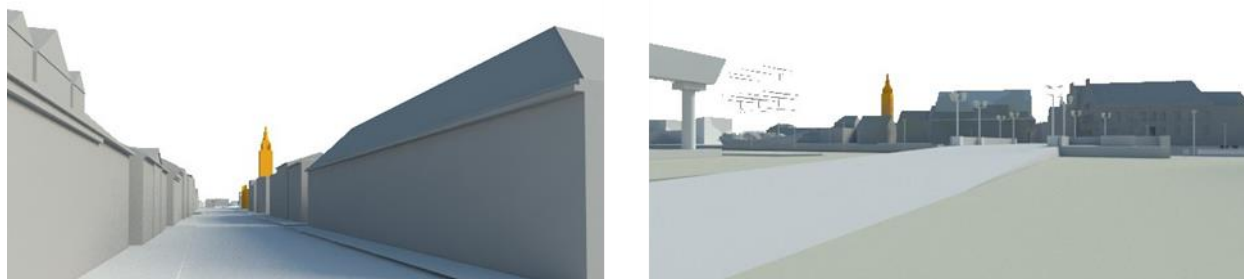

Pav. 15. III alternatyva – vizualinė įtaka Klaipėdos miesto panoramose

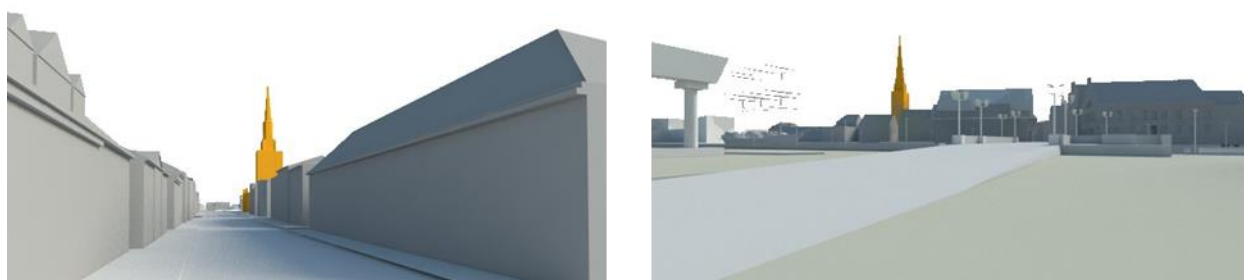

Pav. 16. IV alternatyva – vizualinė įtaka Klaipėdos miesto panoramose

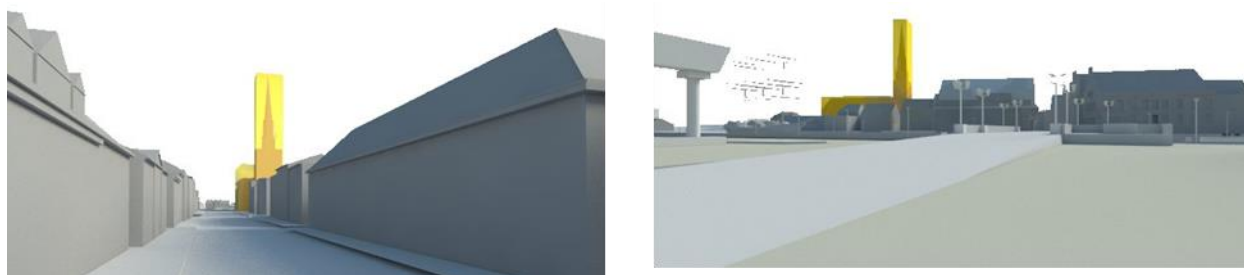

Pav. 17. I alternatyvos vizualinė įtaka miesto panoramoje, Turgaus g. išklotinėje bei pastato tūrio proporcija

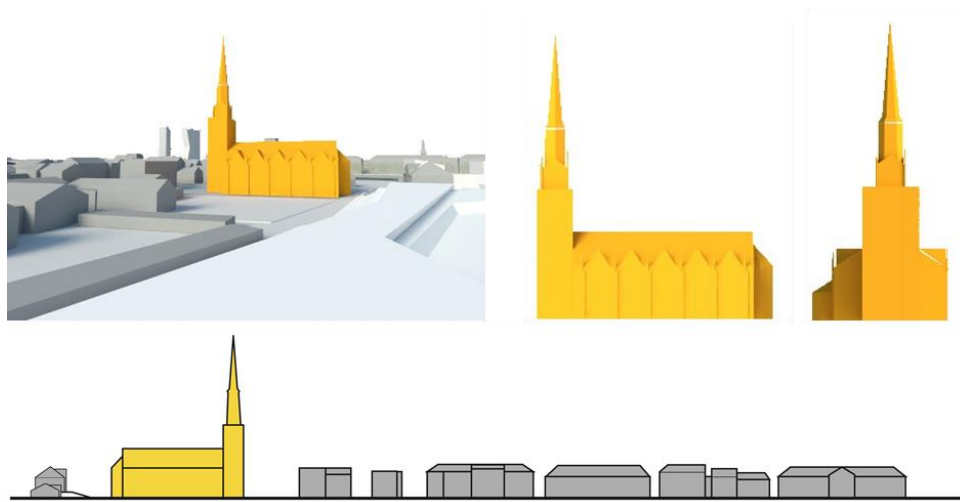

Pav. 18. II alternatyvos vizualinė įtaka miesto panoramoje, Turgaus g. išklotinėje bei pastato tūrio proporcija

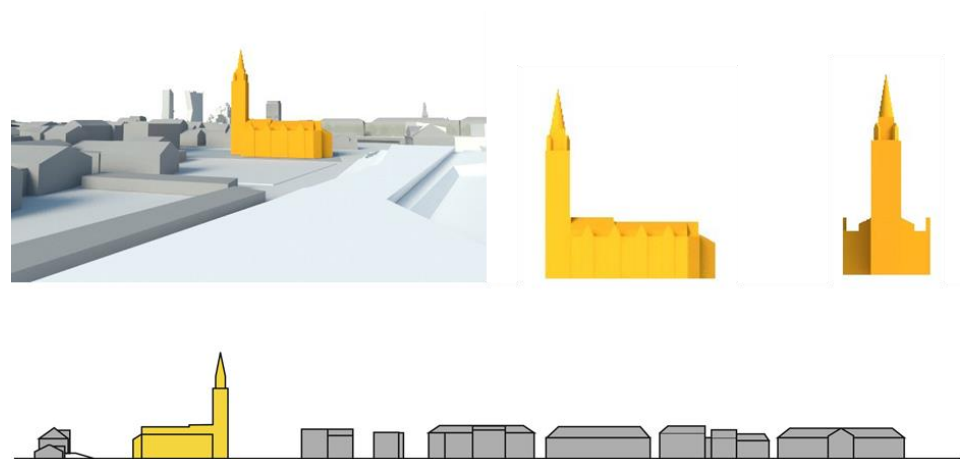

Pav. 19. III alternatyvos vizualinė įtaka miesto panoramoje, Turgaus g. išklotinėje bei pastato tūrio proporcija

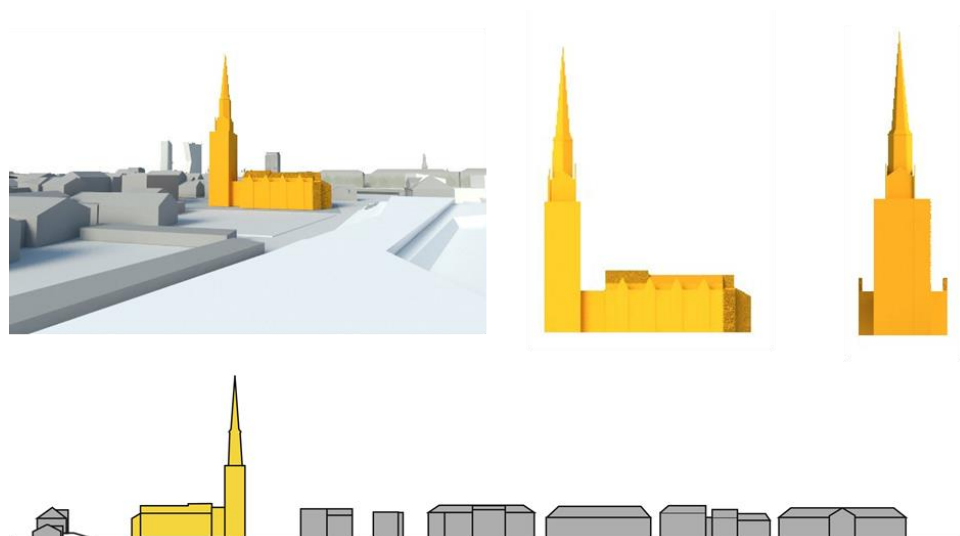

Pav. 20. IV alternatyvos vizualinė įtaka miesto panoramoje, Turgaus g. išsklotinėje bei pastato tūrio proporcija

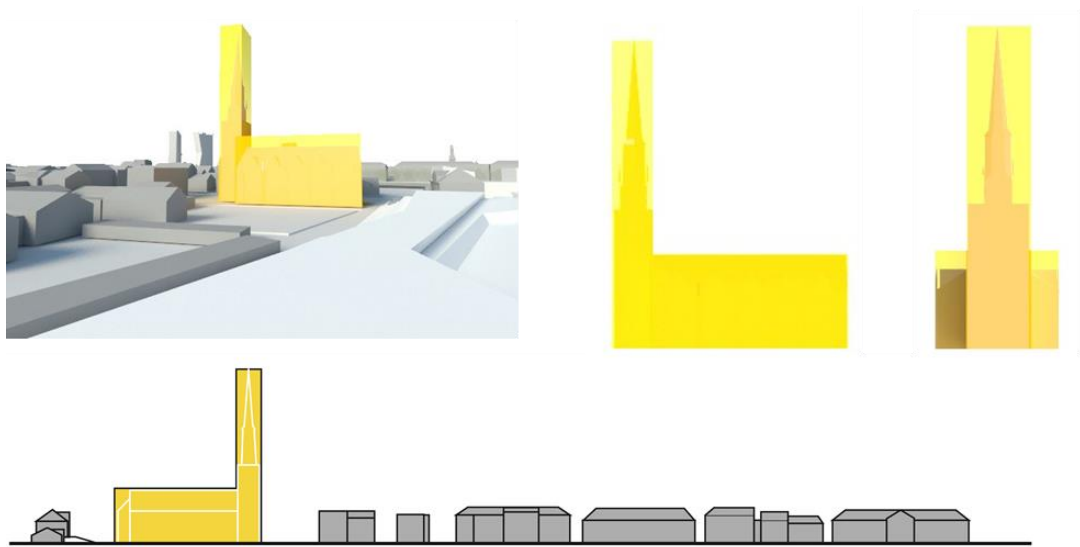

Didžiausią teigiamą poveikį miesto siluetui bei panoramoms turėtų I alternatyvos įgyvendinimas. Šia alternatyva siūlomas Šv. Jono bažnyčios su bokštu atstatymas grąžintų Klaipėdos senamiesčio erdvinis akcentus, kurie ypač gerai identifikuojami iš Smiltynės pusės.

3.2.2. Alternatyvų lyginamoji analizė laiko atžvilgiu

Atliekant alternatyvų analizę, buvo įvertintas Projekto įgyvendinimo laikotarpis kiekvienos alternatyvos atveju. Pagrindiniais Projekto įgyvendinimo laikotarpio dedamaisiais buvo numatyti:

- Istorinės medžiagos paieška;
- Archeologiniai kasinėjimai ir antropologiniai tyrimai;
- Architektūrinis konkursas;
- Statybų leidimo gavimas;
- Statybos.

I alternatyvos atveju, siekiant surinkti išsamius duomenis apie autentišką Šv. Jono bažnyčios su bokštu išvaizdą, numatytas 2 metų laikotarpis istorinės medžiagos paieškai (2015–2016 m.)¹ su paraleliai vykdomais archeologiniais kasinėjimais bei antropologiniais tyrimais² (2016–2017 m.). Siūlytina 2016–2017 m. bėgyje organizuoti architektūrinį konkursą ir 2018 m. pasirūpinti statybų leidimu. Šiuo atveju, 2019 m. gali būti pradėti vykdyti statybos darbai. Statybų trukmė yra glaudžiai susijusi su renkamų bei gaunamų lėšų srautu. Įvertinus optimalų lėšų srautą bei technines galimybes, vertinama, jog statybos gali būti užbaigtas per 5 metų laikotarpį, t.y. 2023 m. pabaigoje.

II alternatyvos atveju, dalis dedamųjų yra panaikintos. Bažnyčios su bokštu projektas jau yra parengtas nesilaikant autentiškos pastatų išvaizdos, taigi istorinės medžiagos paieška nebetenka prasmės. Architektūrinis konkursas jau yra įvykęs ir statybų leidimas gautas. Numatoma, jog vietovės archeologiniai kasinėjimai ir palaikų antropologiniai tyrimai gali užtrukti 2 metus (2015–2016) ir 2017 m. gali būti pradėtos statybos. Įvertinus statybų kaštus ir technines galimybes, tikslinga statybų darbams numatyti 3 metų laikotarpį, kas reiškia, jog darbai būtų baigti 2019 m. pabaigoje.

¹ Dalis istorinių tyrimų jau yra atlikti prof. A. Baublio, žr. Priedą 5

² 2015 m. spalio 12 d. Klaipėdos universiteto Baltijos regiono istorijos ir archeologijos instituto doc. dr. Gintautas Zabiela parengė archeologinių tyrimų sąmata, žr. Priedą 4

Numatoma, jog III alternatyva laiko atžvilgiu prilygsta I alternatyvai, kadangi išlaikomos tos pačios įgyvendinimo laikotarpio dedamosios.

II alternatyvos atveju visuomenė galėtų pradėti naudotis Šv. Jono bažnyčia bei bokštu ketveriais metais anksčiau, nei I ir III alternatyvų atvejais.

3.2.3. Alternatyvų lyginamoji analizė įveiklinimo galimybių atžvilgiu

Projekto alternatyvos vertinamos pagal Šv. Jono bažnyčioje su bokštu galimas vykdyti veiklas, pateiktas 2.5 skyriuje. Vertinant įveiklinimo galimybes, atsižvelgiama į bendrąjį pastato tūrį, sakralinei veiklai skirtą plotą bei plotą, kuris gali būti panaudotas kitoms su religine veikla tiesiogiai nesusijusioms veikloms. Įveiklinimo galimybių vertinimui svarbiausi alternatyvų duomenys pateikiami toliau esančioje lentelėje.

Lentelė 7. Alternatyvų palyginimas pagal bažnyčios ir bokšto parametrus

Parametras	I alternatyva	II alternatyva	III alternatyva
Bažnyčia			
Tūris	24350 m ³	9850 m ³	9850 m ³
Pirmojo aukšto plotas	1100 m ²	565 m ²	565 m ²
Bažnyčiai ir parapijos reikmėms skirtas plotas	880 m ²	565 m ²	565 m ²
Kitas plotas	220 m ²	0 m ²	0 m ²
Galimybė praplėsti naudojamą plotą suprojektuojant tarpinius aukštus	Yra. Galima praplėsti plotą iki 5500 m ²	Nėra	Nėra
Bokštas			
Tūris	5100 m ³	1800 m ³	5100 m ³
Pirmojo aukšto plotas	85 m ²	60 m ²	85 m ²
Galimybė praplėsti naudojamą plotą suprojektuojant tarpinius aukštus	Yra. Galima praplėsti plotą iki 680 m ²	Nėra	Yra. Galima praplėsti plotą iki 680 m ²
Aukštis	75 m	50 m	75 m

Vertinant veiklų įgyvendinimo galimybes, kiekviena veikla nagrinėjama individualiai, neatsižvelgiant ar alternatyvai jau priskirta kita veikla, t.y. ar dalis bažnyčios/bokšto ploto jau yra užimta. Tai reiškia, jog visas alternatyvai priskirtas veiklas įmanoma įgyvendinti individualiai, tačiau tai nereiškia, jog visos priskirtos veiklos gali būti įgyvendintos kartu. Toliau pateikiama lyginamoji analizė alternatyvų/veiklų matricos pavidalu.

Lentelė 8. Alternatyvų palyginimas įveiklinimo galimybių atžvilgiu

Eil. nr.	Veikla	I alternatyva	II alternatyva	III alternatyva
1.	Muzikiniai koncertai	✓	✓	✓
2.	Keičiamos parodos	✓		
3.	Teatro pasirodymai	✓		
4.	Patalpų nuoma kitiems šventiniams renginiams	✓	✓	✓
5.	Muziejus	✓		✓
6.	Stacionari paroda apie bažnyčios istoriją	✓	✓	✓
7.	Gido paslaugos	✓		✓
8.	Turizmo informacijos centras	✓		✓
9.	Apžvalgos aikštelė bokšte	✓		✓
10.	Vieta įvairioms diskusijoms vesti (ekonominėms, istorinėms, t.t.)	✓		
11.	Suvenyrų parduotuvė	✓		✓
12.	Audio turas	✓		✓
13.	Apžvalgos žiūronai	✓		✓

Šv. Jono bažnyčios su bokštu įveiklinimas I alternatyvos atveju

Dėka didelio bažnyčios su bokštu ploto ir galimybės praplėsti naudojamą plotą suprojektuojant tarpinius aukštus, I alternatyvos atveju galimas kiekvienos veiklos įgyvendinimas. Turint omenyje, kad praplečiamas plotas yra itin lankstus ir gali būti praplėstas bent jau 5 skirtingais variantais, pateiktais 3.1.1. skyriuje, alternatyvos įveiklinimas skaičiuojamas konservatyviausiam variantui, t.y. bažnyčios pastate įrengiant vieną papildomą perdangą, padalijant pastatą į 2 aukštus ir sukuriant 1100 m² papildomo ploto. Esant didesniam papildomų veiklų poreikiui, galimas kitas erdvės skaidymas, sukuriantis didesnę naudotiną plotą.

Turint omenyje, kad pasirinktu atveju sukuriamas papildomas plotas nėra pakankamas įgyvendinti visas aukščiau įvardintas veiklas kartu, buvo sudarytas trumpasis I alternatyvos veiklų sąrašas. Sąrašas buvo sudarytas remiantis tikslinių grupių poreikiais bei Projekto ilgalaikę perspektyva. Dalis papildomos erdvės paskirta Klaipėdos evangelikų liuteronų parapijos bendruomenės poreikiams, dalis – komercinėms veikloms, kurios padėtų išlaikyti pastatą ilgalaikėje perspektyvoje. I alternatyvos veiklų sąrašas pateiktas toliau esančioje lentelėje.

Lentelė 9. I alternatyvos veiklų sąrašas

Eil. nr.	Veikla	Veiklai vykdyti reikalingas plotas
1.	Muzikiniai koncertai	Pagrindinė bažnyčios apeigų erdvė, 2a.

Eil. nr.	Veikla	Veiklai vykdyti reikalingas plotas
2.	Patalpų nuoma kitiems šventiniams renginiams	Pagrindinė bažnyčios apeigų erdvė, 2a.
3.	Muziejus	Patalpa bažnyčios pastate, 1a., 300 m ²
4.	Turizmo informacijos centras	Patalpa bokšto pastate, 1a., 30 m ²
5.	Suvenyrų parduotuvė	Patalpa bokšto pastate, 1a., 39 m ²
6.	Atvira apžvalgos aikštelė su audio turu ir apžvalgos žiūronais	Aikštelė bokšto viršuje
7.	Stacionari paroda apie bažnyčios istoriją	Patalpa bokšto pastate, 1a., 30 m ²

Sudarant šį veiklų sąrašą, bažnyčios pastate, antrajame aukšte paliekama 90 m² erdvė bendrojo naudojimo patalpoms (sanitariniams mazgams, liftui, koridoriams, kt.). Taip pat skaičiuojant veikloms vykdyti reikalingus plotus atsižvelgta į bendrojo naudojimo plotą bažnyčios bokšte, kuriam skirta 120 m² ploto erdvė (15 m² kiekviename aukšte).

Šv. Jono bažnyčios su bokštu įveiklinimas II alternatyvos atveju

II alternatyvos atveju numatomas minimalus pastatų įveiklinimas. Nedidelis bažnyčios plotas ir sėdimų vietų skaičius padaro bažnyčios pastatą mažiau patrauklų koncertams rengti. Nedidelis bažnyčios tūris apriboja galimybę praplėsti naudojamą plotą suprojektuojant tarpinius aukštus, taigi užkertamas kelias daugeliui papildomų veiklų. Dėka nedidelio aukščio, bokštas tampa nebepatrauklus apžvalgos aikštelės įrengimui, o mažas jo tūris apriboja galimybes įrengti tarpinius aukštus, taigi naudotinas lieka tik pirmasis bokšto aukštas.

Visgi, pagrindinę bažnyčios apeigų erdvę galima išnaudoti mažesniems akustiniams koncertams bei nedideliems šventiniams renginiams (pvz: nuomoti pastatą oficialioms gimnazijų, vidurinių mokyklų bei aukštųjų mokyklų išleistuvių dalims). Taip pat, rekomenduotina bokšto pastate įkurti stacionarią parodą apie bažnyčios istoriją.

Lentelė 10. II alternatyvos veiklų sąrašas

Eil. nr.	Veikla	Veiklai vykdyti reikalingas plotas
1.	Muzikiniai koncertai	Pagrindinė bažnyčios apeigų erdvė, 1a.
2.	Patalpų nuoma kitiems šventiniams renginiams	Pagrindinė bažnyčios apeigų erdvė, 1a.
3.	Stacionari paroda apie bažnyčios istoriją	Patalpa bokšto pastate, 1a., 30 m ²
4.	Turizmo informacijos centras	Patalpa bokšto pastate, 1a., 30 m ²

Šv. Jono bažnyčios su bokštu įveiklinimas III alternatyvos atveju

III alternatyva apriboja bažnyčios pastato įveiklinimo galimybes, tačiau aukštas, originalaus dydžio bokštas atveria duris kitų veiklų įgyvendinimui. Toliau pateikiamos šios alternatyvos atveju taikytinos veikos.

Lentelė 11. III alternatyvos veiklų sąrašas

Eil. nr.	Veikla	Veiklai vykdyti reikalingas plotas
1.	Muzikiniai koncertai	Pagrindinė bažnyčios apeigų erdvė, 1a.
2.	Patalpų nuoma kitiems šventiniams renginiams	Pagrindinė bažnyčios apeigų erdvė, 1a.
3.	Turizmo informacijos centras	Patalpa bokšto pastate, 1a., 30 m ²
4.	Suvenyrų parduotuvė	Patalpa bokšto pastate, 1a., 39 m ²
5.	Muziejus	Patalpa bokšto pastate, 2-7a., 420 m ²
6.	Atvira apžvalgos aikštelė su audio turu ir apžvalgos žiūronais	Aikštelė bokšto viršuje

Sudarant III alternatyvos veiklų sąrašą, bokšto pastate išskirta 120 m² ploto bendrojo naudojimo erdvė (15 m² kiekviename aukšte).

I alternatyvos atveju galimas plačiausias bažnyčios ir bokšto pastatų įveiklinimas, kuris leidžia paskirti pakankamą plotą Klaipėdos evangelikų liuteronų parapijos bendruomenei, Klaipėdos miesto savivaldybės reikmėms bei komercinėms veikloms.

3.2.4. Alternatyvų lyginamoji analizė finansiniu atžvilgiu

Finansinė alternatyvų lyginamoji analizė atliekama nagrinėjant finansinius pinigų srautus pasirinkus skirtingus Šv. Jono bažnyčios su bokštu atstatymo variantus. Analizei atlikti naudojamas pinigų srautų metodas: išlaidos (investicijos, veiklos sąnaudos, mokesčiai ir pan.) suprantamos kaip neigiami pinigų srautai, o įplaukos (finansavimas, likutinė vertė, veiklos pajamos ir pan.) – kaip teigiami pinigų srautai.

Šv. Jono bažnyčios su bokštu projekto investicijų ataskaitinis laikotarpis

Projekto investicijų ataskaitinis laikotarpis yra metų, kuriems pateikiamos projekto investicijų išlaidų, veiklos išlaidų ir veiklos pajamų bei finansavimo prognozės, skaičius. Šis metų skaičius nustatomas atsižvelgiant į ekonominį įgyvendinant projektą kuriamos infrastruktūros tarnavimo laikotarpį, kuris nustatomas įvertinant, per kiek metų naudingiau palaikyti infrastruktūros būklę į ją reinvestuojant, nei sukurti reikalingą infrastruktūrą iš naujo. Kadangi numatoma, jog I ir III alternatyvos atvejais pajamos ir sąnaudos bus patiriamos praėjus 9 metams po pirmųjų Projekto investicijų, pasirinktas 25 metų ataskaitinis laikotarpis. Pirmieji projekto įgyvendinimo metai – pirmieji investicijų išlaidų patyrimo metai, t.y. 2015 m.

Finansinė diskonto norma

Finansiniai rodikliai apskaičiuojami diskontuojant grynuosius pinigų srautus 5 proc. finansine diskonto norma. Ši diskonto normos įvertį nustatė Europos Komisija, rekomenduodama ją taikyti projektams, kuriems įgyvendinti skiriama negražintina parama. Taikant šią normą analizė atliekama palyginamosiomis (pastoviomis) kainomis, t. y. nekoreguojant jų dėl infliacijos.

Tais atvejais, kai planuojant projektą dalis investicijų išlaidų jau patirta, šios investicijų išlaidos nediskontuojamos. Diskontavimo principas taikomas tik ateities pinigų srautams.

Investicijų išlaidų nustatymas

Projekto investicijų išlaidos – tai visos projekto veikloms įgyvendinti reikalingos išlaidos, kurias planuojama patirti sukuriant apibrėžtus projekto rezultatus. Šių išlaidų suma nėra diferencijuojama pagal finansavimo šaltinius ar tinkamumą finansuoti ES lėšomis.

Bendra preliminarai investicijų projekte pateikta Projekto įgyvendinimui investicijų vertė apskaičiuota remiantis tiekėjų duomenimis ir LR Aplinkos ministerijos numatytais projektavimo ir inžinerinių paslaugų ekonominiais normatyvais.

Į investicijų išlaidų skaičiavimą įtrauktos šios išlaidos:

- Statyboms vykdyti reikalingi tyrimai (istorinės medžiagos paieškos, archeologiniai kasinėjimai, antropologiniai tyrimai);
- Statyba (konstrukcija, perdangos, fasadas, apdaila, sklypo sutvarkymas, kt.);
- Įrengimas (religinėms apeigoms vykdyti skirti baldai, kitoms veikloms vykdyti skirti baldai).

Iš investicijų išlaidų išskaičiuotas pridėtinės vertės mokestis. Preliminarios investicijų išlaidos kiekvienos alternatyvos atveju pateikiamos toliau esančioje lentelėje.

Lentelė 12. Investicijų išlaidų palyginimas (Eur, be PVM)

Eil. nr	Išlaidų kategorija	I alternatyva	II alternatyva	III alternatyva
1.	Statyboms vykdyti reikalingi tyrimai	781 705	329 114	773 088
2.	Statyba	9 084 865	2 240 883	2 715 596
3.	Įrengimas	1 253 905	485 670	488 147
	Iš viso	11 120 476	3 055 666	3 976 832

Investicijų likutinė vertė

Skaičiuojant investicijų likutinę vertę buvo taikomi šie turto nusidėvėjimo laikotarpiai:

- Baldai, skirti religinėms apeigoms – 30 m.;
- Baldai, skirti kitoms veikloms – 8 m.

Bažnyčios ir bokšto pastatai nebuvo įtraukti į investicijų likutinės vertės skaičiavimą.

Projekto reinvesticijos numatytos su bažnyčios veikla tiesiogiai nesusijusioms veikloms vykdyti naudojamiems baldams

Investicijų likutinė vertė I alternatyvos atveju lygi 8 820 tūkst. eurų, II alternatyvos atveju 160,3 tūkst. eurų, III alternatyvos atveju 222,8 tūkst. eurų.

Veiklos pajamų ir sąnaudų prognozė

Siekiant pateikti išsamų alternatyvų finansinį palyginimą, nagrinėjamos kiekvienos projekto alternatyvos veiklos pajamų ir sąnaudų prielaidos. Pateikiant prielaidas, įvertintos ir veiklos pajamų bei sąnaudų dydžių kitimo prielaidos per visą projekto ataskaitinį laikotarpį.

Veiklos pajamos yra suskirstytos į šiuos tipus:

- Bažnytinės erdvės nuoma renginiams (muzikiniai koncertai, teatro pasirodymai, kiti šventiniai renginiai);
- Bažnyčios ir bokšto pastatuose Klaipėdos evangelikų liuteronų parapijos bendruomenės teikiamos paslaugos (psichologo konsultacijos, apžvalgos aikštelė su audio turu ir žiūronais);
- Ilgalaikė bažnyčios ir bokšto pastatų patalpų nuoma (muziejui, turizmo informacijos centrui, suvenyrų parduotuvei).

Veiklos išlaidos yra suskirstytos į šiuos tipus:

- Darbo užmokesčio sąnaudos;
- Rinkodaros sąnaudos;
- Komunalinės ir eksploatacinės sąnaudos;
- Kitos sąnaudos.

Grynosios veiklos pajamos I ir III alternatyvų atvejais yra teigiamos, o II alternatyvos atveju – neigiamos.

Investicijų finansinių rodiklių skaičiavimas

Investicijų finansinė grynoji dabartinė vertė skaičiuojama siekiant įvertinti planuojamų investicijų naudą šiandien, t. y. grynoji dabartinė vertė parodo, ar verta investuoti į projektą. Iš viso vertinamos trys grynosios dabartinės vertės reikšmės:

- Investicijų finansinė grynoji dabartinė vertė (FGDV). Investicijų FGDV parodo, kokią finansinę naudą padeda gauti projekto investicijos per ataskaitinį laikotarpį ir kiek ši nauda verta šiandien;
- Investicijų finansinė vidinė gražos norma (FVGN). Investicijų FVGN parodo ar projekto sukuriama finansinė nauda yra didesnė už lėšų projektui įgyvendinti skolinimosi išlaidas.
- Naudos ir sąnaudų santykis (N/S). N/S parodo proporciją tarp dėl projekto įgyvendinimo sukuriamos finansinės naudos (veiklos pajamų) ir veiklos sąnaudų.

Lentelė 13. Investicijų finansinių rodiklių skaičiavimo apibendrinimas

Rodiklis	I alternatyva	II alternatyva	III alternatyva	Išvados
Investicijų FGDV	-4 696 071	-2 380 803	-1 698 055	Visų alternatyvų FGDV yra neigiama, taigi finansiškai projektas yra nenaudingas bet kurios alternatyvos atveju. Taip atsitinka dėl didelių pradinių investicijų ir mažų grynujų veiklos pajamų. Visgi I ir III alternatyvų atvejais grynosios veiklos pajamos yra teigiamos, taigi žymiai prailginus ataskaitinį laikotarpį šių alternatyvų FGDV taip pat virstų teigiamu.
Investicijų FVGN	-0,92%	-15,50%	-5,24%	Visų alternatyvų atveju Projekto sukuriama finansinė nauda yra mažesnė už lėšų projektui įgyvendinti skolinimosi išlaidas.
Naudos ir sąnaudų santykis (N/S)	0,24	0,17	1,04	III alternatyvos atvejais naudos ir sąnaudų santykis yra didesnis už 1, kas rodo, jog Projekto finansinė nauda yra didesnė už jo įgyvendinimo sąnaudas.

Finansinės analizės atžvilgiu Projekto įgyvendinimui priimtina III alternatyvos, kadangi jos finansinė nauda yra didesnė už Projekto įgyvendinimo sąnaudas. III alternatyva turi mažiausią neigiamą finansinę grynąją dabartinę vertę (FGDV).

Esant panašioms finansinės analizės rezultatams, tikslinga įvertinti alternatyvas socialiniu-ekonominiu atžvilgiu. Turint omenyje, jog I alternatyvos atveju atstatoma autentiška bažnyčia su bokštu, vykdoma daugiausiai veiklų ir patenkinama daugiausiai tikslinių grupių poreikių, galima daryti prielaidą, jog ši alternatyva generuoja didžiausią socialinę-ekonominę naudą. Į šią naudą galima būtų įtraukti darbo užmokesčio naudą, dėl padidėjusio turistų srauto, papildomų išlaidų regione naudą bei išaugusio verslumo naudą.

Finansinės analizės atžvilgiu Projekto įgyvendinimui priimtinausia III alternatyva, turinti didžiausią naudos ir sąnaudų santykį.

3.3. Optimalios projekto įgyvendinimo alternatyvos parinkimas

Įvertinus projekto įgyvendinimo alternatyvas architektūriniu, urbanistiniu, finansiniu, socialinės-ekonominės naudos, įveiklinimo galimybių ir kitais atžvilgiais, palankiausiai vertinama I alternatyva. 2015-02-12 d. projekto įgyvendinimo alternatyvos buvo pristatytos sudarytai projekto rengimo darbo grupei. Posėdyje dalyvavo visų projektu suinteresuotų šalių atstovai bei kiti kviestieji asmenys. Posėdyje darbo grupės nariai bei kviestieji asmenys išsakė nuomones apie pristatytas Šv. Jono bažnyčios atkūrimo galimybes. Buvo vieningai nuspręsta, kad optimali projekto įgyvendinimo alternatyva yra I alternatyva – autentiškas Šv. Jono bažnyčios su bokštu atstatymas, dalį bažnyčios ir bokšto erdvių pritaikant ne tik religinėms reikmėms. Detali pristatymo ir diskusijų informacija pateikta 2015 m. vasario 12 d. posėdžio protokole Nr. ADM1-30/2015-02-24.

4. Pasirinktos koncepcijos detalizavimas

Šioje studijos dalyje detalizuojama pasirinkta Šv. Jono bažnyčios atkūrimo koncepcija. Skyriuje aptariamos projekto įgyvendinimo prielaidos, atliekama detalesnė bendrųjų projekto duomenų (architektūros duomenys, inžineriniai sprendiniai, sklypo tvarkymas ir pan.) analizė, numatomas projekto įgyvendinimo etapiškumas bei galimi finansavimo šaltiniai.

4.1. Įgyvendinimo prielaidos

Įgyvendinant pasirinktą I alternatyvą, bus vykdomas autentiškas Šv. Jono bažnyčios su bokštu atstatymas, dalį bažnyčios ir bokšto erdvių pritaikant ne tik religinėms reikmėms. Įvertinant tai, kad bažnyčios sklypas priklauso liuteronų bendruomenei, šios alternatyvos įgyvendinimui reikalingas liuteronų bendruomenės pritarimas. Todėl 2015-02-19 d. buvo suorganizuotas papildomas viešas studijos pristatymas, po kurio liuteronų bendruomenė pritarė I alternatyvos įgyvendinimui.

4.2. Bendrieji duomenys

Pasirinktos alternatyvos įgyvendinimo atveju bus siekiama atkurti autentišką Šv. Jono bažnyčios tūrį bei detalių proporcijas išorėje. Toliau pateikiamos planuojamos atkurti bažnyčios vizualizacijos. (žr. Pav. 21. Šv. Jono bažnyčios su bokštu vizualizacija iš skirtingų pusių pagal pasirinktą alternatyvą)

Pav. 21. Šv. Jono bažnyčios su bokštu vizualizacija iš skirtingų pusių pagal pasirinktą alternatyvą

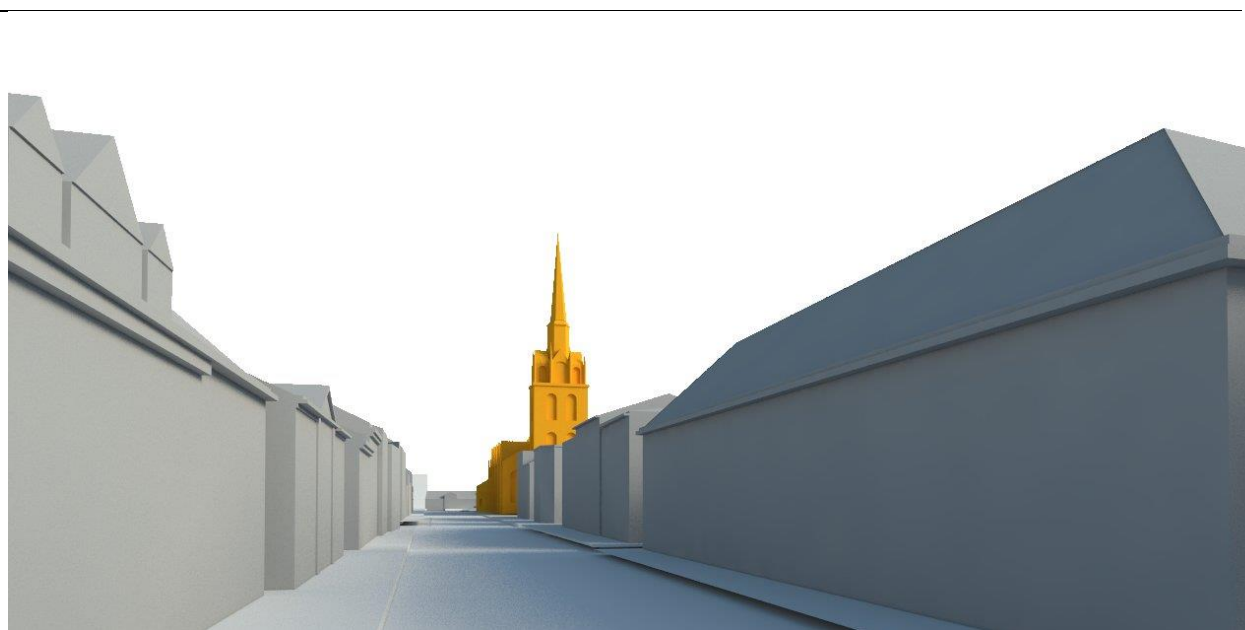

Šv. Jono bažnyčia iš Turgaus gatvės pusės.



Šv. Jono bažnyčia iš Jono kalnelio pusės



Šv. Jono bažnyčia iš Biržos tilto pusės



Šv. Jono bažnyčia iš viršaus



Šv. Jono bažnyčia iš rytinės pusės

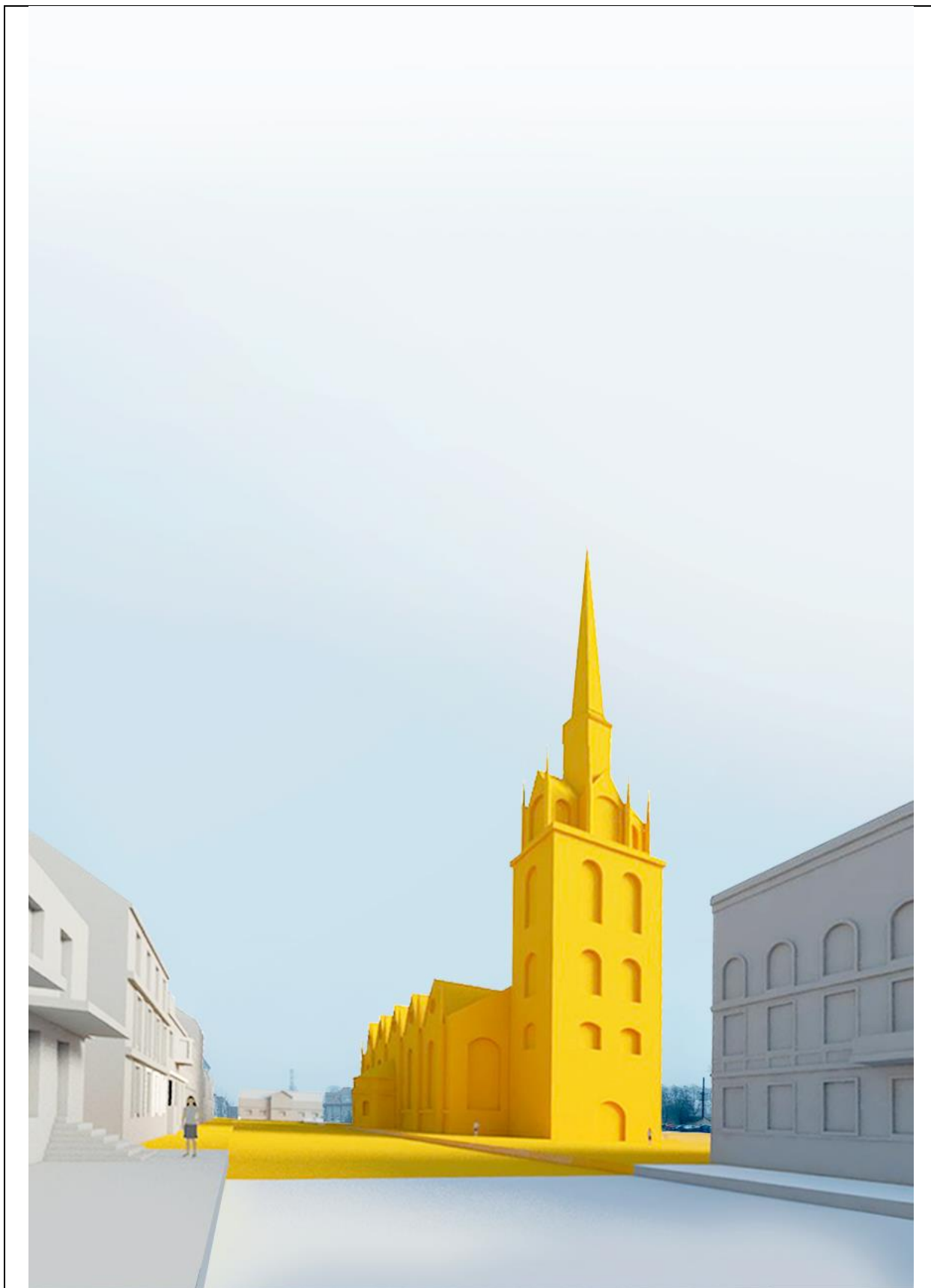

Šv. Jono bažnyčia nuotraukoje iš Turgaus g. pusės



Šv. Jono bažnyčia nuotraukoje iš Jono kalnelio pusės

Architektūrinių duomenų (brėžiniai, statyboms naudotos medžiagos ir kt.) šios alternatyvos įgyvendinimo metu turėtų būti ieškoma istoriniuose archyvuose. Vis dėlto manoma, kad Šv. Jono bažnyčios brėžiniai nėra išlikę.

Pažymėtina, kad foto fiksacijose yra išlikę pakankamai duomenų, kurių pagrindu būtų galima atkurti Šv. Jono bažnyčios tūrio proporcijas bei detalių proporcijas išorėje. Šv. Jono bažnyčios atkūrimas turi būti vertinamas kaip nauja kultūros objekto statyba, išlaikant autentiškas tūrio bei išorės detalių proporcijas. Dalinį bažnyčios medžiagiškumą gali būti svarstoma atkurti įvertinus archeologinius radinius bažnyčios statybos plote.

Inžineriniai statybos sprendiniai detalai galės būti įvertinti tik atlikus archeologinius tyrimus numatomame statybos plote. Pasirinktos alternatyvos atveju svarbu įvertinti išlikusių Šv. Jono bažnyčios pamatų būklę.

Funkciškai, priklausomai nuo suinteresuotų šalių poreikio, galimas įvairus bažnyčios ir bokšto tūrio išskaidymas (žr. Lentelė 14: I alternatyvos detalizavimas - bendrieji duomenys). Alternatyvos ekonominio vertinimo metu buvo pasirinkta vertinti Šv. Jono bažnyčios pastato įveiklinimą išnaudojant 2200 m² bažnyčios ploto ir 680 m² bokšto patalpų ploto. Detalizavus preliminarus galimus bažnyčios tūrio suskirstymo modelius patikslinta, kad bokštą rekomenduojama skaidyti į 7 aukštus, kurie sudarytų bendrą 600 m² plotą. Tokiu atveju kiekviename aukšte būtų galimybė gauti natūralią šviesą per langus. Bažnyčios tūrio išskaidymas taip pat galimas įvairus, o kitos paskirties (kultūrinės, komercinės ir pan.) plotas galėtų siekti iki 2100 m². Lentelėje žemiau pateikiamos pagrindinės pastato funkcinio planavimo galimybės, tačiau pažymėtina, kad detalus funkcinis bažnyčios ir bokšto tūrio planavimas bus vykdomas bažnyčios projektavimo metu.

Lentelė 14: I alternatyvos detalizavimas - bendrieji duomenys

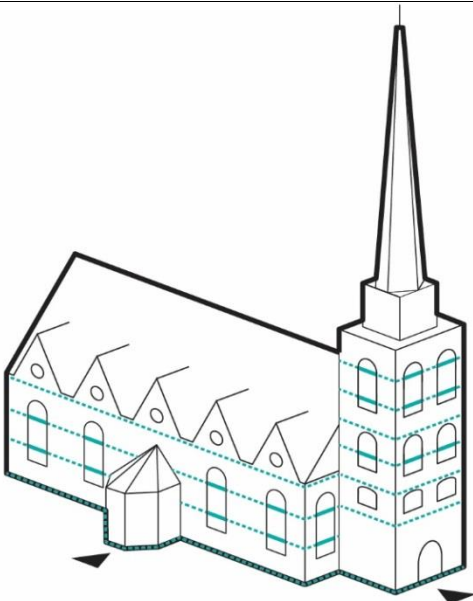
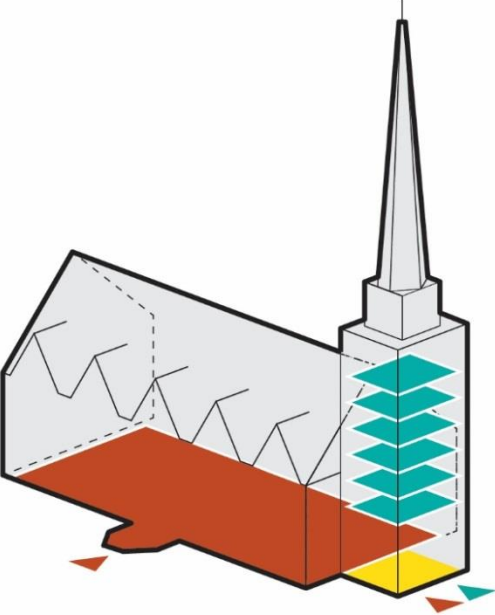
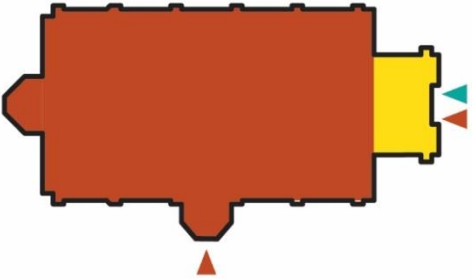
	<p>Bažnyčios istorinio tūrio atkūrimo atveju galimos įvairios vidaus erdvių transformacijos. Siektina išlaikyti autentiškas tūrio bei detalių proporcijas išorėje.</p> <p>Schemoje matoma galimybė vidų skaidyti aukštais, kurie gautų natūralią šviesą per langus. Tokiu atveju bažnyčios bokštas gali būti skaidomas į 7 aukštus (arba mažiau), pagrindinį tūrį rekomenduojama skaidyti ne daugiau kaip į 4 aukštus.</p> <p>Vieši patekimai į pastatą siūlomi iš pietinės ir šiaurinės bažnyčios pusių.</p>
	 <ul style="list-style-type: none"> ■ Koncertų salės ir bažnyčios erdvė ■ Bendra erdvė/holas ■ Kita funkcija ■ Bokšto erdvė ▲ Vieši patekimai į pastatą
<ul style="list-style-type: none"> ▪ 1000 vietų salė (1100 m²) ▪ Bokštas iki 7 aukštų (iki 600m²) ▪ Bendras plotas – 1700 m² 	<p>I Variantas. Bažnyčios tūris neskaidomas, įėjimai galimi iš pietinės ir šiaurinės pusių. Bokštas gali būti skaidomas iki 7 aukštų.</p>

	<ul style="list-style-type: none"> ■ Koncertų salės ir bažnyčios erdvė ■ Bendra erdvė/holas ■ Kita funkcija ■ Bokšto erdvė ▲ Vieši pateikimai į pastatą
<ul style="list-style-type: none"> ▪ 750 vietų salė (850 m²) ▪ Bokštas iki 7 aukštų (iki 600 m²) ▪ Bendras plotas – 1450 m² ▪ Kita funkcija – papildomai iki 2100 m² 	<p>II Variantas. Bažnyčia keliama į palėpinį aukštą. Apatiniuose aukštuose numatoma kita veikla. Pateikimas į bažnyčią siūlomas iš pietinės pusės, per visus aukštus sukuriama bendra erdvė. Bokštas gali būti skaidomas iki 7 aukštų.</p>
	<ul style="list-style-type: none"> ■ Koncertų salės ir bažnyčios erdvė ■ Bendra erdvė/holas ■ Kita funkcija ■ Bokšto erdvė ▲ Vieši pateikimai į pastatą
<ul style="list-style-type: none"> ▪ 500 vietų salė (650 m²) ▪ Bokštas iki 7 aukštų (iki 600 m²) ▪ Bendras plotas – 1950 m² ▪ Kita funkcija – papildomai iki 1700 m² 	<p>III Variantas. Bažnyčios plotas sumažinamas iki 500 vietų salės, likusi erdvė skaidoma aukštais ir pritaikoma kitai funkcijai. Įėjimas į bažnyčią numatomas atskiras, šiaurinėje pusėje. Bokštas gali būti skaidomas iki 7 aukštų.</p>

	<ul style="list-style-type: none"> ■ Koncertų salės ir bažnyčios erdvė ■ Bendra erdvė/holas ■ Kita funkcija ■ Bokšto erdvė ▲ Vieši pateikimai į pastatą
<ul style="list-style-type: none"> ▪ 350 vietų salė (450 m²) ▪ Bokštas iki 7 aukštų (iki 600 m²) ▪ Papildomos patalpos (iki 2300 m²) ▪ Bendros patalpos (200 m²) ▪ Bendras plotas – max 3550 m² 	<p>IV Variantas. Įėjimas į bažnyčią ir kitas patalpas numatomas šiaurinėje pusėje per bendrą erdvę. Bažnyčia skaidoma į dvi dalis – šventoriaus pusė skirta bažnytinei veiklai, bokšto pusė – kitoms funkcijoms. Bokštas gali būti skaidomas iki 7 aukštų.</p>

Šv. Jono bažnyčios atkūrimas turės didelę reikšmę miesto siluetai bei stipriai siesis su kitais senamiesčio objektais. Bažnyčios atstatymas turės teigiamą poveikį miesto siluetai bei panoramoms, nes pietinėje Danės upės pusėje, senamiesčio dalyje, nėra aukštybinio akcento. Kitas svarbus dalykas – tai Turgaus ir Tiltų gatvių kompozicinė ašis. Šiuo aspektu Šv. Jono bažnyčia formuoja vieną iš urbanistinių ašių. Siekiant įvertinti šias galimas urbanistines Šv. Jono bažnyčios atkūrimo įtakas senamiesčiui bei visam Klaipėdos miestui, būtina apsvarstyti ne tik architektūrinius, bet ir bažnyčios sklypo bei bažnyčios prieigų tvarkymo klausimus. Šv. Jono bažnyčios ir jos prieigų tvarkymui siūlomi 4 variantai (žr. Lentelė 15: I alternatyvos įgyvendinimo sprendiniai bažnyčios teritorijai ir prieigoms). Vertinant urbanistiniu aspektu, didžiausią naudą Klaipėdos senamiesčiui sukurtų 4 varianto įgyvendinimas. Šiuo atveju siūloma riboti eismą aplink visą Jono bažnyčią. Tokiu būdu būtų sukuriamas saugi ir kokybiška viešoji urbanistinė erdvė – aikštė, kurioje prioritetas teikiamas pėstiesiems. Tai leistų pabrėžti kompozicinę istorinio branduolio *decumanus* ašį, kurios galuose – Anikės ir Jono bažnyčios aikštės. Šio sprendimo įgyvendinimas leistų sukurti produktyvią viešąją erdvę Klaipėdos senamiestyje, kuri galėtų būti panaudota kultūrinių, socialinių renginių organizavimui.

Lentelė 15: I alternatyvos įgyvendinimo sprendiniai bažnyčios teritorijai ir prieigoms

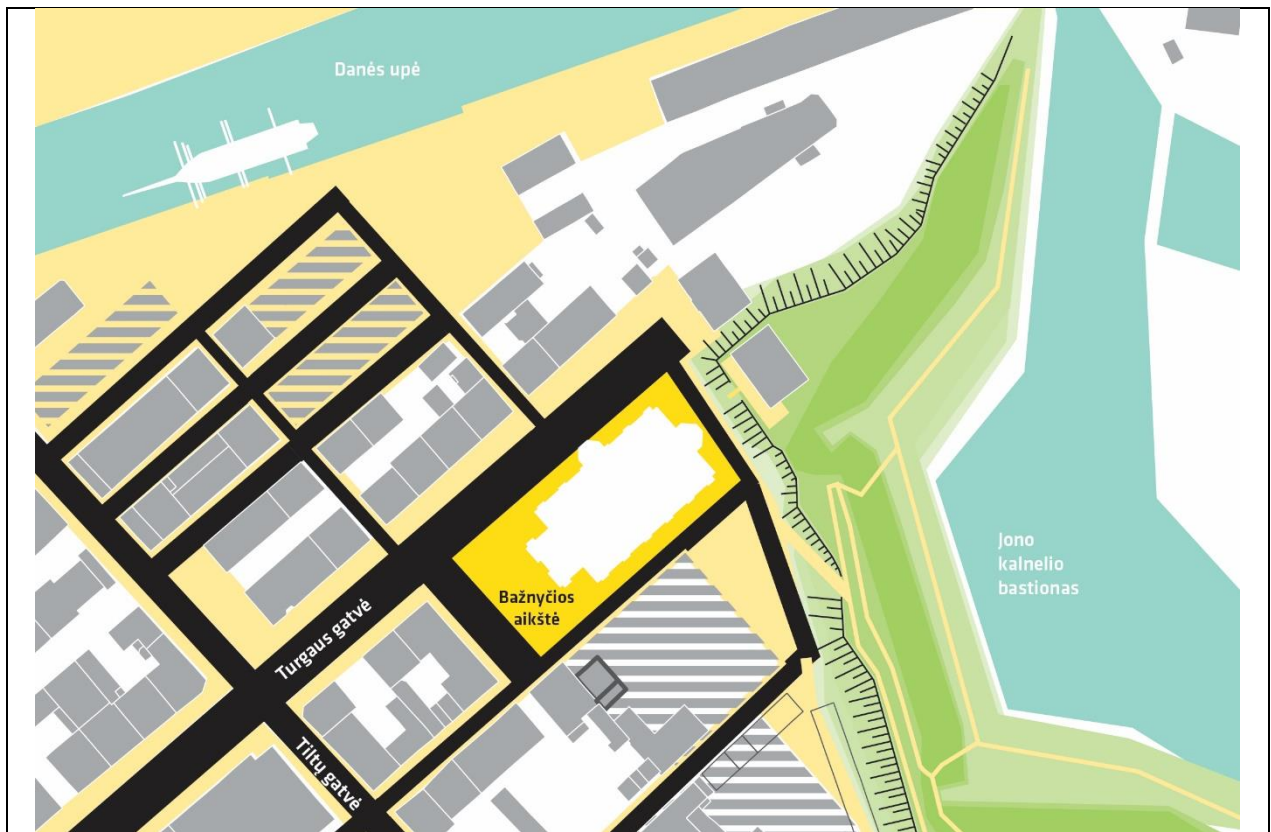

I Variantas bažnyčios teritorija bei prieigos tvarkomos sklypo ribose.

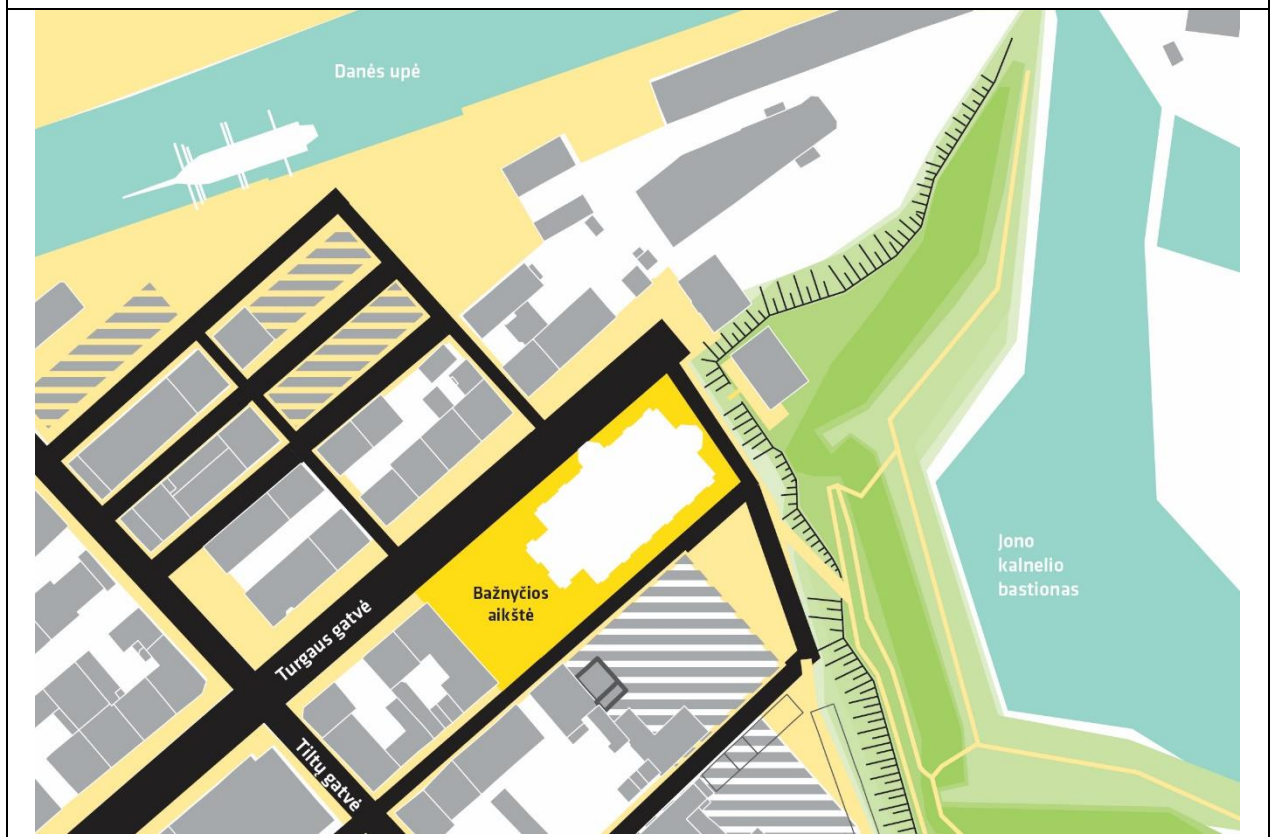

II Variantas. Siūloma naikinti pietvakarinėje bažnyčios pusėje esančią automobilių stovėjimo

aikštelę bei jos vietoje įrengti bažnyčios prieigas - aikštę.

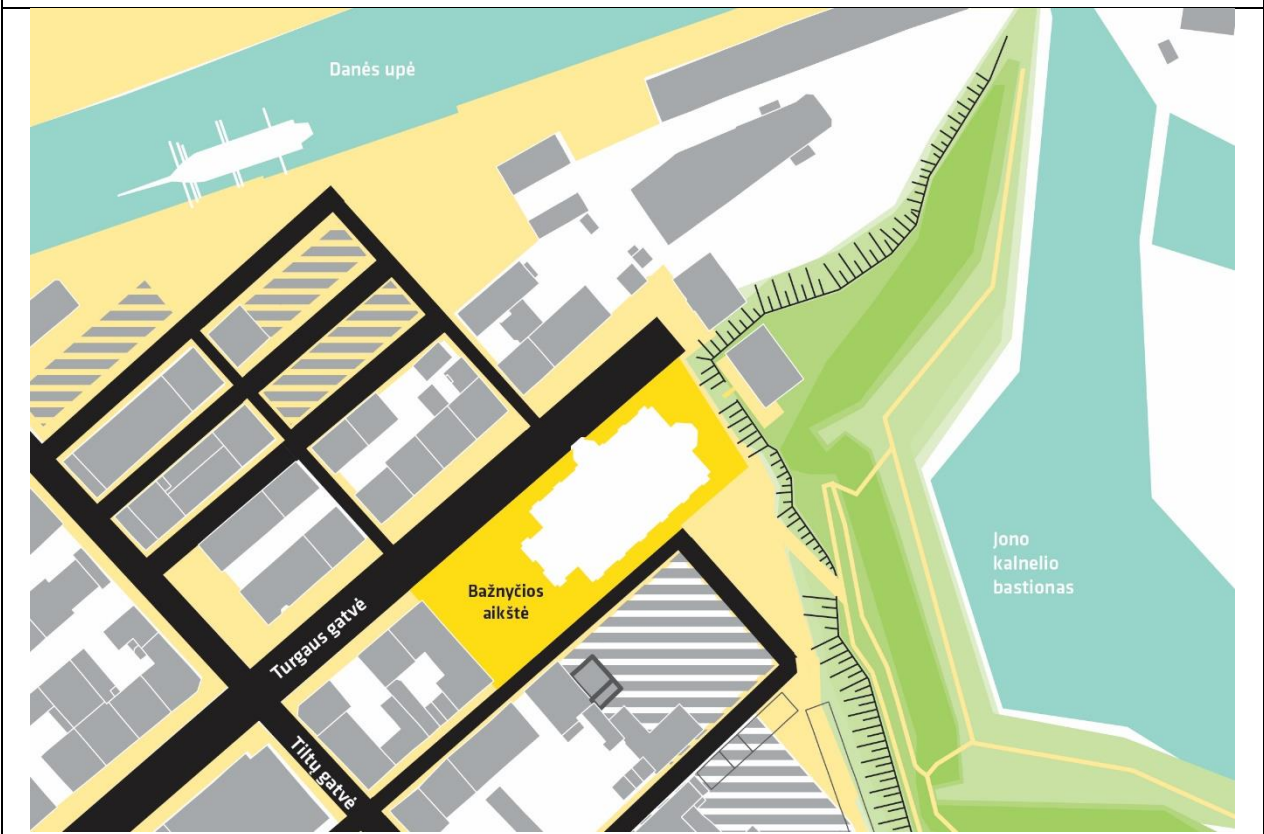

III Variantas. Siūloma naikinti pietvakarinėje bažnyčios pusėje esančią automobilių stovėjimo aikštelę. Rytinėje pusėje esančią gatvės važiuojamąją dalį su stovėjimo aikšte performuoti pagerinant jungtį su Jono kalnelio bastionu. Tokiu būdu sukuriama kokybiškos prieigos iš senamiesčio bei Jono kalnelio bastiono pusių.

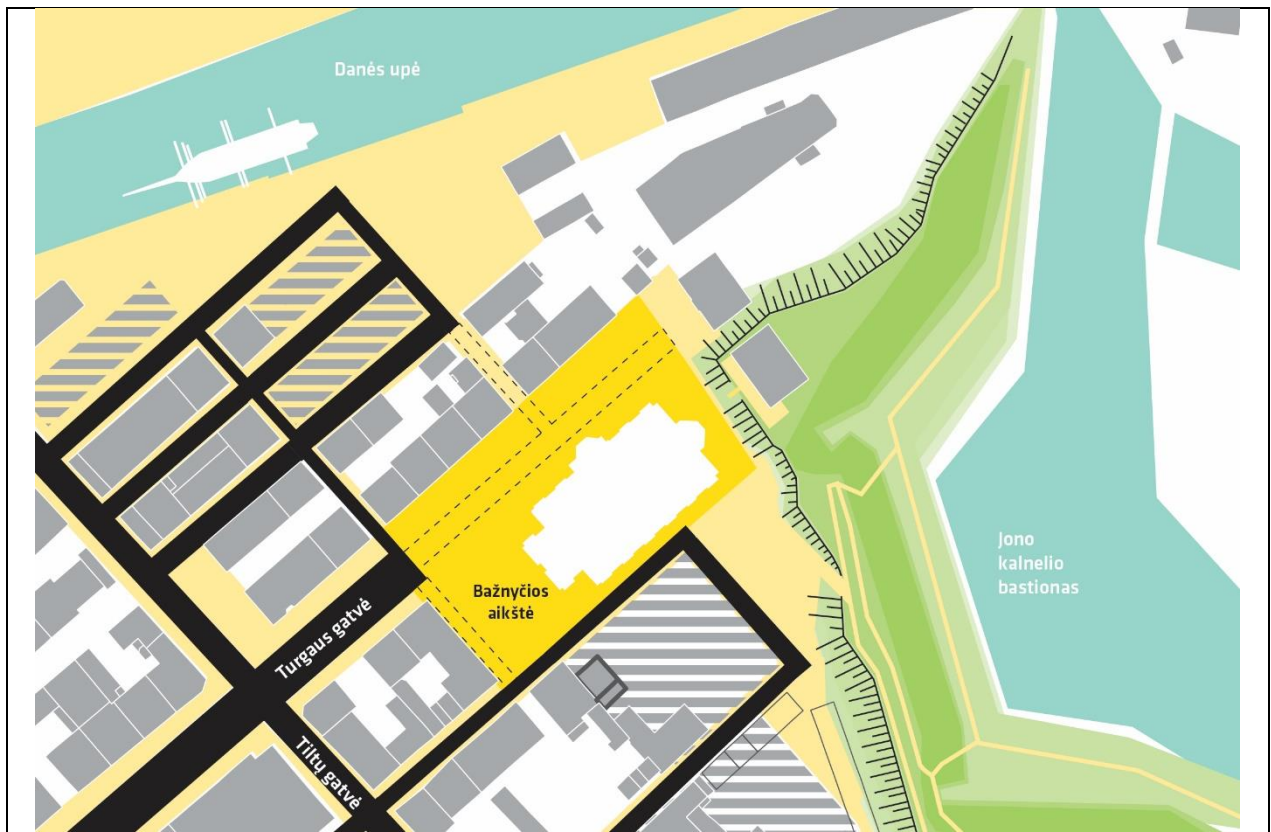

IV Variantas. Siūloma riboti eismą aplink visą Jono bažnyčią. Tokiu būdu sukuriama saugi ir kokybiška viešoji urbanistinė erdvė – aikštė, kurioje prioritetas teikiamas pėstiesiems.



IV Variantas. Bažnyčios aikštė Klaipėdos istorinio branduolio kontekste. Pabrėžiama kompozicinė istorinio branduolio *decumanus* ašis, jos galuose - Anikės ir Jono bažnyčios aikštės.

4.3. Projekto įgyvendinimo etapai

Projekto įgyvendinimas numatomas 2 pagrindiniais etapais:

1. pasirengimas projekto įgyvendinimui, kurį sudaro:
 - a. istorinės medžiagos paieška bei analizė;
 - b. archeologiniai bei antropologiniai tyrimai;
 - c. architektūrinis konkursas ir bažnyčios projektavimas;
 - d. statybų rangos konkursas ir statybos leidimų gavimas.
2. Bažnyčios statyba ir įveiklinimas.

Toliau lentelėje pateikiamas preliminarus projekto įgyvendinimo grafikas (žr. Lentelė 16: Preliminarus projekto įgyvendinimo grafikas).

Lentelė 16: Preliminarus projekto įgyvendinimo grafikas

Eil. Nr.	Projekto veiklos ir jų detalizavimas	Metai Ketvirtis	Projekto veiklų vykdymo laikotarpis																																			
			2015				2016				2017				2018				2019				2020				2021				2022				2023			
			1	2	3	4	1	2	3	4	1	2	3	4	1	2	3	4	1	2	3	4	1	2	3	4	1	2	3	4	1	2	3	4				
1.	Pasirengimas projekto įgyvendinimui																																					
1.1.	Istorinės medžiagos paieška bei analizė																																					
1.2.	Archeologiniai kasinėjimai ir antropologiniai tyrimai																																					
1.3.	Architektūrinis konkursas ir bažnyčios projektavimas																																					
1.4.	Statybų rangos darbų konkursas ir statybos leidimų gavimas																																					
2.	Statyba ir įveiklinimas																																					
2.1	Rangos darbai																																					
2.2	Įveiklinimas ir aktyvi veikla																																					

4.4. Projekto finansavimas

4.4.1. Galimi finansavimo šaltiniai

Projektui įgyvendinti reikalingos lėšos skirstomos į toliau išvardintas grupes:

- Finansavimas iš valstybės ir savivaldybės biudžeto:

Įgyvendinant pasirinktą alternatyvą, Šv. Jono bažnyčioje bus suderintos religinės, kultūrinės, socialinės veiklos, kuriomis naudosis ne tik evangelikų liuteronų bendruomenė, bet visi Klaipėdos miesto gyventojai ir miesto svečiai. Šio objekto statybai finansuoti bus ieškoma savivaldybės bei valstybės biudžeto lėšų. Viena finansavimo galimybių – integruotų teritorijų vystymo programos lėšos iš Lietuvos respublikos kultūros ministerijos priemonių.

Pritarus šios projekto alternatyvos įgyvendinimui, Klaipėdos miesto savivaldybė sutiko finansuoti bažnyčios projektavimo išlaidas. Taip pat Lietuvos respublikos vyriausybė yra pritarusi bažnyčios atstatymui ir įsipareigojusi prisidėti prie projekto įgyvendinimo.

- Finansavimas iš ES fondų

Šv. Jono bažnyčios istorinė ir kultūrinė vertė yra neabejotina visos Europos mastu. Šv. Jono bažnyčia su bokštu buvo įtraukta į Struvės geodezinį lanką, kurio seniausia dalis sudaryta dar 1816–1821 m. XIX a. tai buvo tiksliausiai išmatuotas ir ilgiausias dienovidinio lankas, kurio matavimo rezultatais ištisą šimtmetį naudotasi skaičiuojant ir tikslinant Žemės elipsoido parametrus. Šio objekto atkūrimas galėtų pretenduoti į ES struktūrinių fondų paramą.

- Viešasis arba privatus finansavimas

Šv. Jono bažnyčios atstatymu taip pat rūpinasi ir evangelikų liuteronų bendruomenė – savo surinktomis lėšomis finansuoja reikalingus tyrimus, ženkiai prisideda prie objekto viešinimo užsienyje. Bendruomenė yra įkūrusi bažnyčios atstatymo iniciatyvinę grupę, kuri, kartu su Klaipėdos evangelikų liuteronų parapija, yra įsteigusi fondą, į kurį renkamos tiek Lietuvos, tiek užsienio piliečių aukos. Pradėjus bažnyčios statybą, prie privačių lėšų rinkimo geranoriškai sutinka prisidėti ir Vokietijos Federacinės Respublikos garbės konsulas Klaipėdoje bei Vokietijos ambasada Lietuvoje.

- kiti šaltiniai

Šv. Jono bažnyčia su bokštu vaidino reikšmingą vaidmenį Klaipėdos uostui. Šv. Jono bažnyčios bokštas buvo naudojamas navigacijai, bokšto svarbą patvirtina ir tai, kad bokšto viršuje buvo pritvirtintas laivelis. Todėl galėtų būti inicijuojamas Klaipėdos uosto finansinis prisidėjimas prie šio projekto įgyvendinimo.

Taip pat finansinei paramai gali būti pretenduojama į EEE ir Norvegijos finansinius mechanizmus.

4.4.2. Finansavimo planas

Projekto biudžetas, pagal priimtas prielaidas ir atliktus skaičiavimus, sieks apie 11,12 mln. Eur be PVM. Projekto finansavimo planas sudarytas remiantis apskaičiuotomis projekto investicijomis:

- 2015-2017 m. laikotarpiu numatoma finansuoti statyboms vykdyti reikalingų tyrimų kaštus. Tai sudaro apie 782 tūkst. Eur.
- 2018-2022 m. laikotarpiu išskaidomas numatomas statybos kaštų finansavimas. Tai sudaro apie 9 085 tūkst. Eur.
- 2023 m. laikotarpiu numatomas pastato įveiklinimo finansavimas, kuriam preliminarus finansavimas siektų apie 1 254 tūkst. Eur.

Lentelė 17: Numatomas projekto finansavimo planas pagal planuojamas investicijas (Eur)

	2015	2016	2017	2018	2019	2020	2021	2022	2023

		2015	2016	2017	2018	2019	2020	2021	2022	2023
A	Fiksuotos investicijos	260 568	260 568	260 568	0	1 777 053	1 777 053	1 777 053	1 777 053	3 030 958
B	Reinvesticijos	0	0	0	0	0	0	0	0	0
C	Visos investicijos (A+B)	260 568	260 568	260 568	0	1 777 053	1 777 053	1 777 053	1 777 053	3 030 958

5. Finansinis alternatyvos vertinimas

Finansinė analizė, investicinių projektų (IP) atveju, atliekama nagrinėjant finansinius pinigų srautus pasirinkus skirtingus infrastruktūros modernizavimo/statybos/atkūrimo modelius. Tam atlikti naudojamas pinigų srautų metodas: IP išlaidos (investicijos, veiklos sąnaudos, mokesčiai ir pan.) suprantamos kaip neigiami pinigų srautai, o IP įplaukos (finansavimas, likutinė vertė, veiklos pajamos ir pan.) – kaip teigiami pinigų srautai. Finansinis I alternatyvos – autentiškas Šv. Jono bažnyčios su bokštu atstatymas – vertinimas aptartas alternatyvų finansinės analizės vertinimo dalyje, 3.2.4 skyriuje (žr. Projekto įgyvendinimo alternatyvų analizė). Toliau pateikiamas detalizuotas finansinis alternatyvos vertinimas.

5.1. Kaštų-naudos analizė

Investicijų finansinių rodiklių skaičiavimas

Investicijų finansinė grynoji dabartinė vertė skaičiuojama siekiant įvertinti planuojamų investicijų naudą šiandien, t. y. grynoji dabartinė vertė parodo, ar verta investuoti į projektą. Iš viso vertinamos trys grynosios dabartinės vertės reikšmės:

- Investicijų finansinė grynoji dabartinė vertė (FGDV). Investicijų FGDV parodo, kokią finansinę naudą padeda gauti projekto investicijos per ataskaitinį laikotarpį ir kiek ši nauda verta šiandien;
- Investicijų finansinė vidinė gražos norma (FVGN). Investicijų FVGN parodo ar projekto sukuriama finansinė nauda yra didesnė už lėšų projektui įgyvendinti skolinimosi išlaidas.
- Naudos ir sąnaudų santykis (N/S). N/S parodo proporciją tarp dėl projekto įgyvendinimo sukuriamos finansinės naudos (veiklos pajamų) ir veiklos sąnaudų.

Lentelė 18. Investicijų finansinių rodiklių skaičiavimo apibendrinimas

Rodiklis	I alternatyva	Išvados
Investicijų FGDV	-4 696 071	Alternatyvos FGDV yra neigiama, taigi finansiškai projektas yra nenaudingas. Tam tiesioginės įtakos turi didelės pradinės investicijos ir mažos grynosios veiklos pajamos. Visgi grynosios veiklos pajamos yra teigiamos, taigi ilguoju laikotarpiu (viršijančiu nustatytą ataskaitinį laikotarpį) šios alternatyvos FGDV taip pat taptų teigiamas.
Investicijų FVGN	-0,92%	Pasirinktos alternatyvos atveju Projekto sukuriama finansinė nauda yra mažesnė už lėšų projektui įgyvendinti skolinimosi išlaidas.
Naudos ir sąnaudų santykis (N/S)	0,24	Pasirinktos alternatyvos atveju naudos ir sąnaudų santykis yra mažesnis už 1, kas rodo, jog Projekto finansinė nauda yra mažesnė už jo įgyvendinimo sąnaudas.

Detalūs investicijų finansinių rodiklių skaičiavimai pateikti studijos priede (žr. Priedas Nr. 2. Finansiniai skaičiavimai. Finansiniai rodikliai).

5.2. Finansinė analizė

Šv. Jono bažnyčios su bokštu projekto investicijų ataskaitinis laikotarpis

Projekto investicijų ataskaitinis laikotarpis yra metų, kuriems pateikiamos projekto investicijų išlaidų, veiklos išlaidų ir veiklos pajamų bei finansavimo prognozės, skaičius. Šis metų skaičius nustatomas atsižvelgiant į ekonominį įgyvendinant projektą kuriamos infrastruktūros tarnavimo laikotarpį, kuris nustatomas įvertinant, per kiek metų naudingiau palaikyti infrastruktūros būklę į ją reinvestuojant, nei sukurti reikalingą infrastruktūrą iš naujo. Kadangi numatoma, jog pajamos ir sąnaudos bus patiriamos praėjus 9 metams po pirmųjų Projekto investicijų, pasirinktas 15 metų ataskaitinis laikotarpis nuo statybų užbaigimo.

Finansinė diskonto norma

Finansiniai rodikliai apskaičiuojami diskontuojant grynuosius pinigų srautus 5 proc. finansine diskonto norma. Ši diskonto normos įvertį nustatė Europos Komisija, rekomenduodama ją taikyti projektams, kuriems įgyvendinti skiriama negražintina parama. Taikant šią normą analizė atliekama palyginamosiomis (pastoviomis) kainomis, t. y. nekoreguojant jų dėl infliacijos.

Tais atvejais, kai planuojant projektą dalis investicijų išlaidų jau patirta, šios investicijų išlaidos nediskontuojamos. Diskontavimo principas taikomas tik ateities pinigų srautams.

Investicijų išlaidų nustatymas

Projekto investicijų išlaidos – tai visos projekto veikloms įgyvendinti reikalingos išlaidos, kurias planuojama patirti sukuriant apibrėžtus projekto rezultatus. Šių išlaidų suma nėra diferencijuojama pagal finansavimo šaltinius ar tinkamumą finansuoti ES lėšomis.

Bendra preliminarini investicijų projekte pateikta Projekto įgyvendinimui investicijų vertė apskaičiuota remiantis tiekėjų duomenimis ir LR Aplinkos ministerijos numatytais projektavimo ir inžinerinių paslaugų ekonominiais normatyvais.

Į investicijų išlaidų skaičiavimą įtrauktos šios išlaidos:

- Statyboms vykdyti reikalingi tyrimai (istorinės medžiagos paieškos, archeologiniai kasinėjimai, antropologiniai tyrimai);
- Statyba (konstrukcija, perdangos, fasadas, apdaila, kt.);
- Įrengimas (religinėms apeigoms vykdyti skirti baldai, kitoms veikloms vykdyti skirti baldai).

Iš investicijų išlaidų išskaičiuotas pridėtinės vertės mokestis. Preliminarios investicijų išlaidos kiekvienos alternatyvos atveju pateikiamos toliau esančioje lentelėje.

Lentelė 19. Investicijų išlaidos alternatyvos įgyvendinimui (Eur, be PVM)

Eil. nr	Išlaidų kategorija	I alternatyva
1.	Statyboms vykdyti reikalingi tyrimai	781 705
2.	Statyba	9 084 865
3.	Įrengimas	1 253 905
	Iš viso	11 120 476

Investicijų likutinė vertė

Skaičiuojant investicijų likutinę vertę buvo taikomi šie turto nusidėvėjimo laikotarpiai:

- Pastatas – 90 m.;
- Baldai, skirti religinėms apeigoms – 30 m.;
- Baldai, skirti kitoms veikloms – 8 m.

Bažnyčios ir bokšto pastatai nebuvo įtraukti į investicijų likutinės vertės skaičiavimą.

Projekto reinvesticijos numatytos su bažnyčios veikla tiesiogiai nesusijusioms veikloms vykdyti naudojamiems baldams.

Investicijų likutinė vertė lygi 8 820 tūkst. Eurų. Detalūs likutinės vertės skaičiavimai pateikti studijos priede (žr. Priedas Nr. 2. Finansiniai skaičiavimai. Investicijų likutinė vertė).

Veiklos pajamų ir sąnaudų prognozė

Siekiant pateikti išsamų alternatyvų finansinį palyginimą, nagrinėjamos kiekvienos projekto alternatyvos veiklos pajamų ir sąnaudų prielaidos. Pateikiant prielaidas, įvertintos ir veiklos pajamų bei sąnaudų dydžių kitimo prielaidos per visą projekto ataskaitinį laikotarpį.

Veiklos pajamos yra suskirstytos į šiuos tipus:

- Bažnytinės erdvės nuoma renginiams (muzikiniai koncertai, teatro pasirodymai, kiti šventiniai renginiai);
- Bažnyčios ir bokšto pastatuose Klaipėdos evangelikų liuteronų parapijos bendruomenės teikiamos paslaugos (apžvalgos aikštelė su audio turu ir žiūronais);
- Ilgalaikė bažnyčios ir bokšto pastatų patalpų nuoma (muziejui, turizmo informacijos centrui, suvenyrų parduotuvei).

Veiklos išlaidos yra suskirstytos į šiuos tipus:

- Darbo užmokesčio sąnaudos;
- Rinkodaros sąnaudos;
- Komunalinės ir eksploatacinės sąnaudos;
- Kitos sąnaudos.

Grynosios veiklos pajamos I pasirinktos alternatyvos atveju yra teigiamos (žr. Priedas Nr. 2. Finansiniai skaičiavimai. Veiklos pajamos ir išlaidos).

5.3. Ekonominė-socialinė analizė

Socialinė-ekonominė nauda nagrinėja įgyvendinamo projekto poveikį visuomenei. Ekonominės naudos komponentai gali turėti piniginę (vertinę) išraišką arba būti pinigais neįvertinami. Turinčių piniginę išraišką naudos komponentų ekonominis įvertinimas atliekamas nustatant ekonominę grynąją dabartinę vertę ir vidinę gražos normą. Ekonominė nauda apskaičiuojama koreguojant projekto grynuosius pinigų srautus, naudojant ankstesniame etape atliktuose finansinės gražos skaičiavimuose.

Socialinėje ekonominėje analizėje įvertinamas projekto indėlis į regiono ar nacionalinę ekonominę gerovę. Vertinama projekto įtaka visuomenei dažniausiai sutampa su projekto tikslinėmis grupėmis. Būtent šis analizės aspektas aiškiausiai atskiria finansinę ir socialinę ekonominę analizę: finansinėje analizėje buvo nagrinėjami pinigų srautų pasikeitimai projekto organizacijoje, o socialinėje ekonominėje analizėje nagrinėjami pokyčiai visuomenėje.

Atliekant vertinimą socialinei–ekonominėi analizei naudojami finansinės analizės duomenys, naudoti investicijų FGDV ir FVGN apskaičiuoti. Konvertavimui apskaičiuojami įplaukų ir išlaidų eilučių konversijos koeficientai:

- išskaitomi PVM ir kiti netiesioginiai mokesčiai bei valstybės subsidijos ir kiti įnašai;
- išlaidos vertinamos įskaitant visus tiesioginius mokesčius;
- išskaitomi grynieji mokesčiai darbuotojams (pavyzdžiui, socialinio draudimo).

Šiame etape taikant ekonominės–socialinės naudos vertinimo metodiką, pereinama nuo rinkos prie buhalterinių kainų.

Pagal galimybę įvertinti piniginiu dydžiu ekonominė žala ir (ar) nauda skirstoma į dvi kategorijas:

- neįvertinama pinigine išraiška – nauda arba žala, kurią sunku išskirti iš kitų veiksnių teikiamos naudos ir (ar) žalos ir todėl neįmanoma išreikšti pinigais;
- įvertinama pinigine išraiška – nauda arba žala, kurią galima apskaičiuoti ir įvertinti kiekybiškai bei pinigų kiekiu.

Ekonominė nauda, neįvertinama pinigine išraiška:

1. didinamas gyvenamosios aplinkos patrauklumas Klaipėdos senamiesčio gyventojams;
2. didinama viešųjų erdvių estetinė ir funkcinė vertė;
3. didinamas Klaipėdos miesto gyventojų pasitenkinimas kultūrinėmis paslaugomis;
4. sudarytos sąlygos vystyti kitas turizmo paslaugas;
5. skatinamas ekonominis ir socialinis Klaipėdos miesto bei regiono augimas;
6. evangelikų liuteronų bei miesto bendruomenės pasitenkinimas teikiamomis religinėmis, kultūrinėmis bei kitomis objekte teikiamomis paslaugomis.

Atsižvelgiant į Šv. Jono bažnyčios atkūrimo projekto specifiką, vertinama socialinės-ekonominės papildomų kultūrinių renginių teikiama nauda.

Papildomų kultūrinių renginių nauda

Atstačius Šv. Jono bažnyčią, jos patalpos bus pritaikytos renginių organizavimui. Dėl naujos erdvės, kurioje mėgėjų ir meno profesionalų pasirodymai, tikėtina, jog ženkliai padidės socialinė-ekonominė nauda. Ji skaičiuojama penkiolikai metų nuo projekto įgyvendinimo pradžios (2023 trečiojo ketvirčio).

Remiantis Statistikos departamento duomenimis apie gyventojų skaičių Lietuvoje, buvo išvestos proporcijos apie pasiskirstymą tarp vietinių, regiono, nacionalinių bei užsienio lankytojų. Pagal Klaipėdos informacijos duomenimis apie lankytojų skaičių buvo paskaičiuoti numanomi lankytojų srautai kiekvienoje kategorijoje: 5proc. vietinių, 2proc. regioninių ir 93 proc. nacionalinių lankytojų. Darant konservatyvią prielaidą, kad bent 50 proc. miesto lankytojų iš užsienio ir Lietuvos apsilankys

atkurtoje Šv. Jono bažnyčioje organizuojamuose renginiuose bei remiantis Investicijų projektų, kuriems siekiama gauti finansavimą iš Europos Sąjungos struktūrinės paramos ir/ar valstybės biudžeto lėšų, rengimo metodikos priedu Nr. 6 Socialinės-ekonominės naudos (žalos) komponentai ir jų įverčiai, buvo apskaičiuota pasiryžimo sumokėti už apsilankymą kultūriniame renginyje socialinė-ekonominė nauda. Vidutinė socialinė-ekonominė nauda per metus siekia 859 260 eurų. (žr. Priedas Nr. 2. Finansiniai skaičiavimai. Socialinė-ekonominė nauda).

Ekonominiai rodikliai

Pagrindiniai socialinės ekonominės analizės rodikliai yra trys:

- **Ekonominė grynoji dabartinė vertė (EGDV)** – apskaičiuojama finansinės analizės duomenis įvertinus ekonomine verte ir papildomai įvertinus projekto sukuriamą socialinę ekonominę naudą bei projekto nulemtą žalą. Rodiklis skirtas pagrįsti būsimai projekto naudai tikslinėms grupėms, išreiškiant ją dabartine pinigų verte. Socialiniu ekonominiu požiūriu pagrįstas projektas yra tas, kurio EGDV yra teigiama. EGDV parodo, kad socialinė ekonominė nauda projektu bus sukurta išorinėje projekto aplinkoje. Jei $EGDV < 0$, projekto sukuriamą diskontuotą naudą nepadengia diskontuotųjų sąnaudų, todėl toks projektas neturėtų būti įgyvendinamas. Esant $EGDV > 0$, projektu kuriama pridėtinė vertė visuomenei ir jo įgyvendinimo galimybės turi būti nagrinėjamos ir lyginamos su projekto įgyvendinimo išlaidomis.
- **Ekonominė vidinė gražos norma (EVGN)** – tai diskonto norma, kuriai esant ekonominė grynoji dabartinė vertė EGDV lygi nuliui. Kadangi skaičiuojant EGDV grynųjų pajamų srautai taip pat diskontuojami, apskaičiuotoji EVGN lyginama su socialine diskonto norma, pritaikyta EGDV apskaičiuoti. Žymią socialinę ekonominę naudą duodančio projekto EVGN paprastai yra didesnė nei pritaikyta diskonto norma.
- **Naudos ir sąnaudų santykis (ENIS)** – svarbiausias socialinės ekonominės analizės rodiklis, atskleidžiantis, kiek kartų projekto sukuriamą naudą viršija jam įgyvendinti reikalingas sąnaudas. Apskaičiuojamas dalijant suminės ekonominės naudos grynąją dabartinę vertę iš suminės ekonominių sąnaudų gryniosios dabartinės vertės. Viešųjų investicijų projektų naudos ir sąnaudų santykis visais atvejais privalo būti didesnis už 1.

Ekonominiai rodikliai apskaičiuojami diskontuojant grynuosius pinigų srautus 5 proc. socialine diskonto norma, kuri rekomenduojama visoms konvergencijos tikslo siekiančioms šalims.

Lentelė 20. Ekonominių rodiklių skaičiavimo apibendrinimas

Rodiklis	I alternatyva	Išvados
EGDV	1 881 164	Diskontuotas grynasis pinigų srautas skaičiuojant per visą projekto įgyvendinimo laikotarpį yra neigiamas, todėl finansiškai projekto įgyvendinimas yra nenaudingas.
EVGN	7,02%	Vertinant EVGN, prasminga įgyvendinti projektą, kurio EVGN viršija diskonto normą. Atlikus analizę nustatyta, kad projekto EVGN yra neigiama ir nesiekia bazinės diskonto normos. Tai reiškia, projekto socialinė-ekonominė nauda negeneruoja didesnės gražos, nei „kainuoja“ investicijoms reikalingos lėšos.
Naudos ir sąnaudų santykis (ENIS)	22,14	Pasirinktos alternatyvos atveju naudos ir sąnaudų santykis yra didesnis už 1, kas rodo, jog Projekto finansinė nauda yra didesnė už jo įgyvendinimo sąnaudas.

5.4. Projekto jautrumo analizė

Jautrumo analizė leidžia identifikuoti pagrindinius projekto kritinius kintamuosius, darančius didžiausią įtaką projekto rezultatams. Pastarieji skirstomi į tris grupes:

- bendruosius rizikos veiksnius – bendrosios projektui taikomo finansinio modelio prielaidos;
- tiesioginius rizikos veiksnius – projekto investicinės ir veiklos išlaidos ir pajamos, kurių kitimas daro įtaką finansinio modelio FGDV ir FVGN rezultatui;
- rizikos grupes – projektui būdingi specifiniai rizikos veiksniai, susiję su projekto specifine veikla ar jo įgyvendinimo ypatumais.

Projekto jautrumo analizė atlikta keičiant šiuos kiekybinius kintamuosius:

1. Veiklos pajamų kitimas;
2. Veiklos sąnaudų kitimas;
3. Statybų kaštų kitimas;
4. Statyboms vykdyti reikalingų tyrimų kaštų kitimas.

Jautrumo analizės metu buvo siekiama nustatyti, kokią įtaką anksčiau išvardinti kintamieji daro projektui. Tokio pobūdžio informaciją geriausiai atspindi pagrindinių ekonominio socialinio poveikio vertinimo rodikliai:

- ekonominė grynoji dabartinė vertė (EGDV);
- ekonominė vidinė gražos norma (EVGN);
- ekonominis naudos ir sąnaudų santykis (ENIS).

Siekiant nustatyti šių rodiklių jautrumą, toliau lentelėje (žr. Lentelė 21: Pagrindinių ekonominio socialinio poveikio vertinimo rodiklių jautrumo analizė) yra pateikiamas jų pasikeitimas įvairiems kintamiesiems kintant 1 proc. Šioje lentelėje atlikta jautrumo analizė parodė, kad Projekto FGDV ir FVGN jautrūs statybų kaštų kitimui. Statybų kaštams išaugus 1 proc., FGDV sumažėja 1,203 proc., o FVGN – 1,109 proc. Atitinkamai statybų kaštams sumažėjus 1 proc., FGDV padidėja 1,232 proc., o FVGN padidėja 0,943 proc. FVGN yra jautrus ir veiklos pajamų pokyčiams, kuriems išaugus 1 proc. FVGN išauga 1,518 proc., o pajamoms sumažėjus 1 proc. FVGN sumažėja 1,473 proc.

Lentelė 21: Pagrindinių ekonominio socialinio poveikio vertinimo rodiklių jautrumo analizė

Kintamasis	Projekto FGDV, Eur	FGDV, Eur	Pokytis, %	Projekto FVGN %	FVGN %	Pokytis, %	Projekto Naudos/sąnaudų santykis	Naudos/sąnaudų santykis	Pokytis, %
Veiklos pajamos išauga 1 proc.	-4 696 071	-4 198 712	0,444	-5,35	-5,27	1,518	1,038	1,048	-0,945
Veiklos pajamos sumažėja 1 proc.	-4 696 071	-4 227 110	-0,440	-5,35	-5,43	-1,473	1,038	1,028	0,973
Veiklos sąnaudos išauga 1 proc.	-4 696 071	-4 216 292	-0,105	-5,35	-5,37	-0,372	1,038	1,036	0,193
Veiklos sąnaudos sumažėja 1 proc.	-4 696 071	-4 209 530	0,105	-5,35	-5,33	0,375	1,038	1,040	-0,192
Statybų kaštai išauga 1 proc.	-4 696 071	-4 252 026	-1,203	-5,35	-5,41	-1,109	1,038	1,032	0,581
Statybų kaštai sumažėja 1 proc.	-4 696 071	-4 173 796	1,232	-5,35	-5,30	0,943	1,038	1,045	-0,670
Statyboms vykdyti reikalingų tyrimų kaštai išauga 1 proc.	-4 696 071	-4 216 743	-0,119	-5,35	-5,36	-0,187	1,038	1,037	0,096
Statyboms vykdyti reikalingų tyrimų kaštai sumažėja 1 proc.	-4 696 071	-4 209 079	0,119	-5,35	-5,3485	0,028	1,038	1,039	-0,096

5.5. Projekto tęstinumo užtikrinimas

Siekiant užtikrinti projekto tęstinumą, būtina įvertinti galimas rizikas, keliančias grėsmę projekto tęstinumui. Pagrindinės tokios rizikos:

- 1) Projekto gyvybingumas per visą laikotarpį.

Finansiniai ištekliai būtini ne tik projekto rezultatams sukurti, bet ir jų naudojimui užtikrinti. Dėl šios priežasties, kai yra siekiama ne tik modernizuoti/atkurti paslaugų teikimą, pagerinti paslaugos kokybę, finansiniai ištekliai, reikalingi paslaugai teikti, labai išauga, todėl turi būti įvertinti jau investicijų planavimo pradžioje.

Siekiant suvaldyti šią riziką, būtina įvertinti finansinių lėšų poreikį projekto gyvybingumui užtikrinti, numatyti galimybę įvairinti teikiamas paslaugas ir teikti mokamas paslaugas.

- 2) Sukurtų projekto rezultatų tinkamas naudojimas.

Projekto rezultatai privalo būti naudojami pagal paskirtį visą projekto ataskaitinį laikotarpį. Minimalus projekto rezultatų tinkamo naudojimo laikotarpis – metų skaičius, per kurį projekto sukuriama socialinė ekonominė nauda padengia projekto investicines išlaidas ir veiklos sąnaudas.

Siekiant suvaldyti šią riziką, būtina aiškiai apibrėžti projekto rezultatų paskirtį, naudojimo ribas; numatyti projekto rezultatų naudojimo tinkamumo vertinimo kriterijus; suformuoti projekto rezultatų naudojimo tinkamumo vertinimo kriterijus.

5.6. Apibendrinimas

Vertinant finansiniu aspektu, projekto įgyvendinimas yra nenaudingas. Tam įtakos turi paties projekto specifiška – religinio/kultūrinio pastato statyba. Statyboms reikalingos didelės pradinės investicijos ir yra generuojamos mažos grynosios veiklos pajamos.

Įvertinus galimą socialinį-ekonominį poveikį finansine išraiška, grynosios veiklos pajamos, nors per ataskaitinį laikotarpį ir nepadengia investicinių išlaidų, yra teigiamos, taigi ilguoju laikotarpiu (viršijančiu nustatytą ataskaitinį laikotarpį) projekto rodikliai taps teigiami. Didžiausią įtaką ekonominiams rodikliams daro didelė išliekamoji bažnyčios su autentišku interjeru atkūrimo likutinė vertė, kuri siekia 8,8 mln. Eurų.

Taip pat svarbu pažymėti, kad ne visa projekto metu generuojama socialinė-ekonominė nauda gali būti įvertinta finansiniais rodikliais.

Projekto biudžetas, pagal priimtas prielaidas ir atliktus skaičiavimus, sieks apie 11,12 mln. Eur be PVM. Projekto finansavimo planas sudarytas remiantis apskaičiuotomis projekto investicijomis:

- 2015–2017 m. laikotarpiu numatoma finansuoti statyboms vykdyti reikalingų tyrimų kaštus. Tai sudaro apie 782 tūkst. Eur.
- 2018–2022 m. laikotarpiu išskaidomas numatomas statybos kaštų finansavimas. Tai sudaro apie 9 085 tūkst. Eur.
- 2023 m. laikotarpiu numatomas pastato įveiklinimo finansavimas, kuriam preliminarus finansavimas siektų apie 1 254 tūkst. Eur.

6. Projekto atitikimas Valstybei svarbaus kultūrinio projekto kriterijams

Šiame skyriuje detalizuojama, kodėl Šv. Jono bažnyčios su bokštu atkūrimas atitinka Valstybei svarbaus kultūrinio projekto kriterijus. Lietuvos ir Klaipėdos miesto istorinio autentiškumo bei kultūrinio tapatumo išlaikymas yra vienas svarbiausių šio projekto tikslų.

6.1. Projekto pripažinimo Valstybei svarbaus kultūrinio projekto kriterijai ir tvarka

Projektų pripažinimo valstybei svarbiais ekonominiais ar kultūriniais projektais tvarkos aprašas (2008 m. vasario 13 d. Nr. 136) reglamentuoja numatomų įgyvendinti valstybei svarbių ekonominių ar kultūrinių projektų ar jų grupių (keleto tos pačios srities projektų, turinčių bendrą tikslą) pripažinimo valstybei svarbiais projektais sritis, kriterijus ir tvarką. Kultūra ir paveldosauga yra viena iš sričių, kuriose numatomi įgyvendinti projektai gali būti pripažinti valstybei svarbiais (minėto LRV nutarimo 4.8. dalis).

Toliau pateikiamame paveiksle iliustruojami projektų pripažinimo valstybei svarbiu kriterijai, kuriuos gali tenkinti šioje galimybių studijoje aprašomas Projektas – Šv. Jono bažnyčios su bokštu atkūrimas.

Pav. 22: Projekto pripažinimo valstybei svarbiu kultūriniu projektu kriterijai

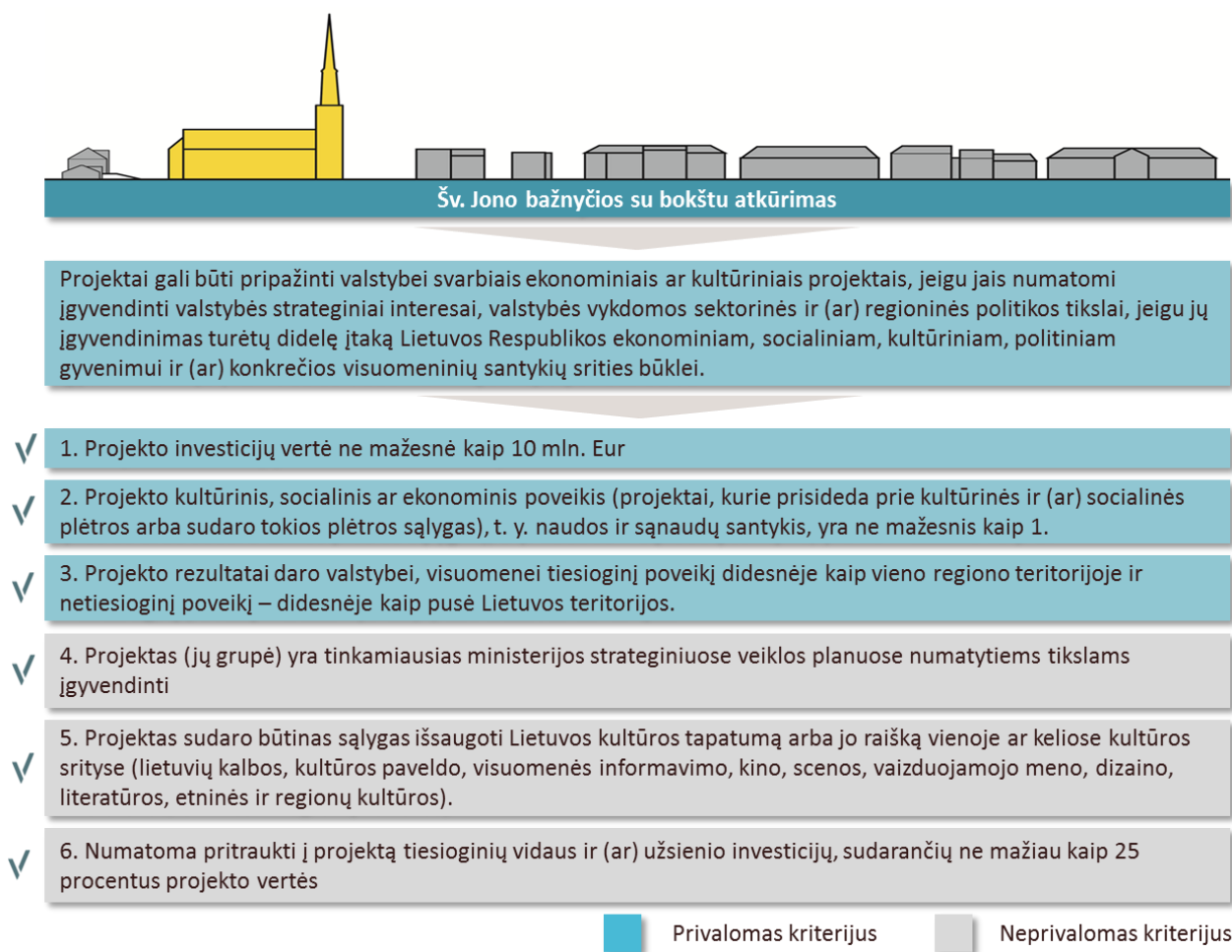

Projekto pripažinimo valstybei svarbiu kultūriniu ar ekonominiu projektu procesas, galiojantis nuo 2008 m. vasario 27 d.³, yra iliustruojamas toliau (žr. Pav. 23). Projekto organizacija šį procesą yra inicijavusi.

Pav. 23: Projekto pripažinimo valstybei svarbiu projektu procesas

Procedūros iniciavimas	Iniciatoriaus parengiamieji veiksmai	Atitikties kriterijams vertinimas	Suinteresuotųjų šalių išvados	LRV sprendimo priėmimas	VSP statuso suteikimas
<ul style="list-style-type: none"> Inicijuojama savivaldybės tarybos ir/ar atitinkamos ministerijos 	<ul style="list-style-type: none"> Parengiama galimybių studija Parengiamas LRV nutarimo projektas, lydintys dokumentai ir įgyvendinamų teisės aktų projektai Pristatomi ir viešai su visuomene aptariami projekto tikslai 	<p>Projekto atitiktį nustatytiems kriterijams vertina:</p> <ul style="list-style-type: none"> LRV ar jos įgaliota institucija Ministerijos (pagal kompetencijas) Kitos suinteresuotos šalys 	<ul style="list-style-type: none"> Pasiūlymų iš ministerijų ir kitų suinteresuotųjų šalių surinkimas LRV nutarimo projekto, lydinčiųjų dokumentų ir įgyvendinamų teisės aktų projektų taisymas pagal suinteresuotųjų šalių siūlymus 	<ul style="list-style-type: none"> Pateikiami galutiniai LRV nutarimo projekto, lydinčiųjų dokumentų ir įgyvendinamų teisės aktų projektai Pateikiamos suinteresuotųjų šalių teigiamos išvados 	<ul style="list-style-type: none"> LRV nutarimu suteikiamas valstybei svarbaus projekto statusas

6.2. Šv. Jono bažnyčios su bokštu atkūrimo atitikimas valstybei svarbaus projekto kriterijams

Valstybei svarbiems kultūriniais projektams tvarkos apraše yra pateikti penki kriterijai: 2 iš jų privalomi, o iš likusių 3 reikia atitikti mažiausiai vieną. Žemiau pateiktoje lentelėje (žr. Lentelė 22) yra apibendrinami privalomi kriterijai, trys papildomi, kuriuos Projektas pilnai atitinka ir tenkina.

Lentelė 22: Projekto atitikimas valstybei svarbių kultūrinių projektų kriterijams

Nr.	Kriterijus	Projekto atitikimas kriterijui
Privalomi kriterijai		
1.	Projekto rezultatai daro valstybei, visuomenei tiesioginį poveikį didesnėje kaip vieno regiono teritorijoje ir netiesioginį poveikį – didesnėje kaip pusė Lietuvos teritorijos.	<ul style="list-style-type: none"> Istoriškai, Klaipėdos Šv. Jono bažnyčia priklausė etnografiniam Klaipėdos krašto regionui kuriame dominuojanti religinė bendruomenė buvo – evangelikų liuteronų, o 1525 – 1945 metais Šv. Jono bažnyčia tapo pagrindiniais maldos namais viso krašto evangelikams liuteronams. Dėl šių priežasčių, Klaipėdos Šv. Jono bažnyčios atstatymas turės dvasinį religinį impulsą ne tik Lietuvos Vakarų regiono, bet ir visos Lietuvos evangelikų liuteronų bendruomenei. Įvykdžius projektą, Lietuvos evangelikų liuteronų bendruomenė turės dar vienus maldos namus, kurie leis užtikrinti bendruomenės dvasinių poreikių patenkinimą bei religinių apeigų tęstinumą. Įrengus bažnyčios patalpose įrengus Rytprūsių dailės kolekcijos parodą, objektas turės poveikį ne tik Lietuvai

³ Galiojanti suvestinė redakcija patvirtinta Lietuvos Respublikos Vyriausybės 2017 m. birželio 21 d. nutarimu Nr. 500

Nr.	Kriterijus	Projekto atitikimas kriterijui
		<p>bet ir visam istoriniam Rytprūsių regionui (dabartinės Lietuvos, Kaliningrado, Lenkijos dalys). Šio regiono istorijos paveldas itin svarbus Lietuvos kultūrai – čia buvo išspausdinta pirmoji knyga lietuvių kalba, pirmoji lietuviška Biblija, pirmoji lietuvių kalbos gramatika, pradėtas leisti pirmasis laikraštis lietuvių kalba. Numatoma, kad objektas vėliau galės būti įtrauktas į tarptautinius kultūrinius Rytprūsių paveldo maršrutus ir skatinti visuomenės susidomėjimą šiuo regionu.</p> <p>Istoriniu bei religiniu požiūriu, Šv. Jono bažnyčios su bokštu atstatymas turės religinį, istorinį bei kultūrinį poveikį ne tik Klaipėdos regione, bet ir visoje Lietuvoje.</p>
2.	Projekto investicijų vertė ne mažesnė kaip 10 mln. (dešimt milijonų) eurų.	Remiantis 3 galimybių studijos skyriuje pateikta informacija, Projekto investicijų vertė pasirinktos alternatyvos atveju beveik siekia 11,12 mln. EUR, todėl šis kriterijus yra tenkinamas.
3.	Projekto socialinis, ekonominis poveikis (projektai, kurie prisideda prie socialinės, ekonominės plėtros arba sudaro tokios plėtros sąlygas), t. y. naudos ir sąnaudų santykis, yra ne mažesnis kaip 1	Remiantis 3 skyriuje pateikta informacija, Projekto rodiklis ENIS pasirinktos alternatyvos atveju siekia 22,19, todėl šis kriterijus yra tenkinamas.
Privalomas bent vienas iš žemiau pateiktų		
4.	Projektas (jų grupė) yra tinkamiausias ministerijos strateginiuose veiklos planuose numatytiems tikslams įgyvendinti	Nors Projektas šiuo metu nėra įtrauktas į Lietuvos Respublikos kultūros ministerijos 2017–2019 strateginę programą, bet savo dvasia prisideda prie paveldo išsaugojimo, aktualizavimo ir populiarinimo. Projektu būtų siekiama prisidėti prie Lietuvos Respublikos kultūros ministerijos 2017–2019 strateginės programos 2 tikslo „Formuoti bendrą integralią paveldo apsaugos politiką, saugoti valstybinę kalbą“. Atsižvelgiant į planuojamas Projekto veiklas, būtų prisidedama prie programos Lietuvos kultūros paveldo išsaugojimas, aktualizavimas ir populiarinimas, valstybinės kalbos apsauga.
5.	Numatoma pritraukti į projektą tiesioginių vidaus ir (ar) užsienio investicijų, sudarančių ne mažiau kaip 25 procentus projekto vertės	Šv. Jono bažnyčios atstatymas pagal istorinius brėžinius yra svarbus ne tik visos valstybės plotmėje, bet ir vietos bei užsienio bendruomenėms – Evangelikų liuteronų bendruomenė planuoja kurti fondą surinkti lėšų ir prisidėti prie bažnyčios atstatymo, Vokietijos vyriausybė šiuo metu taip pat svarsto galimybę finansiškai prisidėti prie Projekto įgyvendinimo.
6.	Projekto kompleksinis poveikis (projektai kompleksiskai prisideda prie valstybės ir ne mažiau kaip dviejų iš šių	Įvertinus galimybių studijoje nagrinėtą Klaipėdos viešųjų kultūrinių paslaugų pasiūlos problematiką (ribotos savivaldybėje turimos infrastruktūros panaudojimo viešajai paslaugai teikti galimybės, infrastruktūros mėgėjų meno kolektyvams veikti trūkumą ir kt.), Projekto svarbą Lietuvos

Nr.	Kriterijus	Projekto atitikimas kriterijui
	<p>sričių – istorijos, kultūros paveldo, socialinės, kultūrinės, meno, aplinkos, turizmo, sveikatos, švietimo ir mokslo, inovacijų – plėtros arba sudaro tokios plėtros sąlygas) prisidedant prie darnios (tvarios) plėtros rezultatų (rodikliai, suinteresuotųjų šalių bendradarbiavimas, socialinis ir kultūrinis kontekstas, inovacinės aplinkos gerinimas)</p>	<p>evangelikų liuteronų bendruomenei, istorinį ir kultūrinį Projekto aspektus, teigtina, kad Projekto įgyvendinimas sudarys tinkamas sąlygas aukštos kultūrinės veiklos vykdymui, istoriniam Klaipėdos miesto architektūros tęstinumui, didesnei turizmo objektų vietas ir užsienio lankytojams pasiūlai.</p> <ul style="list-style-type: none"> ▪ Istorijos ekspertų ir archeologų vertinimu, tai seniausia ir ilgiausią Vakarų krikščionybės ir Vakarų Europos kultūrinę tradiciją reprezentuojanti bažnyčia dabartinės Lietuvos Respublikos teritorijoje. Nors per istorijos laikotarpius kito bažnyčios išvaizda, vieta, tačiau po gaisrų, karų, potvynių ir pertvarkų miestiečių, krašto gyventojų, savivaldybių ir valstybinėse institucijose bažnyčia buvo nuolat atstatoma ir tai pabrėžia jos svarbą vietos gyventojų identiteto išlaikymui. Skirtingais istorijos laikmečiais Šv. Jono bažnyčios architektūra pabrėžė svarbiausią miesto identiteto pagrindą – priklausymą europietiškam Vakarų krikščionybės pasauliui. ▪ Anot istorinių šaltinių, 1525 – 1945 metais Šv. Jono bažnyčia tapo pagrindiniais maldos namais viso krašto evangelikams liuteronams. Jos atkūrimas būtų svarbus ne tik šiai religinei bendruomenei, kuri šiuo metu pamaldas vykdo tam nepritaikytose patalpose, bet ir pabrėžtų evangelikų liuteronų tradicijos svarbą Klaipėdos miesto tapatumui. ▪ Šv. Jono bažnyčia vėl būtų nekropoliu ir istorinės – kultūrinės atminties saugykla. Joje amžinojo poilsio vietą galėtų rasti palaikai iš senosios Šv. Jono bažnyčios ir kitų suardytų senųjų palaidojimo vietų. ▪ Šv. Jono bažnyčia vėl sugrąžintų miesto branduoliui centrą formavusias dvi urbanistines senamiesčio ašis: vertikalią ir horizontalią. Atstatytas originalaus aukščio (75m) Šv. Jono bažnyčios bokštas taptų aukščiausiu Klaipėdos senamiesčio statiniu ir pagrindiniu vertikaliu miesto akcentu. ▪ Šv. Jono bažnyčia taip buvo pasirinkta tarptautinio geodezijos tinklo atraminiu tašku. Kartu su Kretingos bažnyčia Šv. Jono bažnyčia sujungė dvi XIX a. trianguliacines sistemas – Vidurio Europos (Austrija–Vengrija, Vokietija, Prūsija) ir Struvės – Tennerio geodezinį (Norvegija, Švedija, Rusija, Rumunija) lanką. Šių matavimų pagrindu buvo sudaromi tikslūs žemėlapiai ir jūrlapiai iki pat 1937 m. Tokiu būdu ši vieta yra svarbi UNESCO saugojamo pasaulio paveldo – Struvės geodezinio lanko Tennerio atšakos jungtis. <p>Istorinio paveldo ir tautinio Klaipėdos krašto požiūriu Šv. Jono bažnyčia atlieka svarbų vaidmenį (žr. Klaipėdos miesto Šv. Jono bažnyčios su bokštu istorinės medžiagos analizė), todėl jos atkūrimas taip pat tampa valstybei svarbiu siekiant pabrėžti Lietuvos raidą ir kultūros sąsają su Vakarų tradicijomis.</p>

Nr.	Kriterijus	Projekto atitikimas kriterijui

Planuojamas Projektas atitinka privalomuosius ir pasirenkamuosius valstybei svarbaus projekto kriterijus, todėl rekomenduojama jį įtraukti į valstybei svarbių projektų sąrašą.

7. Išvados

Šv. Jono bažnyčios atkūrimas – svarbus projektas, turintis įtakos ne tik evangelikų liuteronų, bet ir viso Klaipėdos miesto bei Klaipėdos krašto tapatumui. Šv. Jono bažnyčios atkūrimas pabrėžtų priklausymą vakarų krikščioniškajam pasauliui, evangelikų liuteronų tradicijos svarbą šio miesto ir krašto tapatumui.

Šv. Jono bažnyčios atkūrimas bent iš dalies kompensuotų vietovaizdžio praradimus po 1945 m. Šv. Jono bažnyčia vėl būtų nekropoliu ir istorinės – kultūrinės atminties saugykla. Joje galėtų rasti amžinojo poilsio vietą palaikai iš senosios Šv. Jono bažnyčios ir kitų suardytų senųjų palaidojimo vietų.

Šv. Jono bažnyčia vėl sugrąžintų miesto branduoliui centrą formavusias dvi urbanistines senamiesčio ašis: vertikale ir horizontalią. Padėtų išryškinti jos kaip jūrinio kultūrinio ir mokslo istorijos paveldo vertes. Gražintų vizualų Klaipėdos – Kretingos ryšį, sąsają su UNESCO saugojamo pasaulio paveldo – Struvės geodeziniu lanku.

Šv. Jono bažnyčios atkūrimui pasirinkta tinkamiausia alternatyva – istorinės Šv. Jono bažnyčios atkūrimas. Siūloma atstatyti originalaus dydžio bažnyčią (tūris: 24350 m³) bei originalaus dydžio bažnyčios bokštą (tūris: 5100 m³, aukštis: 75 m), išlaikant istorinę šių pastatų formą, dalinai atkuriant išorės medžiagiškumą, interjero sprendimus ir vidines erdves pritaikant šiuolaikiniams poreikiams. Šios alternatyvos įgyvendinimas duos didžiausią teigiamą poveikį miesto siluetai bei panoramoms. Šia alternatyva siūlomas Šv. Jono bažnyčios su bokštu atstatymas grąžins Klaipėdos senamiesčio erdvinius akcentus, kurie ypač gerai identifikuojami iš Smiltynės pusės.

Vertinant finansiniu aspektu, projekto įgyvendinimas yra nenaudingas. Tam įtakos turi paties projekto specifika – religinio/kultūrinio pastato statyba. Statyboms reikalingos didelės pradinės investicijos ir yra generuojamos mažos grynosios veiklos pajamos. Visgi grynosios veiklos pajamos yra teigiamos, taigi ilguoju laikotarpiu (viršijančiu nustatytą ataskaitinį laikotarpį) šios alternatyvos finansiniai rodikliai taps teigiami. Taip pat svarbu atsižvelgti į didelę Projekto generuojamą socialinę-ekonominę naudą.

Esamos situacijos analizė rodo, kad Klaipėdos savivaldybėje trūksta naudoti tinkamos infrastruktūros, kuri leistų vykdyti aukštos meninės vertės kultūros renginius (koncertus, parodas), sudarytų tinkamas sąlygas tiek profesionalaus, tiek mėgėjų meno pasirodymams, leistų rengti, bendruomenės susitikimus, konferencijas bei kitą viešąją kultūrinę/visuomeninę veiklą.

Atkuriamoje Šv. Jono bažnyčioje, su evangelikų liuteronų Bažnyčia ir jos bendruomene Klaipėdoje suderintų papildomų funkcijų plėtotė suteiktų naujų impulsų visų miestiečių dvasiniam, kultūriniam, ūkiniam ir kt. gyvenimui. Grakštaus silueto bažnyčia grąžintų senamiesčiui sakralinės erdvės pojūtį bei taptų svarbiu kultūros paveldo turizmo traukos centru.

Remiantis Projektų pripažinimo valstybei svarbiais projektais tvarkos aprašu (2008 m. vasario 13 d. Nr. 136), planuojamas Šv. Jono bažnyčios atkūrimas atitinka privalomuosius ir pasirenkamuosius valstybei svarbių kultūrinių projekto kriterijus:

- Projekto investicijų vertė siekia 11,12 EUR (reikalaujama ne mažiau nei 10 mln. EUR),
- Projekto socialinis, ekonominis poveikis yra lygus 22,19 (turi būti ne mažesnis nei 1),
- Projekto rezultatai daro valstybei, visuomenei tiesioginį poveikį didesnėje kaip vieno regiono teritorijoje ir netiesioginį poveikį – didesnėje kaip pusė Lietuvos teritorijos,
- Projektas (jų grupė) yra tinkamiausias Lietuvos Respublikos kultūros ministerijos strateginiuose veiklos planuose numatytiems tikslams įgyvendinti,
- Numatoma pritraukti į Projektą tiesioginių vidaus ir (ar) užsienio investicijų, sudarančių ne mažiau kaip 25 procentus projekto vertės,
- Projekto kompleksinis poveikis (projektai kompleksiškai prisideda prie valstybės ir ne mažiau kaip dviejų iš šių sričių – istorijos, kultūros paveldo, socialinės, kultūrinės, meno, aplinkos, turizmo, sveikatos, švietimo ir mokslo, inovacijų – plėtros arba sudaro tokios

plėtos sąlygas) prisidedant prie darnios (tvarios) plėtos rezultatų (rodikliai, suinteresuotųjų šalių bendradarbiavimas, socialinis ir kultūrinis kontekstas, inovacinės aplinkos gerinimas)

Projekto biudžetas, pagal priimtas prielaidas ir atliktus skaičiavimus, sieks apie 11,12 mln. Eur be PVM.

8. Priedai

1 priedas: Pasaulinės praktikos pavyzdžiai bažnyčių įveiklinimui, 6 lapai

2 priedas: Finansiniai skaičiavimai (el. formatu)

3 priedas: NT registro išrašas, 2 lapai

4 priedas: Detaliųjų archeologijos tyrimų Šv. Jono Bažnyčios vietoje, Turgaus g. 24, Klaipėda, sąmata, 1 lapas

5 priedas: Pažyma „Apie Klaipėdos miesto evangelikų liuteronų katedrinės Šv. Jono bažnyčios turimus vizualiuosius šaltinius“, doc. dr. A. Baublys, 28 lapai