



Vystomas projektas	<b>Ruožo Vilnius – Klaipėda (Draugystės g.) elektrifikavimas. III-as statybos etapas</b>			
Statinio projekto pavadinimas	<b>Geležinkelio ruožo Radviliškis – Klaipėda, inžinerinių tinklų (Elektros tinklų), Kairių g., Klaipėdos m. sav., Klaipėda, statybos projektas. AT8 Autotransformatorinė</b>			
Statytojas	<b>AB „LTG INFRA”</b>			
Statinio adresas (statybos vieta)	<b>Kairių g., Klaipėdos m. sav., Klaipėda</b>			
Statybos rūšis	<b>Nauja statyba</b>			
Naudojimo paskirtis	<b>Inžineriniai tinklai. Elektros tinklai</b>			
Kategorija	<b>Nesudėtingasis statinys</b>			
Projekto etapas	<b>Projektiniai pasiūlymai</b>			
Projekto dalis, žymuo	<b>Bendroji (BD)</b>			
Tomas	<b>I</b>			
Projekto Nr.	<b>SIII/T020-00-PP</b>			
Įmonė	Pareigos	Vardas, pavardė	Kvalifikacijos atestato Nr.	Parašas
Elecnor-Inabensa	Projekto direktorius	Gonzalo Carrasco Cuellar		
	Projektavimo vadovė	Maria Jose Cepeda	38696	
	Statinio projekto inžinierius	Antonio J. Sanchez		
BSP-EPI	Statinio projekto vadovas	Ričardas Padegimas	24998	
	Statinio projekto vadovo asist.	Tomas Liekis		

## TURINYS

1.	STATINIO PROJEKTO SUDĖTIES ŽINIARAŠTIS.....	3
2.	STATINIO PROJEKTO SEGTUVŲ SUDĖTIES ŽINIARAŠTIS.....	4
3.	STATINIO PROJEKTO DALIES BYLOS (SEGTUVO) DOKUMENTŲ SUDĖTIES ŽINIARAŠTIS .....	4
4.	PROJEKTO DALIES BRĖŽINIŲ ŽINIARAŠTIS.....	5
5.	PROJEKTO DALIES PRIEDŲ ŽINIARAŠTIS.....	5
6.	PROJEKTO DERINIMŲ LAPAS.....	6
7.	AIŠKINAMASIS RAŠTAS .....	7
7.1.	Normatyviniai, kiti dokumentai ir duomenys projektui rengti .....	7
7.1.1.	Normatyvinių dokumentų išėties duomenys .....	7
7.2.	Statinio techniniai rodikliai.....	9
7.3.	Bendroji informacija .....	12
8.	BRĖŽINIAI .....	17
9.	PRIEDAI .....	18

## 1. STATINIO PROJEKTO SUDĖTIES ŽINIARAŠTIS

Eil. Nr.	Bylos žymuo	Pavadinimas	Pastabos
1	BD	Bendroji dalis	



0	2022-01	Pirmoji versija			
LAIDA	DATA	KEITIMŲ PAVADINIMAS (PRIEŽASTIS)			
KVAL. PATV. DOK. NR.			Geležinkelio ruožo Radviliškis – Klaipėda, inžinerinių tinklų (Elektros tinklų), Kairių g., Klaipėdos m. sav., Klaipėda, statybos projektas. AT8 Autotransformatorinė		
38696	PV	María José Cepeda		AT8 AUTOTRANSFORMATORINĖ	
	INŽ	Antonio J. Sanchez			
					
24998	SPV	Ričardas Padegimas		PROJEKTO SUDĖTIES ŽINIARAŠTIS	
STADIJA			SIII/T020-00-PP-BD.PSŽ	LAPAS	LAPŲ
PP	AB „LTG Infra“ Geležinkelio g. 2, Vilnius			1	1

## 2. STATINIO PROJEKTO SEGTUVŲ SUDĖTIES ŽINIARAŠTIS

Eil. Nr.	Bylos žymuo	Pavadinimas	Pastabos
1	BD	Bendroji dalis	

## 3. STATINIO PROJEKTO DALIES BYLOS (SEGTUVO) DOKUMENTŲ SUDĖTIES ŽINIARAŠTIS

Eil. Nr.	Dokumento žymuo	Pavadinimas	Pastabos
1	SIII/T020-00-PP-BD.PSŽ	Statinio projekto sudėties žiniaraštis	
2	SIII/ T020-00-PP-BD.BSŽ	Statinio projekto bylos (segtuvo) sudėties žiniaraštis	
3	SIII/ T020-00-PP-BD.PDL	Projekto derinimų lapas	
4	SIII/ T020-00-PP-BD.AR	Aiškinamasis raštas	

0	2022-01	Pirmoji versija			
LAIDA	DATA	KEITIMŲ PAVADINIMAS (PRIEŽASTIS)			
KVAL. PATV. DOK. NR.			Geležinkelio ruožo Radviliškis – Klaipėda, inžinerinių tinklų (Elektros tinklų), Kairių g., Klaipėdos m. sav., Klaipėda, statybos projektas. AT8 Autotransformatorinė		
38696	PV	María José Cepeda		AT8 AUTOTRANSFORMATORINĖ	
	INŽ	Antonio J. Sanchez			
					
24998	SPV	Ričardas Padegimas		PROJEKTO BYLOS SUDĖTIES ŽINIARAŠTIS	
STADIJA			SIII/T020-00-PP-BD.BSŽ	LAPAS	LAPŲ
PP	AB „LTG Infra“ Geležinkelio g. 2, Vilnius			1	2

#### 4. PROJEKTO DALIES BRĖŽINIŲ ŽINIARAŠTIS

Eil. Nr.	Dokumento žymuo	Lapų sk.	Laida	Pavadinimas	Pastabos
1	SIII/ T020-00-TP-E.B-01	1	0	25 kV Vienlinijinė schema	
2	SIII/ T020-00-TP-E.B-03	1	0	AT vizualizacija	
3	SIII/ T020-00-TP-E.B-04	1	0	Įrangos išdėstymo planas	
4	SIII/ T020-00-TP-E.B-09	1	0	Valdymo pulto planas	



#### 5. PROJEKTO DALIES PRIEDŲ ŽINIARAŠTIS

Eil. Nr.	Dokumento žymuo	Pavadinimas	Pastabos
1	Priedas Nr.1	Užduotis projektiniams pasiūlymams ruošti	
2	Priedas Nr.2	Registų centras. Išrašas iš nekilnojamojo turto registro duomenų bazės	
3	Priedas Nr.3	Nekilnojamojo turto objekto kadastrinių matavimų byla	

SIII/T020-00-PP-BD.BSŽ	LAPAS	LAPŲ	LAIDA
	2	2	0

## 6. PROJEKTO DERINIMŲ LAPAS

Eil. Nr.	Vardas, Pavardė	Parašas	Pastaba	Data
1				
2				
3				
4				
5				
6				
7				
8				
9				

0	2022-01	Pirmoji versija			
LAIDA	DATA	KEITIMŲ PAVADINIMAS (PRIEŽASTIS)			
KVAL. PATV. DOK. NR.			Geležinkelio ruožo Radviliškis – Klaipėda, inžinerinių tinklų (Elektros tinklų), Kairių g., Klaipėdos m. sav., Klaipėda, statybos projektas. AT8 Autotransformatorinė		
38696	PV	María José Cepeda		AT8 AUTOTRANSFORMATORINĖ	
	INŽ	Antonio J. Sanchez			
					
24998	SPV	Ričardas Padegimas		PROJEKTO SUDERINIMŲ LAPAS	
STADIJA			SIII/T020-00-PP-BD.PDL	LAPAS	LAPŲ
PP	AB „LTG Infra“ Geležinkelio g. 2, Vilnius			1	1

## 7. AIŠKINAMASIS RAŠTAS

### 7.1. Normatyviniai, kiti dokumentai ir duomenys projektui rengti





#### 7.1.1. Normatyvinių dokumentų išėities duomenys

##### LR įstatymai:

1. Statybos įstatymas.
2. Aplinkos apsaugos įstatymas.
3. Elektros energetikos įstatymas.
4. Žemės įstatymas.
5. Teritorijų planavimo įstatymas.
6. Atliekų tvarkymo įstatymas.
7. Darbuotojų saugos ir sveikatos įstatymas.

##### Statybos techniniai reglamentai:

1. STR 1.01.02:2016. Normatyviniai statybos techniniai dokumentai.
2. STR 1.01.03:2017. Statinių klasifikavimas.
3. STR 1.01.04:2015. Statybos produktų, neturinčių darnųjų techninių specifikacijų, eksploatacinių savybių pastovumo vertinimas, tikrinimas ir deklarasavimas. Bandymų laboratorijų ir sertifikavimo įstaigų paskyrimas. Nacionaliniai techniniai įvertinimai ir techninio vertinimo įstaigų paskyrimas ir paskelbimas.
4. STR 1.01.08:2002. Statinio statybos rūšys.
5. STR 1.04.04:2017. Statinio projektavimas, projekto ekspertizė.
6. STR 1.05.01:2017. Statybą leidžiantys dokumentai. Statybos užbaigimas. Statybos sustabdymas. Savavališkos statybos padarinių šalinimas. Statybos pagal neteisėtai išduotą statybą leidžiantį dokumentą padarinių šalinimas
7. STR 2.01.01(1):2005. Esminis statinio reikalavimas. „Mechaninis atsparumas ir pastovumas“.
8. STR 2.01.01(2):1999. Esminiai statinio reikalavimai. Gaisrinė sauga.
9. STR 2.01.01(3):1999. Esminiai statinio reikalavimai. Higiena, sveikata, aplinkos apsauga.

0	2022-01	Pirmoji versija				
LAIDA	DATA	KEITIMŲ PAVADINIMAS (PRIEŽASTIS)				
KVAL. PATV. DOK. NR.			Geležinkelio ruožo Radviliškis – Klaipėda, inžinerinių tinklų (Elektros tinklų), Kairių g., Klaipėdos m. sav., Klaipėda, statybos projektas. AT8 Autotransformatorinė			
38696	PV	María José Cepeda		AT8 AUTOTRANSFORMATORINĖ		
	INŽ	Antonio J. Sanchez				
		 				
24998	SPV	Ričardas Padegimas		AIŠKINAMASIS RAŠTAS		
					LAIDA 0	
STADIJA			AB „LTG Infra“ Geležinkelio g. 2, Vilnius	SIII/T020-00-PP-BD.AR	LAPAS 1	LAPŲ 10

10. STR 2.01.01(4):2008. Esminiai statinio reikalavimai. Naudojimo sauga.
11. STR 2.01.01(5):2008. Esminis statinio reikalavimas. Apsauga nuo triukšmo.
12. STR 2.01.01(6):2008. Esminis statinio reikalavimas. Energijos taupymas ir šilumos išsaugojimas.
13. STR 2.01.06:2009. Statinių apsauga nuo žaibo. Išorinė statinių apsauga nuo žaibo.

LR statybos normos, taisyklės, standartai ir kt.:

1. RSN 156-94. Statybinė klimatologija.
2. Bendrosios gaisrinės saugos taisyklės.
3. Gaisrinės saugos pagrindiniai reikalavimai.
4. Saugos ir sveikatos taisyklės statyboje DT 5-00.
5. Kėlimo kranų naudojimo taisyklės.
6. Elektros įrenginių įrengimo bendrosios taisyklės.
7. Skirstyklų ir pastočių elektros įrenginių įrengimo taisyklės.
8. Elektros linijų ir instaliacijos įrengimo taisyklės.
9. Elektros įrenginių relinės apsaugos ir automatikos įrengimo taisyklės.
10. Saugos eksploatuojant elektros įrenginius taisyklės.
11. Elektrinių ir elektros tinklų eksploatavimo taisyklės.
12. Elektros įrenginių bandymų normų ir apimties aprašas.
13. Atliekų tvarkymo taisyklės.
14. Statybinių atliekų tvarkymo taisyklės.
15. Elektros ir elektroninės įrangos bei jos atliekų tvarkymo taisyklės.
16. Želdinių apsaugos, vykdant statybos darbus, taisyklės.
17. HN 33:2011 „Triukšmo ribiniai dydžiai gyvenamuosiuose ir visuomeninės paskirties pastatuose bei jų aplinkoje“.
18. HN 98:2014 „Natūralus ir dirbtinis darbo vietų apšvietimas. Apšvietos mažiausios ribinės vertės ir bendrieji matavimo reikalavimai“.
19. LST 1516:2015 „Statinio projektas. Bendrieji įforminimo reikalavimai“.
20. LST 1569:2012 „Statinio projektas. Lauko inžinerinių tinklų grafiniai ženklai“.
21. Elektroninių ryšių infrastruktūros įrengimo, žymėjimo, priežiūros ir naudojimo taisyklės.
22. Specialiosios žemės ir miško naudojimo sąlygos.

SIII/T020-00-PP-BD.AR	LAPAS	LAPŲ	LAIDA
	2	10	0

7.1.2 Kompiuterinė programinė įranga, kuria naudojantis parengta ši projekto dalis

1. Microsoft Office 2019
2. Autodesk AutoCAD LT 2019.

7.2. Statinio techniniai rodikliai

Pavadinimas	Mato vienetas	Kiekis	Pastabos
<b>I. SKLYPAS</b>			
<b>1.1. Sklypo plotas</b>	ha	66,0468	
<b>1.2 Tvarkomos teritorijos plotas</b>	m <sup>2</sup>	537,20	
<b>1.3. Sklypo užstatymo intensyvumas</b>	%	0,92	
<b>1.4. Sklypo užstatymo tankumas</b>	%	0,92	
<b>IV. INŽINERINIAI TINKLAI</b>			
<b>4.1. 2x25 kV įtampos skirstyklos statiniai</b> , skirti 2x25 kV kilnojamųjų įrenginių sumontavimui ir veikimo užtikrinimui, inžineriniai tinklai (paskirtis – elektros tinklai), nesudėtingasis. Nauja statyba:			
<b>4.1.1. Įrenginių metalinės atramos su pamatais (55 kV autotransformatoriaus kabelių prijungimui)</b>			
4.1.1.1. inžinerinių statinių kiekis	vnt.	1	
4.1.1.2. inžinerinio statinio plotis	m	2,5*	
4.1.1.3. inžinerinio statinio aukštis	m	3,5*	
<b>4.1.2. Įrenginių metalinės atramos su pamatais (2x25 kV kontaktinio tinklo nueinančioms linijoms)</b>			
4.2.3.1. inžinerinių statinių kiekis	vnt.	1	
4.2.3.2. inžinerinio statinio plotis	m	1,5	
4.2.3.3. inžinerinio statinio aukštis	m	11,0*	
<b>4.2. 55 kV autotransformatoriaus pamatas su aikštele</b> skirtas kilnojamųjų įrenginių sumontavimui ir veikimo užtikrinimui, inžineriniai tinklai (paskirtis – elektros tinklai), nesudėtingasis. Nauja statyba:			
4.2.1. inžinerinių statinių kiekis	vnt.	1	
4.2.2. inžinerinio statinio plotis	m	6,2*	
4.2.3. inžinerinio statinio ilgis	m	6,0*	
<b>4.3. Savųjų reikiųjų transformatoriaus pamatas su aikštele</b> , skirtas 27,5 / 0,23 kV kilnojamųjų įrenginių sumontavimui ir			
SIII/T020-00-PP-BD.AR			LAPAS 3
			LAPŲ 10
			LAIDA 0

Pavadinimas	Mato vienetas	Kiekis	Pastabos
veikimo užtikrinimui, inžineriniai tinklai (paskirtis – elektros tinklai), nesudėtingasis. Nauja statyba:			
4.3.1. inžinerinių statinių kiekis	vnt.	1	
4.3.2. inžinerinio statinio plotis/ilgis	m	1,5/1,7*	
4.3.3. inžinerinio statinio aukštis	m	1,9*	
<b>4.4. Nuotekų šalinimo tinklai - Lietaus nuotekų tinklai</b> (naujų lietaus nuotekų tinklų įrengimas pastotės teritorijoje), nuotekų šalinimo tinklų. I grupės nesudėtingasis. Nauja statyba.			
4.4.1. inžinerinių tinklų ilgis	m	15*	
4.4.2. vamzdžio skersmuo (tik vamzdynams)	mm	160	
<b>V. KITI STATINIAI</b>			
<b>5.1. Tvora</b> (metalinio tinklo su metaliniais stulpeliais, cokoliu, vartais ir varteliais), kiti inžineriniai statiniai (paskirtis – kiemo), nesudėtingasis. Nauja statyba:			
5.1.1. inžinerinių statinių kiekis	vnt.	1	
5.1.2. inžinerinio statinio ilgis	m	63*	
5.1.3. inžinerinio statinio aukštis	m	2,5	
<b>5.2. Aikštelės</b> (dangos: keliai privažiavimui prie įrenginių, šaligatvis – nuogrinda aplink kilnojimą valdymo pultą), kiti inžineriniai statiniai (paskirtis – kiemo), II grupės nesudėtingas. Nauja statyba:			
<b>5.2.1. Aikštelės (asfalto danga)</b> , keliai privažiavimui prie 27,5kV perjungimo įrangos ir statinių			
5.2.1.1. inžinerinių statinių plotas	m <sup>2</sup>	54*	
<b>5.2.2. Aikštelės (trinkelų danga)</b> , nuogrindoms ir šaligatviams įrengti			
5.2.2.1. inžinerinių statinių plotas	m <sup>2</sup>	124*	
<b>5.2.3. Aikštelės (skaldos danga)</b> , teritorija po pastotės technologine įranga			
5.2.3.1. inžinerinių statinių plotas	m <sup>2</sup>	186*	
<b>5.2.4. Aikštelės (betoninė danga)</b> , technologinė aikštelė kilnojamojo modulinio 27,5kV skirstyklos statinio įrengimui			
5.2.4.1. inžinerinių statinių plotas	m <sup>2</sup>	47,62	
5.2.4.2. inžinerinių statinių plotis	m	6,2	
5.2.4.3. inžinerinių statinių ilgis	m	7,7	

SIII/T020-00-PP-BD.AR	LAPAS	LAPŲ	LAIDA
	4	10	0

Pavadinimas	Mato vienetas	Kiekis	Pastabos
<b>5.3. Kabeliniai kanalai.</b> Kiti inžineriniai statiniai (paskirtis – kiemo), II grupės nesudėtingas. Nauja statyba.			
5.3.1. inžinerinių tinklų ilgis	m	35*	
5.3.3. inžinerinio statinio plotis	m	1	
<b>5.4. Žaibosaugos bokštas su pamatu.</b> Paskirtis – žaibosaugos statiniai), nesudėtingasis. Nauja statyba			
5.4.1. inžinerinių statinių kiekis	vnt.	2	
5.4.2. inžinerinių statinių aukštis	m	14,9*	
<b>5.5. Požeminis alyvos rezervuaras</b> - kiti inžineriniai statiniai, nesudėtingas. Nauja statyba.			
5.5.1. inžinerinių tinklų tūris	m <sup>3</sup>	7,0*	
<b>5.6. Įžeminimo spintos pamatas.</b> Paskirtis – kiti inžineriniai statiniai), nesudėtingasis. Nauja statyba			
5.6.1. inžinerinių statinių kiekis	vnt.	1	
5.6.2. inžinerinio statinio plotis	m	1,9*	
5.6.3. inžinerinio statinio ilgis	m	1,2*	

\*- rodiklio matmenys gali skirtis, priklausomai nuo tiekiamos įrangos gabaritinių matmenų. Tikslinami darbo projekte.

PASTABA: sklype statomas kilnojamas elektros energetikos objektas – valdymo pultas su 27,5 kV skirstykla.

Statinio projekto vadovas:

Ričardas Padegimas (Atestato Nr. 24998)

SIII/T020-00-PP-BD.AR	LAPAS	LAPŲ	LAIDA
	5	10	0

### 7.3. Bendroji informacija

Statinio pavadinimas:	AT8 Autotransformer station
Statinio adresas:	Kairių g., Klaipėdos m. sav., Klaipėda
Statinio rūšis:	Naujo statinio statyba
Statinio paskirtis:	Inžineriniai tinklai. Elektros tinklai
Statinio kategorija:	Nesudėtingasis statinys
Projekto pavadinimas:	Geležinkelio ruožo Radviliškis – Klaipėda, inžinerinių tinklų (Elektros tinklų), Kairių g., Klaipėdos m. sav., Klaipėda, statybos projektas. AT8 Autotransformatorinė
Rangovas	Elecnor, C/Marqués de Mondéjar 33, 28028-Madrid, España. Inabensa, Ctra. Esclusa s/n. Torrecuellar, 41011-Sevilla, España
Statytojas	AB „LTG INFRA“, Geležinkelio str. 2, LT-02100 Vilnius

Projektiniai pasiūlymai „Geležinkelio ruožo Radviliškis – Klaipėda, inžinerinių tinklų (Elektros tinklų), Kairių g., Klaipėdos m. sav., Klaipėda, statybos projektas. AT8 Autotransformatorinė“ parengtas vadovaujantis LTG-Infra projektavimo užduotimi ir Lietuvos Respublikoje galiojančiais dokumentų reikalavimais. Projektinių pasiūlymų sprendiniai nepažeidžia trečiųjų asmenų turtinių teisių, kaip numatyta LR įstatymų nustatyta tvarka.

AT8 autotransformatorinė buvo suprojektuota remiantis traukos tinklo modeliavimo ataskaita. Skaičiavimuose yra užtikrinamas nuolatinis N-1 darbo režimo veikimas. Verta paminėti, kad į parengtą eismo tvarkaraštį buvo atsižvelgta nemažinant traukinių skaičiaus N-1 darbo režime. Kiekvieno autotransformatoriaus apkrova atvaizduojama traukos modeliavimo skaičiavimuose įvertinant artimiausios maitinančios traukos pastotės gedimą.

Ryšiumi su AT8 autotransformatorinės statyba, visiems esamiems tinklams (elektros, telekomunikacijų, kanalizacijos) rekonstruoti bus parengti sprendiniai pagal techninius reikalavimus gautus iš tinklų savininkų.

**2x27,5 kV skirstyklos kilnojamas valdymo pultas**, skirtas įrenginių valdymo ir apsaugų, maitinimo įrenginių talpinimui. Valdymo pultas bus surenkamas iš gamykloje pagamintų modulių. Pagrindiniai jo parametrai bus šie:

- kategorija: kilnojami daiktai (elektros įrenginiai);
- išmatavimai: 6,2x 7,7m, aukštis iki 4,8 m (apytiksliai);
- statyba: nauja statyba.

Kilnojamame valdymo pulte montuojami kintamosios ir nuolatinės srovės skydai, relines apsaugos ir valdymo įrenginių spintos, teleinformacijos surinkimo ir perdavimo įrenginių bei telekomunikacijų ir apsauginės, gaisro ir video apsaugos įrenginių spintos.

Statyba bus vykdoma tuščiame sklype adresu Kairių g., Klaipėdos m. sav., Klaipėda:

- Sklypo unikalus Nr. 2101-8001-001; kadastrinis Nr.: 2101/8001:1.
- Sklypo pagrindinė tikslinė naudojimo paskirtis: kita.
- Naudojimo būdas: Susisiekimo ir inžinerinių komunikacijų aptarnavimo objektų teritorijos.
- Žemės sklypo plotas: 66,0468 ha. tvarkoma sklypo dalis 0,05372 ha.

SIII/T020-00-PP-BD.AR	LAPAS	LAPŲ	LAIDA
	6	10	0

AT8 autotransformatorinės statyba vykdoma laisvoje sklypo vietoje adresu Kairių g., Klaipėdos m. sav., Klaipėda.

- Sklypo unikalus Nr. 2101-8001-0001; kadastrinis Nr.: 2101/8001:1 Klaipėdos m. k.v.
- Sklypo pagrindinė tikslinė naudojimo paskirtis: kita.
- Naudojimo būdas: susisiekimo ir inžinerinių tinklų koridorių teritorijos.
- Žemės sklypo plotas: 66,0468 ha, tvarkoma sklypo dalis 0,05372 ha.
- Žemės sklypo matavimų tipas: žemės sklypas suformuotas atlikus kadastrinius matavimus.
- Žemės sklypo savininkas – Lietuvos Respublika, a.k. 111105555.
- Įregistravimo pagrindas 2000-02-17 Apskritis viršininko įsakymas Nr. 364
- Valstybinės žemės patikėjimo teisė: patikėtinis – AB „LTG Infra“, a.k. 305202934.
- Įregistravimo pagrindas: 2005-02-22 Turto patikėjimo sutartis Nr. 04; 2019-12-09 Asmens prašymas Nr. SD(LGI)-51

Sklypui nustatytos specialios naudojimo sąlygos pateiktos priede Nr. 2 (išrašas iš nekilnojamojo turto registro duomenų bazės).

### Vietovės trumpa charakteristika

Klimatiniai duomenys pagal RSN 156-94 (stotelė Nr. 18, Klaipėda, jūrinė):

- vidutinė metinė oro temperatūra + 7,0 °C (Lentelė 2.1);
- absoliutus oro temperatūros maksimumas + 34,0 °C (Lentelė 2.2);
- absoliutus oro temperatūros minimumas – 33,4 °C (Lentelė 2.3);
- santykinis oro metinis drėgnumas – 81% (Lentelė 3.2);
- absoliutus vėjo greičio maksimumas (m/s) – 40 m/s (Lentelė 5.2);
- apšalo storis (mm), galimas kartą per 10 m, III-as raj. – 6,5 mm (Lentelė 8.6);
- maksimalus žemės įšalo gylis (galimas 1 kartą per 10 metų) 79 cm (Lentelė 9.1).

### Bendrasis išdėstymas

AT8 autotransformatorinė bus statoma tuščioje nenaudojamoje LTGI žemėje. Naujo statinio AT8 autotransformatorinė plotas 22x19,20 m<sup>2</sup>.

### 2x25 kV elektros schema

#### Autotransformatorius

AT8 autotransformatorius (ST-AT8) bus prijungiamas prie 2x25 kV uždaro skirstyklos. Šio autotransformatorius transformacijos koeficientas 55 / 27,5 kV, o galia 15 MVA. Šis autotransformatorius naudojamas siekiant išvengti traukos grįžtamosios srovės cirkuliacijos geležinkelio bėgiais, kuri riboja gerą 2x25 kV geležinkelių sistemos veikimą. Teigiami ir neigiami transformatoriaus išvadai prijungiami prie +27,5 kV kontaktinio tinklo linijos ir -27,5 kV neigiamos nueinančios linijos. Atitinkamai, vidurinis išvadas prijungiamas prie įžeminimo sistemos per įžeminimo skydą.

#### 2x25kV sistemos skirstykla

SIII/T020-00-PP-BD.AR	LAPAS	LAPŪ	LAIDA
	7	10	0

55 kV SF6 dujinės izoliacijos narveliai bus prijungti prie autotransformatoriaus ir kontaktinio tinklo sistemos +27,5 kV ir -27,5 kV linijų. Iš viso bus montuojami 3 narveliai, kurių kiekviename bus valdymo ir apsaugos įrenginiai, atitinkantys bendrą projekto apsaugų ir valdymo koncepciją bei kontaktinio tinklo sekcionavimą:

- AS: vienfazis -27,5 kV, 630 A savųjų reikmių transformatoriaus maitinimo narvelis.
- L-VL-T1: dvifazis +27,5 kV / -27,5 kV, 1250 A L-VL-T1 Vilnius 1 linijinis narvelis.
- AT: dvifazis +27,5 kV / -27,5 kV, 630 A ST-AT8 autotransformatoriaus narvelis.

Atkreipkite dėmesį, jog traukos sistemos vardinė įtampa yra  $\pm 25$  kV, o tinklo nominali įtampa -  $\pm 27,5$  kV.

### Projektavimo ribos

Projektavimo riba yra pažymėta vienlinijinėje schemoje SIII/T020-00-TP-E.B-01.

### Kontrolės ir valdymo sistema

AT8 autotransformatorinėje bus įrengiama su pilnai integruota SCADA - kontrolės, valdymo ir apsaugos sistema, įskaitant:

- AT8 autotransformatorinės autotransformatoriaus valdymą ir apsaugas;
- AT8 autotransformatorinės traukos tinklo linijų valdymą ir apsaugas;
- AT8 autotransformatorinės informacijos apsikeitimą su geležinkelio valdymo centru.

### Žemos įtampos ir savųjų reikmių sistemos

Elektrifikavimo įrenginių savosios reikmės tiek elektros energiją skirstyklai, SCADA kontrolės, valdymo ir apsaugos sistemoms, vidaus ir lauko apšvietimui ir energijos paskirstymui, vėdinimo ir šildymo sistemai, apsaugos sistemai, gaisro signalizacijai ir kt.

AT8 autotransformatorinėje bus įrengtas vienas 27,5 kV / 230 V transformatorius kaip pagrindinis įtampos šaltinis savosioms reikmėms, taip pat nepertraukiamas maitinimo šaltinis (NMS), kaip rezervinis maitinimo šaltinis atsiradus kritinėms apkrovoms.

Elektros skirstyklos įrenginių valdymo įtampa bus 110 V nuolatinės srovės. Nuolatinės srovės skydas turės baterijas, leidžiančias įrenginiams veikti, kai nutrūks energijos tiekimas.

### Telekomunikacijų sistema

AT8 autotransformatorinės ryšių tinklą sudaro vienas dvigubas pastotės duomenų tinklo žiedas sujungtas daugiamodžiais optiniais kabeliais. Prie žiedo jungiami 2 lygmens komutatoriai, leidžiantys dubliuoti ryšius su mikroprocesoriniais relinės apsaugos įrenginiais, kurie kontroliuoja vidutinės įtampos skirstyklos įrenginius.

Pastotės duomenų žiedą sudaro atitinkami mikroprocesoriniai relinės apsaugos įrenginiai. Šie žiedai vadinami „apatiniais žiedais“. 27,5 kV traukos tinklo „apatinio žiedo“ mikroprocesoriniai relinės apsaugos įrenginiai yra:

- Autotransformatoriaus apsaugos
- Savųjų reikmių apsaugos

Minėtas apatinis žiedas sujungiamas su autotransformatoriaus valdymo spintos įrenginiais, kurie veikia kaip gateway į viršutinius žiedus.

SIII/T020-00-PP-BD.AR	LAPAS	LAPŲ	LAIDA
	8	10	0

Šie viršutiniai žiedai sujungiami vienmodžiais optiniais kabeliais su gretimomis pastotėmis arba autotransformatorinėmis. Viršutiniai žiedai taip pat turi galimybę dubliuoti informaciją.

Visi ryšiai su mikroprocesoriniais terminalais vykdomi remiantis IEC 61850 protokolu, leidžiančiu siųsti įvairių tipų pranešimus su minimaliais delsos reikalavimais autotransformatorinės apsaugos ir valdymo sistemoms.

Be visų šviesolaidinių ryšių, spintų viduje Ethernet tinklo sujungimams taip pat naudojami variniai vytos poros laidininkai. Pastarieji sujungimai paprastai naudojami narveliuose ar spintose.

### **Vidutinės įtampos skirstyklos pamatai**

Remiantis geotechninių tyrimų rezultatais, bus apskaičiuojami kiekvienai įrangai reikalingi pamatai.

### **Kilnojamas valdymo pultas**

AT8 autotransformatorinėje kilnojamas valdymo pultas bus statomas konteinerinio tipo, kuriame gamybos metu bus sumontuoti papildomi įrenginiai, tokie kaip apšvietimas, savosios reikmės, šildymas ir vėdinimas, priešgaisrinė apsaugos sistema ir kt.

Surenkama modulinė konstrukcija bus uždengta daugiasluoksnėmis plokštėmis ant stogo ir šonų. Skirtingoms patalpoms atskirti bus naudojamos vidinės pertvaros, kurios bus tinkamai pritaikytos pagal įrangos matmenis ir pagal galiojančius standartus.

Valdymo pultas bus sumontuotas ant gelžbetoninės plokštės pagrindo ir metalinių laikančiųjų konstrukcijų. Valdymo pultas bus pakeltas maždaug 1–1,2 m nuo žemės lygio, tokiu būdu po juo bus palikta tuščia vieta kabeliams kloti.

### **Tvora**

Autotransformatorinės pastotės teritorijos perimetrui aptverti bus statoma metalinė tvora, kuri turės dviejų varčių vartus, skirtus transporto priemonėms ir techninės priežiūros darbuotojams patekti į pastotę. Vartai bus 4 metrų pločio.

Tvoros užpildas bus metalinis vielos tinklas, sumontuotas ant gelžbetonių pamatų, kurių plotis – 30 cm ir gylis – 70 cm. Metalinis tinklas bus iš cinkuoto plieno. Aukštis bus ne mažiau nei 2,4 m nuo žemės paviršiaus.

### **Keliai**

#### Privažiavimo kelias iki AT teritorijos:

Privažiavimo kelias projektuojamas, atskiru projektu, prisijungiant prie esamų teritorijos susisiekimo komunikacijų.

#### Aptarnavimo kelias AT teritorijoje:

AT pastotėje bus nutiestas mažiausiai 4 m pločio kelias. Taip pat bus įrengiama vieta, kur galima įkrauti/iškrauti įrangą ir medžiagas. Kelio danga ir jo konstrukcija projektuojama atsižvelgiant į reikalavimus, kurie užtikrins sunkiasvorės technikos judėjimą teritorijoje.

Pėsčiųjų judėjimo dangos teritorijoje projektuojamos iš betono trinkelėlių. Šaligatvis bus aukštesnis už kelio lygį ir išbaigtas betoninėmis trinkelėmis.

### **Priešgaisrinės ir apsauginės sienos**

Yra būtina atsižvelgti į saugų atstumą tarp autotransformatoriaus ir kilnojamo valdymo pulto, kaip nurodyta standartų rekomendacijose.

### **Vaizdo stebėjimo, apsauginė ir priešgaisrinė signalizacijos**

SIII/T020-00-PP-BD.AR	LAPAS	LAPŲ	LAIDA
	9	10	0

Pastotės nuotoliniam stebėjimui ir saugumo prevencijai bus įdiegta video stebėjimo ir apsauginės signalizacijos sistema. Visa vaizdo stebėjimo ir apsaugos bei priešgaisrinės signalizacijos įranga bus sumontuota valdymo pulte.

### **Alyvos surinkimo sistema ir lietaus kanalizacija**

Bus įrengta autotransformatoriaus alyvos nuotėkio surinkimo sistema.

Po autotransformatorių suprojektuota transformatoriaus duobė, kuri surinks visus galimus išsiliejimus. Iš šių duobių alyva (arba nafta užterštas vanduo) ketaus vamzdžiais pateks į nusėdinimo šulinį.

Iš autotransformatoriaus duobės teršalai PVC vamzdžiu nutekės į alyvos ir vandens separatorių, kuris išvalys vandenį ir leis jam nutekėti iki artimiausio drenažo šulinio, kuriame alyvos koncentracija yra leistinoje riboje.

Galiausiai alyva, kuri gali išsilieti gedimo atveju, bus kaupiama rezervuare, kurio talpa leis sukaupti 110% viso autotransformatoriuje esančio alyvos kiekio, remiantis skirstyklų ir pastočių elektros įrenginių įrengimo taisykles (SPEIIT).

### **Įžeminimas**

Siūlomoje autotransformatorinėje bus įrengti tinkami įžeminimo tinklai, užtikrinantys atitiktą žingsnio ir lietimo įtampai, atsižvelgiant į 25 kV įrangą.

Visos metalinės elektros įrangos dalys, kuriose pažeidus izoliaciją gali atsirasti įtampa, ir galinčios sužeisti žmones, sukelti gedimus ar sugadinti įrangą, bus įžemintos.

Elektros įrenginiai ar jų elementai, kuriuos reikia įžeminti, bus prijungti prie įžeminimo tinklo atskirais įžeminimo laidininkais. Įžeminimo laidininko prijungimas matomose vietose atliekamas varžtais, mažiausiai dviem pritvirtinimo taškais.

Remiantis elektros įrenginių įrengimo bendrosiomis taisyklėmis (EIIBT), įžeminimo sistemos varža neviršys 0,5Ω. Įžeminimo tinklo skaičiavimai bus pateikti techniniame projekte.

### **Apsauga nuo žaibo**

Siekiant apsaugoti 2x25 kV atviros skirstyklos įrangą nuo žaibo, bus įrengta apsaugos nuo žaibo sistema, įskaitant žaibolaidžius, sumontuotus ant plieninių konstrukcijų.

Siekiant apsaugoti prietaisus nuo atmosferinių ir komutacinių viršįtampių, prietaisai bus apsaugoti viršįtampių ribotuvais, kurie bus įrengti kontaktinio tinklo / linijų plieninėse konstrukcijose.

SIII/T020-00-PP-BD.AR	LAPAS	LAPŲ	LAIDA
	10	10	0

## 8. BRÉŽINIAI

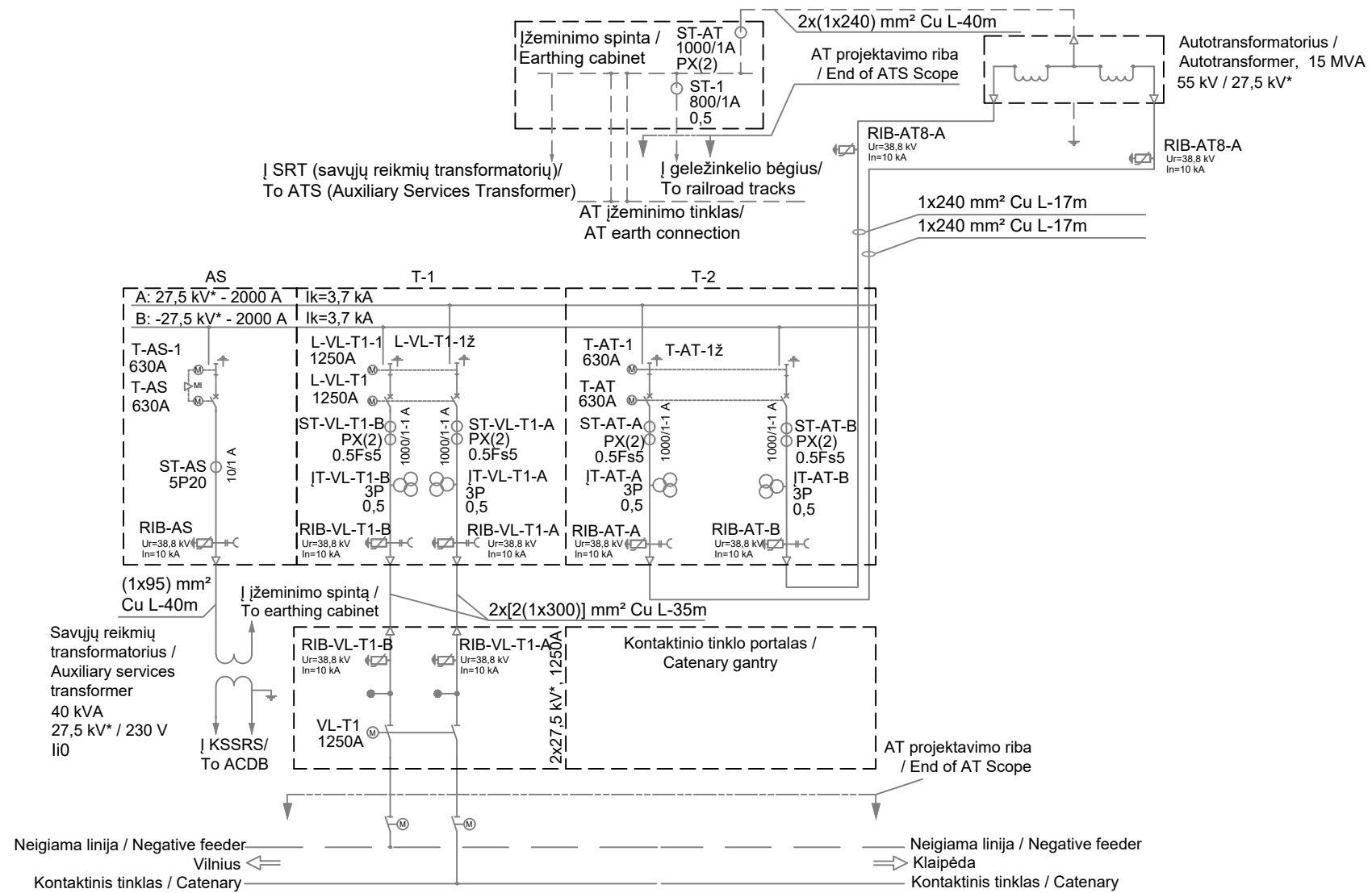

Narvelio funkcija / Cubicle function	AS	(T-1)-L-VL-T1 VILNIUS	(T-2)-AT
Vardinė srovė / Cubicle rated current	≥ 630 A / 16 kA	≥ 1250 A / 16 kA	≥ 630 A / 16 kA
Transf. koef. / CT/VT ratio	10/1 A	1000/1-1 A / 27500/100-100 V	1000/1-1 A / 27500/100-100 V
ST apvijos charakteristikos / CT Winding characteristics	5P20, ≥2,5 VA	PX(2) - cl. 0,5 / NA - ≥2,5 VA	PX(2) - cl. 0,5 / NA - ≥2,5 VA
IT apvijos charakteristikos / VT Winding characteristics	NA	0,5-3P / ≥2,5 VA - ≥2,5 VA	0,5-3P / ≥2,5 VA - ≥2,5 VA

**PX (2) klasės savybės / Class PX (2) features:**

- Nominali įsistotinio elektrovara / Rated Knee point emf (Ek) = 400 V.
- Didžiausia antrinės apvijos varža / Maximum secondary winding resistance 3 Ω.
- Viršutinė žadinimo srovės riba / Upper limit of Exciting current (Ie) = 60 mA.

**Sutartiniai žymėjimai / Legend:**

	Valdomas skyriklis / Motorised disconnector		Galinė kabelio mova / sealing end
	Valdomas juntuvas / Motorised circuit breaker		Viršįtampių ribotuvas / Surge arrester
	Trijų padėčių valdomas skyriklis su žemikliu / Three-position motorised earthing switch		Talpinis įtampos indikatorius / Capacitive voltage detector
	Įtampos transformatorius / Voltage transformer		Įžeminimo linija / Ground line
	Srovės transformatorius / Current transformer		Įžeminimas / Earthing
	Kilnojamo įrenginio prijungimo gnybtas / Portable connection terminal		Mechaninė blokuotė / Mecanical interlock
	2x27,5kV* 40 kVA savųjų reikmių transformatorius / auxiliary services transformer		

**Pastabos / Notes :**

- 25 kV nominali įtampa (pagal EN 50163) / 25 kV nominal voltage (as per EN 50163).
- 27,5 kV minimali vardinė įtampa (pagal EN 50124-1) / 27,5 kV minimum rated voltage (as per EN 50124-1).
- Kabelio izoliacija RHZ1 36/66 kV / Cable isolation RHZ1 36/66 kV.
- IT ir ST apkrova apibrėžta techninėse specifikacijose (žr. SIII/T020-00-TP-E.TS) / The burden of CTs and VTs is defined in Technical Specifications (please refer to SIII/T020-00-TP-E.TS).

LAIDA	DATA	KEITIMŲ PAVADINIMAS (PRIEŽASTIS)					
0	2022-05	Statybos leidimui / For structure permit					
KVAL. PATV. DOK. NR.	RANGOVAS						
38696	SPV	María José Cepeda	2022-05				
	INŽ	Antonio J. Sanchez	2022-05				
PROJEKTUOTOJAI							
24998	SPV	Ričardas Padejimas	2022-05				
27640	SPDV	Andrius Baltakojis	2022-05				
	INŽ	Pere Busquet Puig	2022-05				
STADIJA	STATYTOJAS:						
TP	AB „LTG Infra“ Geležinkelio g. 2, Vilnius						
Geležinkelio ruožo Radviliškis - Klaipėda, inžinerinių tinklų (Elektros tinklų), Kairių g., Klaipėdos m. sav., Klaipėda, statybos projektas. AT8 Autotransformatorinė							
AT8 Autotransformatorinė / AT8 Autotransformer station							
27,5 kV vienlinijinė schema / 27,5 kV single line diagram							
SIII/T020-00-TP-E.B-01			<table border="1"> <tr> <th>LAPAS</th> <th>LAPŲ</th> </tr> <tr> <td>1</td> <td>1</td> </tr> </table>	LAPAS	LAPŲ	1	1
LAPAS	LAPŲ						
1	1						

Proj. dalis	
Pavarde	
Parašas	
Data	

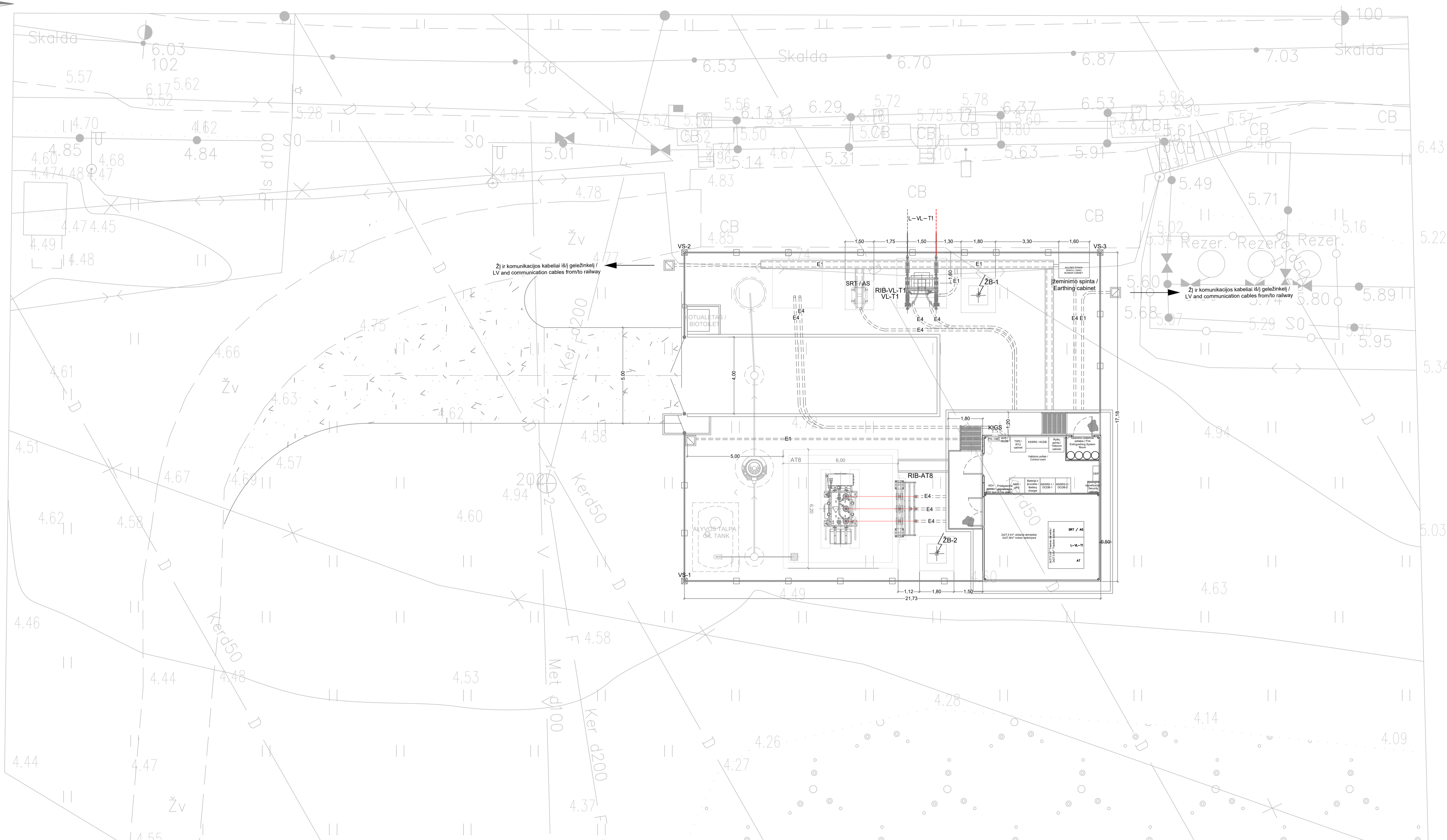
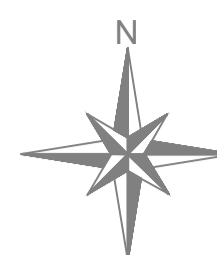

Ž1 ir komunikacijos kabeliai iš geležinkelio /  
LV and communication cables from/to railway

Ž2 ir komunikacijos kabeliai iš geležinkelio /  
LV and communication cables from/to railway

Pastabos / Notes:

- E4 — - 27.5 kV\* požeminė kabelių linija / underground cable line;
  - E1 — - Žemos įtampos požeminė kabelių linija / LV underground cable line.
- \*25 kV nominali įtampa (pagal EN 50163 / 25 kV nominal voltage (as per EN 50163)).  
27.5 kV minimali vardinė įtampa (pagal EN 50124-1) / 27.5 kV minimum rated voltage (as per EN 50124-1).

Įrenginių apibūdinimas / Equipment explication





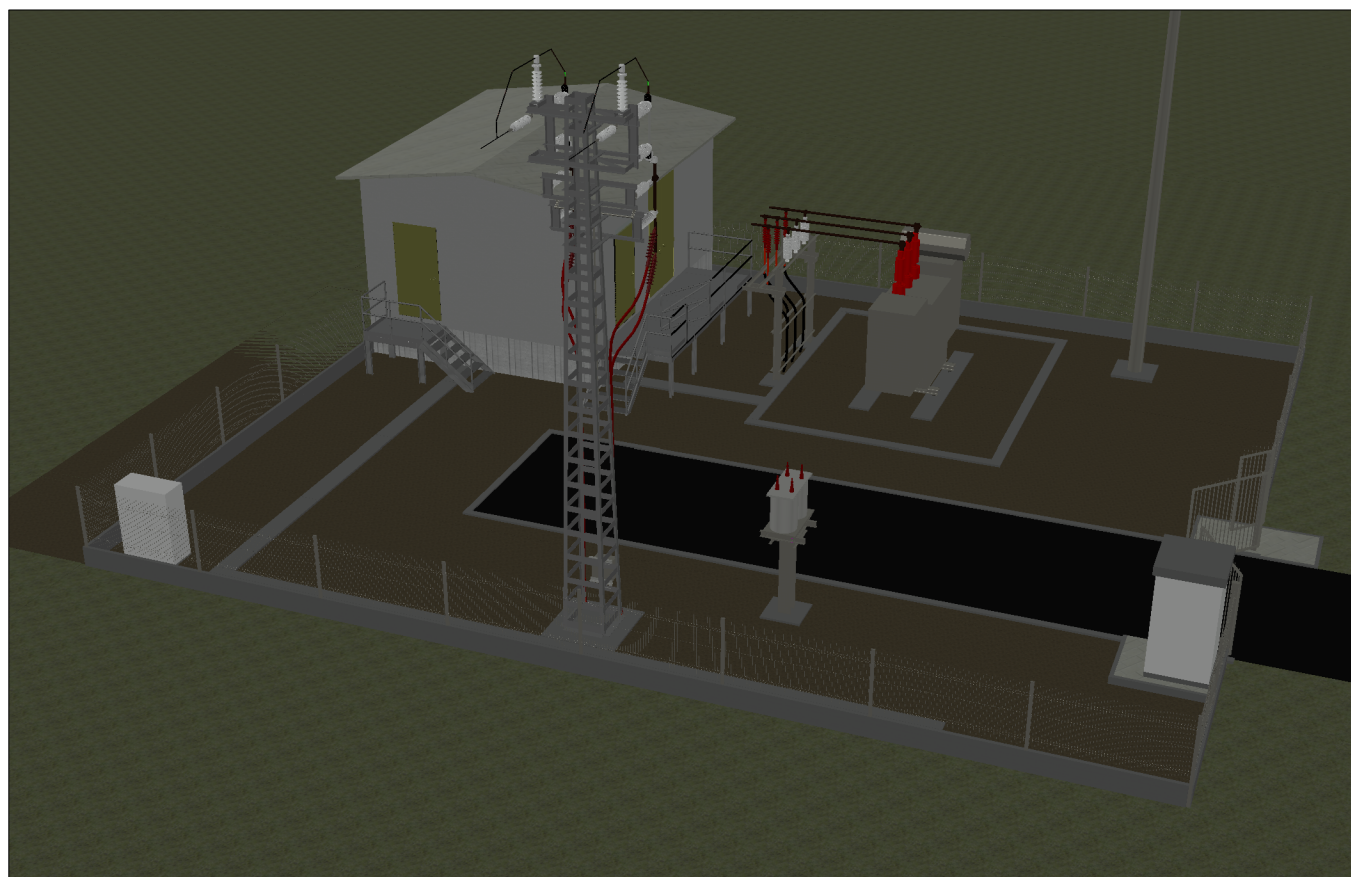
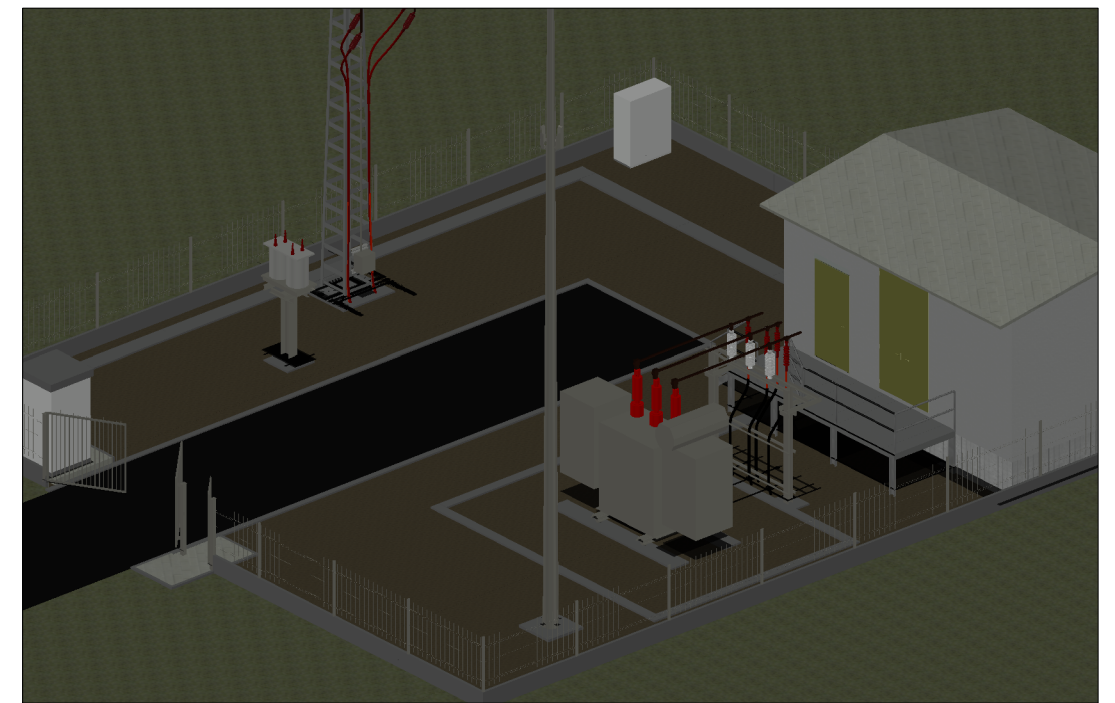
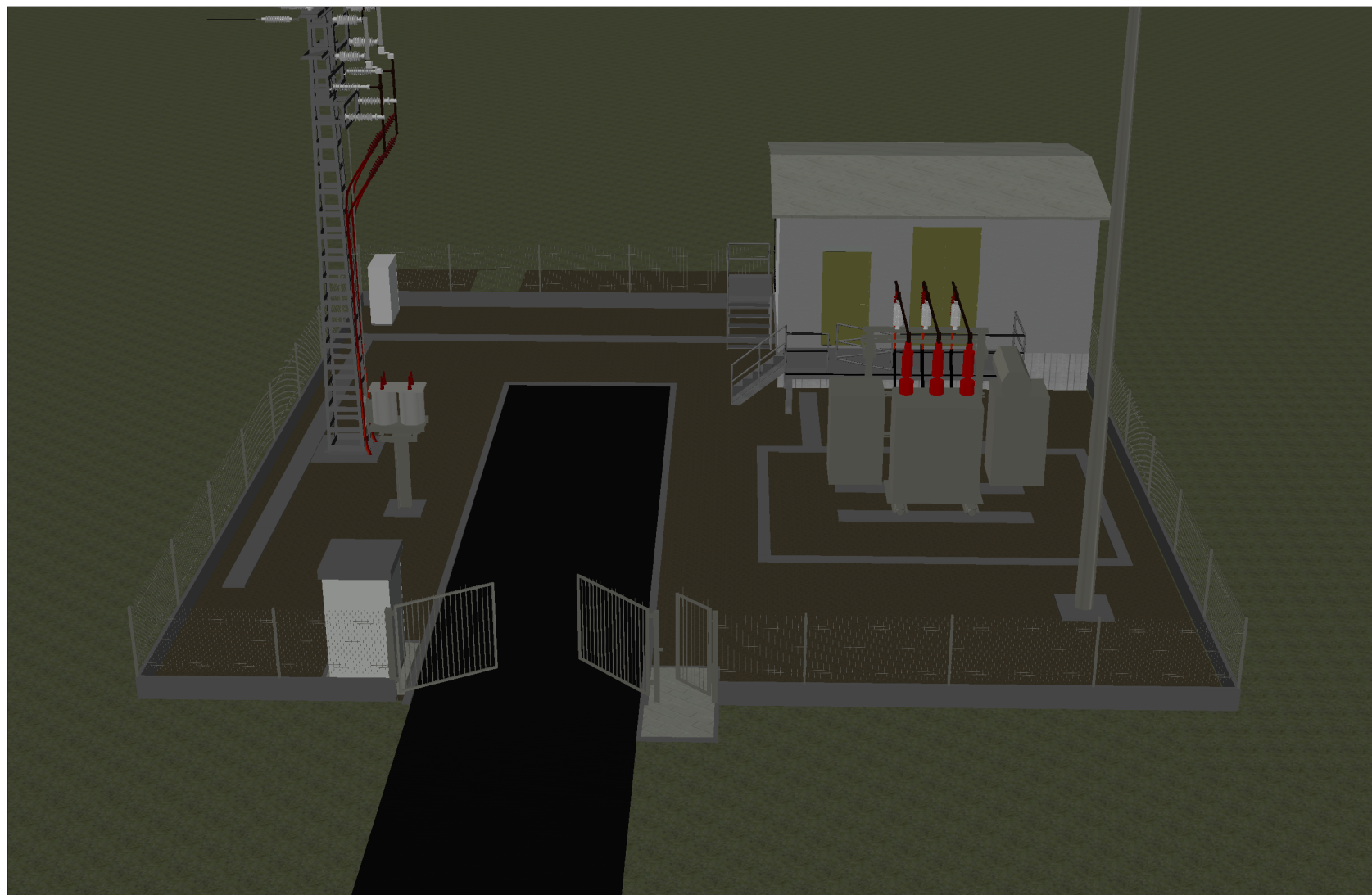

Operatyvinis pavadinimas / Short name	Pavadinimas / Description
AT8	2x27.5 kV* 15 MVA autotransformatorius / autotransformer
SRT / AS	2x27.5 kV* 40 kVA savųjų reikiamų transformatorius / auxiliary services transformer
L-VL-T1	Klaipėdos pusės kontaktinio tinklo linija 1 / Catenary gantry Klaipėda side Track 1
ŽB-1; ŽB-2	Atskirai stovintis žaibosaugos stiebas / Lightning protection rod, H=14.9 m
RIB-AT8	27.5 kV* transformatoriaus viršįtampių ribotuvai ir suveikimo registrai / transformer surge arresters and counters
RIB-VL-T1	27.5 kV* kontaktinio tinklo viršįtampių ribotuvai ir suveikimo registrai / catenary gantry surge arresters and counters
VL-T1	27.5 kV* kontaktinio tinklo skyriklis / Catenary gantry disconnecter
VS-1; VS-2	Atskirai stovintis vaizdo stebėjimo bokštas / CCTV tower, H=4.5 m.
VS-3	Atskirai stovintis vaizdo stebėjimo bokštas / CCTV tower, H=6 m.

Sutartiniai žymėjimai / Legend:

	Kontaktinio tinklo atrama su skyrikliais, izoliatoriais, galinėmis kabelių movomis ir viršįtampių ribotuvais / Catenary gantry with disconnectors, insulators, sealing ends and surge arresters
	2x27.5 kV* izoliatoriai + galinės kabelių movos + viršįtampių ribotuvai / insulators + sealing ends + surge arresters
	Standi vario šyna / Rigid copper busbar
	Alyvos talpa / Oil tank
	Kilnojamųjų įrenginių galios skydelis (KJGS) / Mobile device power panel

LAIDA	DATA	KEITIMŲ PAVADINIMAS (PRIEŽASTIS)	LAIDA
0	2022-05	Statybos leidimui / For structure permit	
KVAL. PATV. DOK. NR.	38696		
PROJEKTUOTOJAI		Geležinkelio ruožo Radvilėškės - Klaipėda, inžinerinių tinklų (Elektrinis tinklas), Kairių g., Klaipėda, statybos projektas, AT8 Autotransformatorinė	
STADLA	STATYTOJAS:	AT8 Autotransformatorinė / AT8 Autotransformer station	
TP	AB „LTG Infra“ Geležinkelio g. 2, Vilnius	Įrangos išdėstymo planas / Equipment layout plan	LAPAS LAPŲ 1 1



0	2022-01	Projektiniai pasiūlymai / Design proposals								
LAIDA	DATA	KEITIMŲ PAVADINIMAS (PRIEŽASTIS)								
KVAL. PATV. DOK. NR.	RANGOVAS	 			Geležinkelio ruožo Radviliškis - Klaipėda, inžinerinių tinklų (Elektros tinklų), Kairių g., Klaipėdos m. sav., Klaipėda, statybos projektas. AT8 Autotransformatorinė					
38696	SPV	María José Cepeda		2022-01	AT8 Autotransformatorinė / AT8 Autotransformer station					
	INŽ	Antonio J. Sanchez		2022-01						
	PROJEKTUOTOJAI	  			AT vizualizacija / AT visualization					
24998	SPV	Ričardas Padegimas		2022-01						
27640	SPDV	Andrius Baltakojis		2022-01						
	INŽ	Loreta Garmutė		2022-01						
STADIJA	STATYTOJAS:								LAPAS	LAPŲ
TP	 			AB „LTG Infra“ Geležinkelio g. 2, Vilnius				SIII/T020-00-TP-E.B-03	1	1

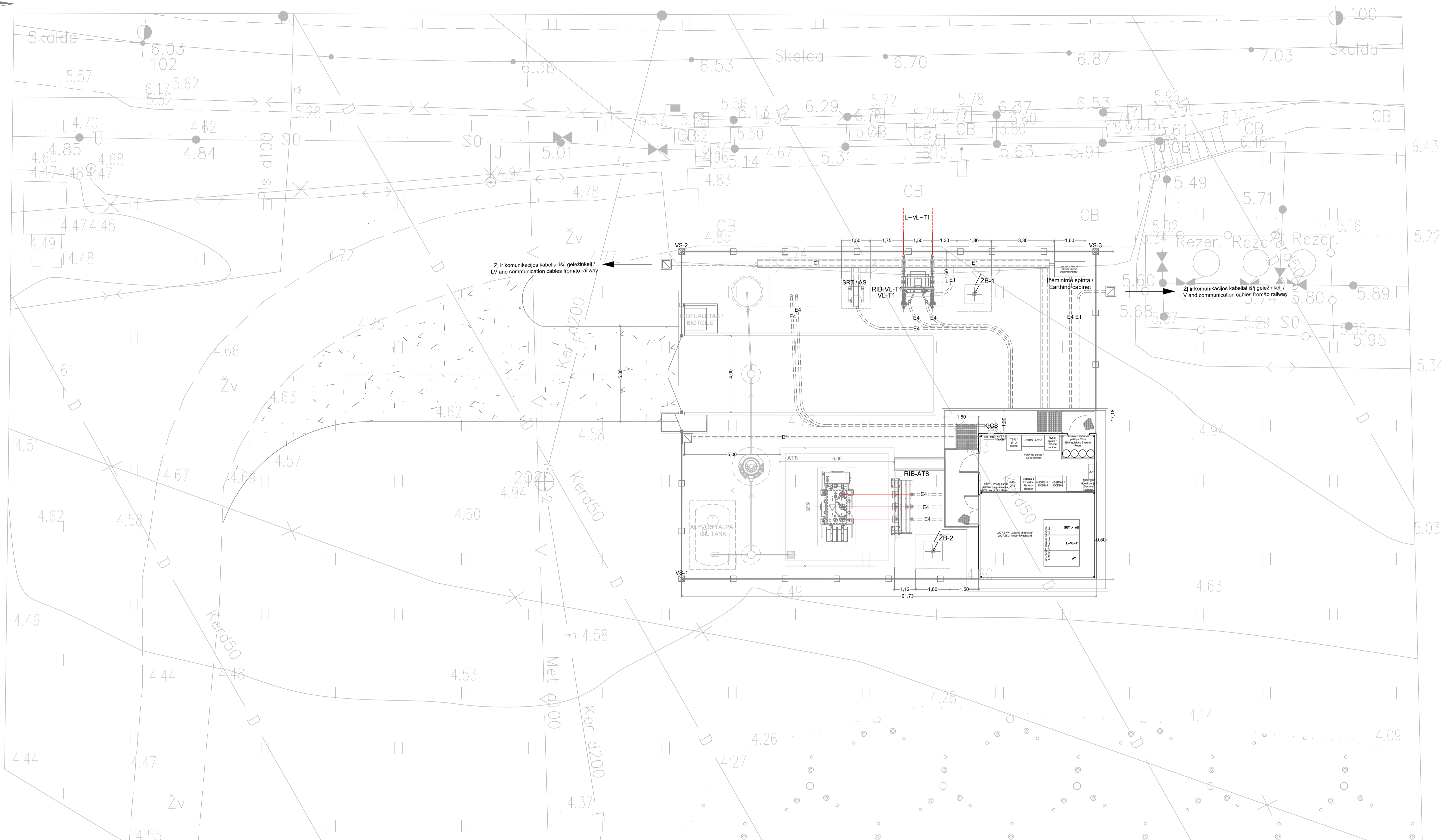
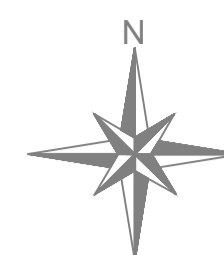

Įrenginių apibūdinimas / Equipment explication	
Operatyvinis pavadinimas / Short name	Pavadinimas / Description
AT8	2x27.5 kV* 15 MVA autotransformatorius / autotransformer
SRT / AS	2x27.5 kV* 40 kVA savųjų reikiųjų transformatorius / auxiliary services transformer
L-VL-T1	Klaipėdos pusės kontaktinio tinklo linija 1 / Catenary gantry Klaipėda side Track 1
ŽB-1; ŽB-2	Atskirai stovintis žaibosaugos stiebas / Lightning protection rod, H=14.9 m
RIB-AT8	27.5 kV* transformatoriaus viršįtampių ribotuvai ir suveikimo registrai / transformer surge arresters and counters
RIB-VL-T1	27.5 kV* kontaktinio tinklo viršįtampių ribotuvai ir suveikimo registrai / catenary gantry surge arresters and counters
VL-T1	27.5 kV* kontaktinio tinklo skyriklis / Catenary gantry disconnecter
VS-1; VS-2	Atskirai stovintis vaizdo stebėjimo bokštas / CCTV tower, H=4.5 m.
VS-3	Atskirai stovintis vaizdo stebėjimo bokštas / CCTV tower, H=6 m.

Sutartiniai žymėjimai / Legend:	
	Kontaktinio tinklo atrama su skyrikliais, izoliatoriais, galinėmis kabelių movomis ir viršįtampių ribotuvais / Catenary gantry with disconnectors, insulators, sealing ends and surge arresters
	2x27.5 kV* izoliatoriai + galinės kabelių movos + viršįtampių ribotuvai / insulators + sealing ends + surge arresters
	Standi vario šyna / Rigid copper busbar
	Alyvos talpa / Oil tank
	Klinojamų įrenginių galios skydelis (KJGS) / Mobile device power panel

**Pastabos / Notes:**  
 - E4 - 27.5 kV\* požeminė kabelių linija / underground cable line;  
 - E1 - Žemos įtampos požeminė kabelių linija / LV underground cable line.  
 \*25 kV nominali įtampa (pagal EN 50163 / 25 kV nominal voltage (as per EN 50163).  
 27.5 kV minimali vardinė įtampa (pagal EN 50124-1) / 27.5 kV minimum rated voltage (as per EN 50124-1).

LAIDA	DATA	KEITIMŲ PAVADINIMAS (PRIEŽASTIS)	LAIDA
0	2022-05	Statybos leidimui / For structure permit	
KVAL. FAKT. DOK. NR.	38696	IRANGOŠVAS   24998 SPV Ričardas Pašegimas 2022-05 27640 SPDV Andrius Baltakojis 2022-05 INŽ Loreta Garmulė 2022-05	Geležinkelio ruožo Radvilėškės - Klaipėda, inžinerinių tinklų (Elektrinis tinklas), Kairių g., Klaipėda, statybos projektas, AT8 Autotransformatorinė
PROJEKTUOTOJAI	  	AT8 Autotransformatorinė / AT8 Autotransformer station	
STADLIA	STATYTOJAS:	AB „LTG Infra“ Geležinkelio g. 2, Vilnius	Įrangos išdėstymo planas / Equipment layout plan 0
TP	 	SIII/T020-00-TP-E-B-04	LAPAS LAPŲ 1 1

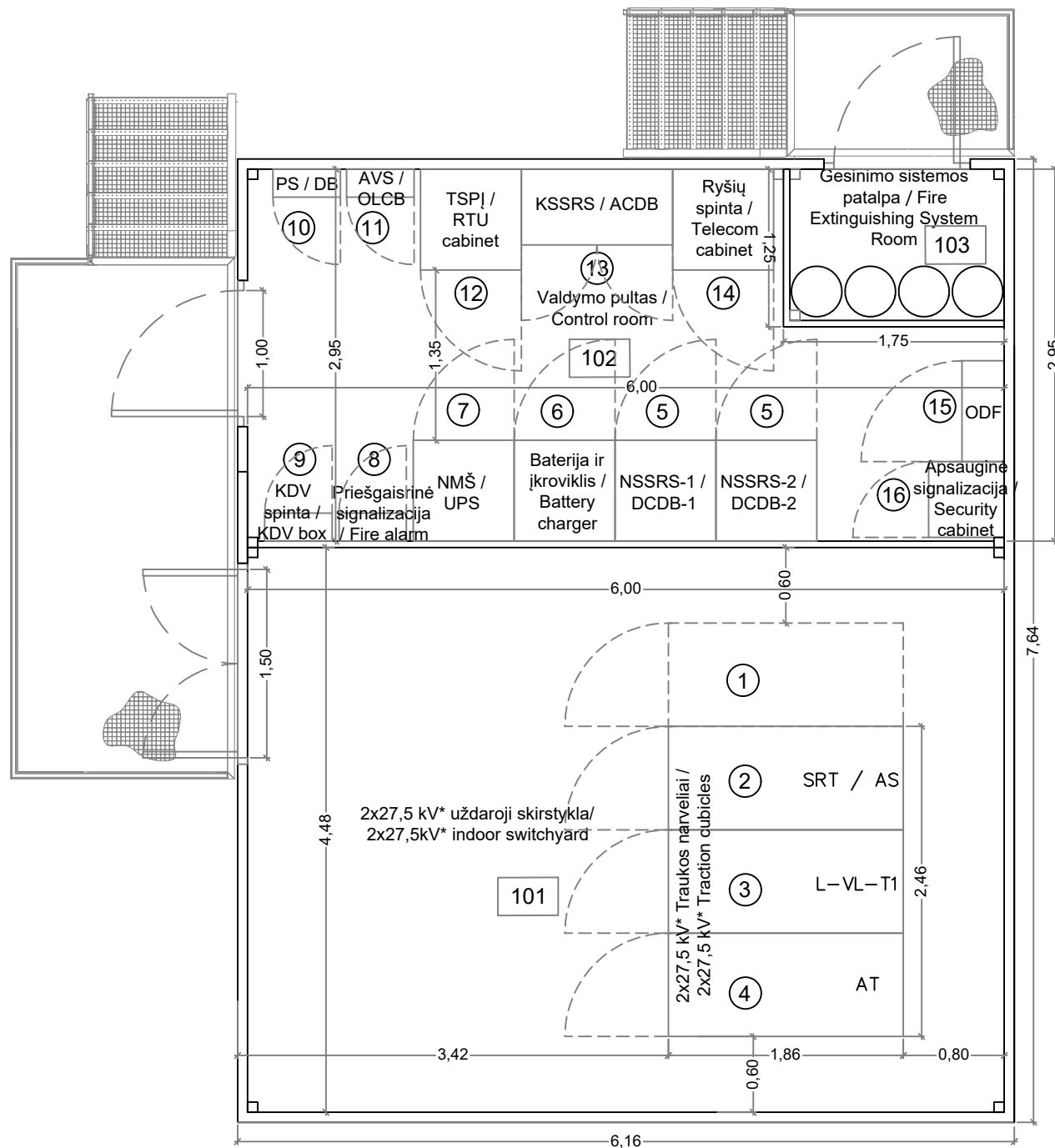







Pat. nr. / Room number	Patalpos pavadinimas / Room name	Plotas / Area
101	2x27,5 kV* uždaroji skirstykla / 2x27,5 kV* indoor switchyard	26,88 m <sup>2</sup>
102	Valdymos pultas / Control room	15,51 m <sup>2</sup>
103	Gesinimo sistemos patalpa / Fire Extinguishing System Room	2,02 m <sup>2</sup>

### Sutartiniai žymėjimai / Legend

Žymuo / Label	Aprašymas / Description
①	Rezervas / Spare Rezervinė vieta / Spare space
②	SRT / AS Savųjų reikių transformatoriaus narvelis / Auxiliary services transformer cubicle
③	L-VL-T1 Linijos L-VL-T1 Vilnius T1 narvelis / L-VL-T1 Vilnius T1 cubicle
④	AT Autotransformatoriaus įvadinis narvelis / Autotransformer incoming line cubicle
⑤	NSSRS / DCDB Nuolatinės srovės savųjų reikių skydas / Direct Current Distribution Board
⑥	Baterija ir įkroviklis / Battery charger Baterijos ir įkroviklis / Battery & charger
⑦	NMŠ / UPS Nepertraukiamo maitinimo šaltinis / Uninterruptible power supply
⑧	Priešgaisrinė signalizacija / Fire alarm Priešgaisrinė signalizacija / Fire alarm control panel
⑨	KDV spinta / box Apskaitos valdiklio spinta / Accounting controller cabinet
⑩	PS / DB 0,23 kV paskirstymo spinta / 0,23 kV distribution board
⑪	AVS / OLCB Apšvietimo valdymo spinta / Outdoor lighting control box
⑫	TSPJ / RTU cabinet Teleinformacijos surinkimo ir perdavimo įrenginių spinta / RTU cabinet
⑬	KSSRS / ACDB Kintamosios srovės savųjų reikių skydas / Alternating Current Distribution Board
⑭	Ryšių spinta / Telecom cabinet Ryšių spinta / Telecom cabinet
⑮	ODF Optinio kabelio sujungimo ir paskirstymo spinta / Optical distribution frame
	Apsauginė signalizacija / Security cabinet Apsauginės signalizacijos spinta / Security alarm cabinet

\* 25 kV nominali įtampa (pagal EN 50163) / 25 kV nominal voltage (as per EN 50163).

\* 27,5 kV minimali vardinė įtampa (pagal EN 50124-1) / 27,5 kV minimum rated voltage (as per EN 50124-1).

0	2022-05	Statybos leidimui / For structure permit				
LAIDA	DATA	KEITIMŲ PAVADINIMAS (PRIEŽASTIS)				
KVAL. PATV. DOK. NR.	RANGOVAS	 		Geležinkelio ruožo Radviliškis - Klaipėda, inžinerinių tinklų (Elektros tinklų), Kairių g., Klaipėdos m. sav., Klaipėda, statybos projektas. AT8 Autotransformatorinė		
38696	SPV	María José Cepeda	2022-05	AT8 Autotransformatorinė / AT8 Autotransformer station		
	INŽ	Antonio J. Sanchez	2022-05			
	PROJEKTUOTOJAI	  		Uždarnosios skirstyklos planas / AT Building plan		
24998	SPV	Ričardas Padegimas	2022-05			
27640	SPDV	Andrius Baltakojis	2022-05			
	INŽ	Loreta Garmutė	2022-05			
STADIJA	STATYTOJAS:			LAPAS	LAPŲ	
TP	 	AB „LTG Infra“ Geležinkelio g. 2, Vilnius	SIII/T020-00-TP-E.B-09		1	1

## 9. PRIEDAI

Pritarta

Urbanis  
skyriaus  
Ramūn

2022 m.

ros  
ialistas

TVIRTINU

AB „Lietuvos geležinkelių infrastruktūra“  
Generalinis direktorius

(Parašas)

Karolis Sankovskis

### PROJEKTINIŲ PASIŪLYMŲ RENGIMO UŽDUOTIS

1. **Projekto pavadinimas:** Geležinkelio ruožo Radviliškis - Klaipėda, inžinerinių tinklų (Elektros tinklų), Kairių g. Klaipėdos m. sav. Klaipėda, statybos projektas. AT8 Autotransformatorinė
2. **Statinio adresas (statybos vieta):** Klaipėdos m. sav., Kairių g.
3. **Statinio (statinių grupės) naudojimo paskirtis:** Inžineriniai tinklai.
4. **Statybos rūšis:** statinio nauja statyba.
5. **Statinio projekto parengimo etapas:** Projektiniai pasiūlymai.
6. **Statinių grupės sudėtis:** Elektros tinklai.
7. **Projektinių pasiūlymų paskirtis:** Informuoti visuomenę apie visuomenei svarbių statinių projektavimą
8. **Projektavimo paslaugų apimtis:**
  - 8.1. Projektinių pasiūlymų sudėtis: aiškinamasis raštas, autotransformatorinės planas, veikimo schema, pagrindinės ir principinės schemas, naujai įrengiamų įrenginių aprašas.
  - 8.2. Projektinių pasiūlymus rengti atsižvelgiant į AB „LTG Infra“ vykdomo projekto „Ruožo Vilnius – Klaipėda (Draugystės st.) elektrifikavimo projektas“ projektą.
9. **Projektinių pasiūlymų dokumentų atlikimo kalba:** lietuvių.
  - 9.1. Projektinių pasiūlymų komplektų skaičius (popierinė versija) – 3 egz.
  - 9.2. Projektinių pasiūlymų PDF formatu kompiuterinėje laikmenoje skaičius – 1 egz.
  - 9.3. Elektroninės rinkmenos PDF tekstinio ar grafinio dokumento minimalus raiškos reikalavimas – 200 dpi.
10. **Statinio (statinių grupės) projekto vadovas:** priskiria projektuotojas vadovaujantis LR statybos įstatymo, STR1.04.04:2017.