

STATYTOJAS: **KLAIPĖDOS MIESTO SAVIVALDYBĖ**

PROJEKTUOTOJAS: **UAB „PATVANKA“**

PROJEKTO  
PAVADINIMAS: **OBELŲ G. KLAIPĖDOS M. REKONSTRAVIMO IR  
PAVIRŠINIŲ NUOTEKŲ TINKLŲ STATYBOS  
PROJEKTAS**

STATINIO PROJEKTO  
NUMERIS: **2302.3**

PROJEKTO  
RENGIMO ETAPAS: **PROJEKTINIAI PASIŪLYMAI**

STATINIO STATYBOS RŪŠIS: **REKONSTRAVIMAS. NAUJO STATINIO STATYBA**



STATINIO KATEGORIJA: **NEYPATINGASIS STATINYS**

PROJEKTO DALIS: **SUSISIEKIMO**

BYLOS ŽYMUO: **S - 02**

BYLOS LAIDOS ŽYMUO: **0**

BYLOS IŠLEIDIMO  
DATA: **2023**

Kvalifikaciją patvirtinančio dokumento Nr.	Pareigos	Vardas, pavardė	Parašas
	Direktorius	Kęstutis Amolevičius	
1594	Projekto vadovas	Kęstutis Amolevičius	
39986	Projekto dalies vadovas	Aivaras Paškauskas	

## PROJEKTO DOKUMENTŲ ŽINIARAŠTIS

### PROJEKTO DALIES TEKSTINIŲ DOKUMENTŲ ŽINIARAŠTIS



<i>Eil. Nr.</i>	<i>Dokumento žymuo</i>	<i>Laida</i>	<i>Dokumento pavadinimas</i>	<i>Lapai</i>	<i>Puslap. Nr.</i>
1.	2302.3-PP-S-PDŽ	0	Projekto dokumentų žiniaraštis	1 lapas	2
2.	2302.3-PP-S-AR	0	Aiškinamasis raštas	8 lapai	3-10

### PROJEKTO DALIES BRĖŽINIŲ ŽINIARAŠTIS

<i>Eil. Nr.</i>	<i>Dokumento žymuo</i>	<i>Laida</i>	<i>Dokumento pavadinimas</i>	<i>Lapai</i>	<i>Puslap. Nr.</i>
1.	2302.3-PP-B 01	0	Dangų ir eismo organizavimo planas M 1:500	1 lapas	11
2.	2302.3-PP-B 02	0	Išilginis profilis Mv 1:50, Mh 1:500	1 lapas	12
3.	2302.3-PP-B 03	0	Skersiniai pjūviai M 1:50	1 lapas	13

0	2023	Projektiniai pasiūlymai			
Laida	Išleidimo data	Laidos statusas, keitimo priežastis (jei taikoma)			
Kval. patv. dok.Nr.	UAB „PATVANKA”			Projekto pavadinimas: OBELŲ G. KLAIPĖDOS M. REKONSTRAVIMO IR PAVIRŠINIŲ NUOTEKŲ TINKLŲ STATYBOS PROJEKTAS	
				Dokumento pavadinimas:	Laida
1594	PV	K. Amolevičius		PROJEKTO DOKUMENTŲ ŽINIARAŠTIS	0
39986	PVD	A.Paškauskas			
LT	Statytojas:	KLAIPĖDOS MIESTO SAVIVALDYBĖ		Dokumento žymuo:	Lapai
				2302.3-PP-S-PDŽ	Lapų
					1
					1

## AIŠKINAMASIS RAŠTAS

0	2023	Projektiniai pasiūlymai			
Laida	Išleidimo data	Laidos statusas. keitimo priežastis (jei taikoma)			
Kval. patv. dok.Nr.	UAB „PATVANKA”			Projekto pavadinimas: OBELŲ G. KLAIPĖDOS M. REKONSTRAVIMO IR PAVIRŠINIŲ NUOTEKŲ TINKLŲ STATYBOS PROJEKTAS	
				Dokumento pavadinimas:	Laida
1594	PV	K. Amolevičius		PROJEKTO AIŠKINAMASIS RAŠTAS	0
39986	PVD	A.Paškauskas			
LT	Statytojas: KLAIPĖDOS MIESTO SAVIVALDYBĖ			Dokumento žymuo: 2302.3-PP-S-AR	Lapas 1
					Lapų 8

## TURINYS

<b>1. ĮVADAS</b> .....	<b>3</b>
1.1. Normatyvinių dokumentų, kuriais remiantis buvo parengtas projektas, sąrašas.....	3
<b>2. ESAMA SITUACIJA</b> .....	<b>5</b>
2.1. Gatvės apibūdinimas .....	5
<b>3. REKONSTRAVIMO SPRENDINIAI</b> .....	<b>5</b>
3.1. Projektuojamo statinio parametrai.....	6
3.2. Statybos darbų stadijos, statinių planinis sprendimas .....	6
3.3. Gatvės įrengimas (I etapas) .....	6
3.4. Šaligatvio įrengimas (II etapas).....	6
3.5. Nuovažų ir sankryžų įrengimas .....	6
3.6. Dangų konstrukcijų įrengimo darbai.....	6
3.7. Horizontali gatvės trasa .....	7
3.8. Vertikali gatvės trasa.....	7
3.9. Skersiniai ir išilginiai nuolydžiai.....	7
3.10. Eismo organizavimas. Kelio ženklai .....	7
3.11. Aplinkos pritaikymas žmonėms su negalia reikmėms .....	8
3.12. Vandens nuvedimo sprendiniai .....	8

Dokumento žymuo	Lapas	Lapų
2302.3-PP-S-AR	2	8

## 1. ĮVADAS

Projektiniai pasiūlymai (Toliau – PPP) parengti remiantis Klaipėdos miesto savivaldybės statinio projektavimo užduotimi.

Projekto pavadinimas: Obelių g. Klaipėdos m. rekonstravimo ir paviršinių nuotekų tinklų statybos projektas.

Statybos rūšis – rekonstravimas.

Statinio kategorija – neypatingasis statinys.

Techninis darbo projektas parengti ant ne senesnės nei trejų metų inžinerinės topografinės nuotraukos.

Vadovaujantis Statybos įstatymo 6 str., 4 p. ir STR 1.04.04:2017 1 priedo reikalavimais, patvirtiname, kad projekto sprendiniai atitinka įstatymų, kitų teisės aktų, Projekto rengimo dokumentų, normatyvinių statybos techninių, normatyvinių statinio saugos ir paskirties dokumentų reikalavimus, nepažeidžia valstybės, neįgaliųjų integracijos, visuomenės ir trečiųjų asmenų interesų.

### 1.1. Normatyvinių dokumentų, kuriais remiantis buvo parengtas projektas, sąrašas

Projektiniai pasiūlymai parengti vadovaujantis privalomaisiais dokumentais ir pagrindiniais normatyviniais dokumentais. Šių dokumentų sąrašas pateikiamas žemiau.

#### 1. Pagrindinių normatyvinių dokumentų ir teisės aktų, kuriais remiantis parengtas projektas, sąrašas

Dokumento indeksas	Pavadinimas
STR 1.01.03:2017	Statinių klasifikavimas
STR 1.01.08:2002	Statinio statybos rūšis
STR 1.04.04:2017	Statinio projektavimas, projekto ekspertizė
STR 1.05.01:2017	Statybą leidžiantys dokumentai. Statybos užbaigimas. Statybos sustabdymas. Savavališkos statybos padarinių šalinimas. Statybos pagal neteisėtai išduotą statybą leidžiantį dokumentą padarinių šalinimas
STR 1.12.06:2002	Statinio naudojimo paskirtis ir gyvavimo trukmė
STR 2.01.01(1):2005	Esminis statinio reikalavimas. Mechaninis atsparumas ir pastovumas
STR 2.01.01(2):1999	Esminiai statinio reikalavimai. Gaisrinė sauga
STR 2.01.01(3):1999	Esminiai statinio reikalavimai. Higiena, sveikata, aplinkos apsauga
STR 2.01.01(4):2008	Esminiai statinio reikalavimai. Naudojimo sauga
STR 2.01.01(5):2008	Esminis statinio reikalavimas. Apsauga nuo triukšmo
STR 2.03.01:2019	Statinių prieinamumas
KTR 1.01:2008	Automobilių keliai
STR 2.06.04:2014	Gatvės ir vietinės reikšmės keliai. Bendrieji reikalavimai
Nr. I-1240	Lietuvos Respublikos Statybos įstatymas
	Lietuvos Respublikos žemės įstatymas
	Lietuvos Respublikos atliekų tvarkymo įstatymas
RSN 156-94	Statybinė klimatologija
ĮT ŽS 17	Automobilių kelių žemės darbų atlikimo ir žemės sankasos įrengimo taisyklės
STR 1.04.02:2011	Inžineriniai geologiniai ir geotechniniai tyrimai
STR 1.01.04:2015	Statybos produktų, neturinčių darnųjų techninių specifikacijų, eksploatacinių savybių pastovumo vertinimas, tikrinimas ir deklaravimas. Bandymų

Dokumento žymuo	Lapas	Lapų
2302.3-PP-S-AR	3	8

<b>Dokumento indeksas</b>	<b>Pavadinimas</b>
	laboratorijų ir sertifikavimo įstaigų paskyrimas
	Reglamentuojamų statybos produktų sąrašas
	Lietuvos Respublikos kelių įstatymas
	Lietuvos Respublikos saugaus eismo automobilių keliais įstatymas
	Lietuvos Respublikos saugomų teritorijų įstatymas
R ISEP 10	Inžinerinių saugaus eismo priemonių projektavimo ir naudojimo rekomendacijos
KPT SDK 19	Automobilių kelių standartizuotų dangų konstrukcijų projektavimo taisyklės
MN GPSR 12	Gruntų pagerinimo ir sustiprinimo rišikliais metodiniai nurodymai
KPT VNS 16	Automobilių kelių vandens nuleidimo sistemų projektavimo taisyklės
TRA UŽPILDAI 19	Automobilių kelių užpildų techninių reikalavimų aprašas
TRA SBR 19	Automobilių kelių mineralinių medžiagų mišinių, naudojamų sluoksniams be rišiklių, techninių reikalavimų aprašas
TRA ASFALTAS 08	Automobilių kelių asfalto mišinių techninių reikalavimų aprašas
TRA BE 08/15	Automobilių kelių bituminių emulsijų techninių reikalavimų aprašas
ĮT SBR 19	Automobilių kelių dangos konstrukcijos sluoksnių be rišiklių įrengimo taisyklės
ĮT ASFALTAS 08	Automobilių kelių dangos konstrukcijos asfalto sluoksnių įrengimo taisyklės
ST 188710638.07:2004	Automobilių kelių metalinių ir plastikinių vandens pralaidų kartotiniai konstrukciniai sprendimai
BT ITK 09	Automobilių kelių juostos naudojimas inžineriniams tinklams kloti bendrosios taisyklės
	Kelių eismo taisyklės
KVŽT	Kelio ženklų įrengimo ir vertikaliojo ženklinimo taisyklės
PĮT KŽA 08	Kelio ženklų atramų parinkimo, projektavimo ir įrengimo taisyklės
KŽT	Kelių horizontaliojo ženklinimo taisyklės

Dokumento žymuo	Lapas	Lapų
2302.3-PP-S-AR	4	8

## 2. ESAMA SITUACIJA

### 2.1. Gatvės apibūdinimas

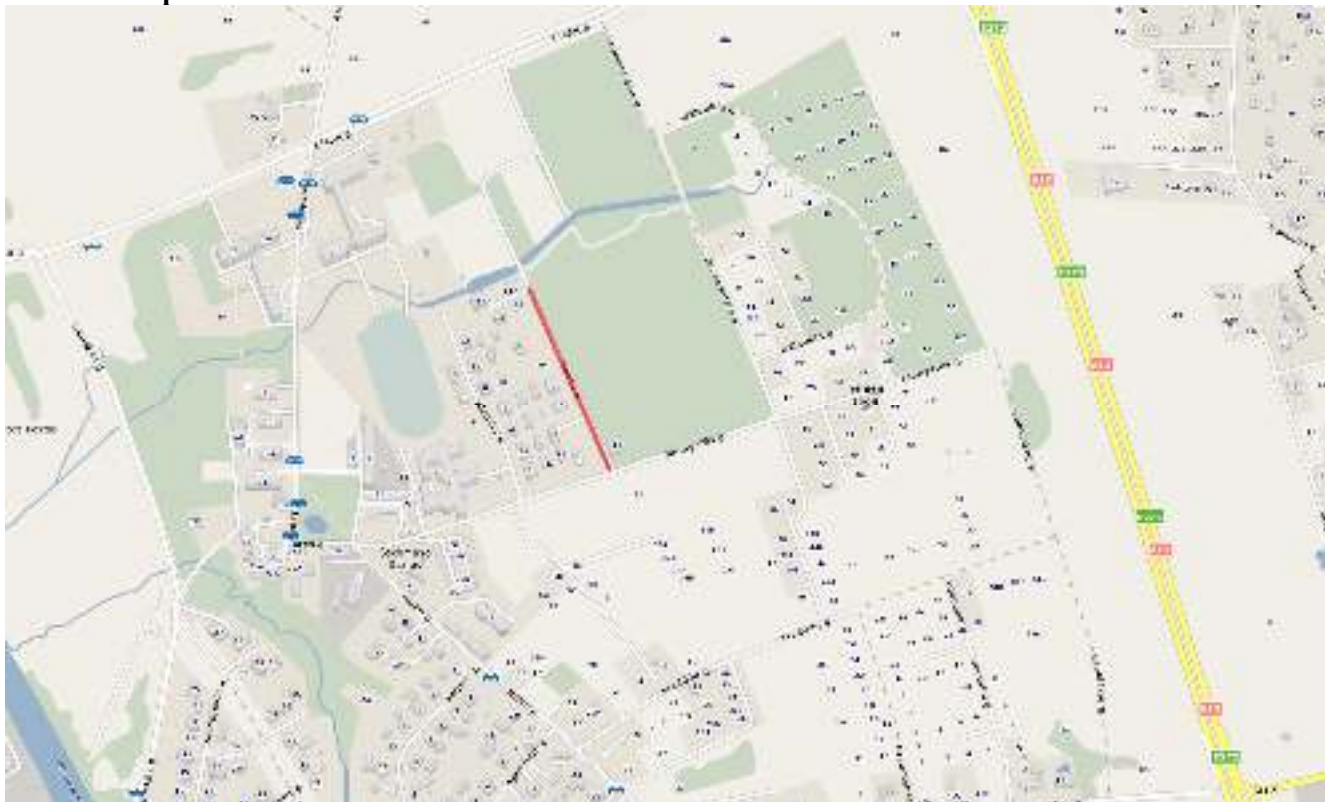

*1 Pav. Situacijos schema*

Klaipėdos miesto savivaldybė – teritorinis vienetas randasi Lietuvos vakarinėje dalyje. Nagrinėjama Obelių gatvė yra Klaipėdos miesto šiaurės rytinėje dalyje (žr. 1 pav. Situacijos schema).

Gatvės pradžia prasideda nuo sankryžos su Jaunystės gatve ir baigiasi Obelių g. 13A namu. Rekonstruojamos gatvės dalies ilgis – 0,274 km. Gatvė yra vienos eismo juostos, plotis svyruoja ~4,6 m, esama danga – žvyras. Žvyro dangos būklė – prasta.

Gatvės techninė būklė yra bloga: danga duobėta, nevienodo pločio, skersinis važiuojamosios dalies nuolydis netenkina reglamentuose nurodytų reikšmių.

Dėl prastos gatvės važiuojamosios dalies techninės būklės (duobės, nuolydžių neišlaikymas ir pan.) gadinamos transporto priemonės ir gaišamas kelionės laikas, tai kenkia ne tik aplinkai ir transporto priemonėms, bet ir visai socialinei ekonominei rajono grovei.

## 3. REKONSTRAVIMO SPRENDINIAI

Visi siūlomi projektiniai sprendiniai atitinka teritorijų planavimo, aplinkosaugos, kraštovaizdžio, saugomų teritorijų apsaugos reikalavimus, įstatymų, kitų teisės aktų projekto rengimo dokumentus, normatyvinių statinio saugos ir paskirties dokumentus, normatyvinių statybos techninių dokumentų reikalavimus.

Šiame projekte pateikti rekonstruojamos gatvės bei jos dangos konstrukcinių elementų brėžiniai ir aprašymai.

Dokumento žymuo	Lapas	Lapų
2302.3-PP-S-AR	5	8

### 3.1. Projektuojamo statinio parametrai

Projektuojamo statiniai parametrai:

<b>.III. Susiekimo komunikacijos (gatės)</b>			
1.1.	Gatvės kategorija	-	<b>Ds</b>
1.2.	Ruožo ilgis	<b>km</b>	<b>0,274</b>
1.3.	Važiuojamosios dalies plotis	<b>m</b>	<b>5,0</b>
1.4.	Kelio juostų skaičius	<b>vnt.</b>	<b>2,0</b>
1.5.	Eismo juostos plotis	<b>m</b>	<b>2,50</b>

### 3.2. Statybos darbų stadijos, statinių planinis sprendimas

Rekonstruojamos gatvė statybos darbai suskirstyti į du statybos etapus: pirmu etapu įrengiama važiuojamoji dalis, antru etapu šaligatvis.

Vykdamat rekonstrukcijos darbus, numatyti tokie statybos darbai:

1. Paruošiamieji darbai;
2. Gatvės važiuojamosios dalies įrengimas (I etapas);
3. Nuovažų ir ar sankryžų įrengimas;
4. Eismo organizavimo priemonių įrengimas;
5. Šaligatvio įrengimas (II etapas);
6. Teritorijos sutvarkymo darbai.

### 3.3. Gatvės įrengimas (I etapas)

Gatvės važiuojamosios dalies plotis 5,0 m, eismo juostų skaičius – 2. Gatvės kategorija – Ds. Plotis parinktas atsižvelgiant į esamą situaciją: prisitaikoma prie esamos gatvės dangos pločių bei esamo statinio ribos. Projektuojama gatvės danga – asfaltas. Tvarkomos gatvės ilgis – 0,274 km.

Tikslūs projektuojamos gatvės sprendiniai pateikti *Dangų ir eismo organizavimo plane* (žr. 2302.3-PP-B\_01).

### 3.4. Šaligatvio įrengimas (II etapas)

Projektuojamo šaligatvio plotis 1,5 m. Projektuojama šaligatvio danga – betoninės trinkelės. Įrengiamo šaligatvio ilgis – 0,260 km.

Tikslūs projektuojamo šaligatvio sprendiniai pateikti *Dangų ir eismo organizavimo plane* (žr. 2302.3-PP-B\_01).

### 3.5. Nuovažų ir sankryžų įrengimas

Nuovažų ir sankryžų projektuojamos vadovaujantis STR 2.06.04:2014 „*Gatvės ir vietinės reikšmės keliai. Bendrieji reikalavimai*“ (toliau - STR 2.06.04:2014) ir R36-01 „*Automobilių kelių sankryžos*“ nurodymais.

Tikslūs projektuojamų sankryžų ir nuovažų sprendiniai pateikti *Dangų ir eismo organizavimo* (žr. 2302.3-PP-B\_01).

### 3.6. Dangų konstrukcijų įrengimo darbai

Gatvės dangos konstrukcijos klasė nustatyta vadovaujantis KPT SDK 19 „*Automobilių kelių standartizuotų dangų konstrukcijų projektavimo taisyklėmis*“ reikalavimais projektuojama asfalto dangos konstrukcija (9 lentelė).

*Parinkta gatvės dangos konstrukcija (I etapas):*

- 4 cm storio asfalto viršutinis sluoksnis iš mišinio AC 11 VN;
- 8 cm storio asfalto pagrindo sluoksnis iš mišinio AC 22 PN;
- 20 cm storio skaldos pagrindo sluoksnis iš nesurištojo mineralinių medžiagų mišinio (fr. 0/45);
- 33 cm storio apsauginis šalčiui atsparus pagrindo sluoksnis;
- Esama žemės sankasa.

Dokumento žymuo	Lapas	Lapų
2302.3-PP-S-AR	6	8

*Parinkta pėsčiųjų tako konstrukcija (II etapas):*

- 8 cm storio betoninės trinkelės;
- 3 cm storio pasluoksnis iš nesurištojo mineralinių medžiagų mišinio fr. 0/5;
- 15 cm storio skaldos pagrindo sluoksnis iš nesurištojo mineralinių medžiagų mišinio (fr. 0/45);
- 19 cm storio šalčiui nejautrių medžiagų sluoksnis;
- Esama žemės sankasa.

*Parinkta nuovažų dangos konstrukcija:*

- 8 cm storio betoninės trinkelės;
- 3 cm storio pasluoksnis iš nesurištojo mineralinių medžiagų mišinio fr. 0/5;
- 15 cm storio skaldos pagrindo sluoksnis iš nesurištojo mineralinių medžiagų mišinio (fr. 0/45);
- 19 cm storio šalčiui nejautrių medžiagų sluoksnis;
- Esama žemės sankasa.

Detalūs dangų konstrukcijų sprendiniai pateikti brėžinyje *Skersiniai pjūviai* (žr. 2302.3-PP-B\_03).

### **3.7. Horizontali gatvės trasa**

Gatvės horizontali trasa projektuojama vadovaujantis STR 2.06.04:2014 „*Gatvės ir vietinės reikšmės keliai. Bendrieji reikalavimai*“ (toliau - STR 2.06.04:2014).

Gatvės trasa projektuojama parenkant geriausią ašies trajektoriją, gatvės ir šaligatvio sprendiniams įgyvendinti esamo statinio ribose. Projektuojamos gatvės pagrindą sudaro tiesios atkarpos ir kreivės. Gatvės trasoje horizontalios kreivės projektuojamos atsisžvelgiant į esamo statinio ribas. Projektuojamoje gatvėje mažiausia kreivė -  $R=30$  m.

Vadovaujantis STR 2.06.04:2014 projektuojamos gatvės horizontali trasa atitinka jai keliamus reikalavimus.

Tikslūs projektuojamos gatvės sprendiniai pateikti *Dangų ir eismo organizavimo* (žr. 2302.3-PP-B\_01).

### **3.8. Vertikali gatvės trasa**

Gatvės vertikali trasa projektuojama vadovaujantis STR 2.06.04:2014 „*Gatvės ir vietinės reikšmės keliai. Bendrieji reikalavimai*“ (toliau - STR 2.06.04:2014).

Išilginis gatvės profilis projektuojamas derinantis prie esamų aukščių. Gatvių vertikalią trasą sudaro tiesūs intarpai ir vertikalios kreivės. Minimali išgaubta kreivė  $R=300$  m atitinka STR 2.06.04:2014 atitinka STR 2.06.04:2014 minimalų reikalavimą.

Detalūs išilginių profilių sprendiniai pateikti brėžinyje *Išilginis profilis* (žr. 2302.3-PP-B\_02).

### **3.9. Skersiniai ir išilginiai nuolydžiai**

Gatvės skersiniai ir išilginiai nuolydžiai projektuojami vadovaujantis STR 2.06.04:2014 „*Gatvės ir vietinės reikšmės keliai. Bendrieji reikalavimai*“ (toliau - STR 2.06.04:2014).

Gatvės skersinis nuolydis projektuojamas vienšlaitis - 2,5 %.

Išilginis profilis projektuojamas prisilaikant esamų dangų aukščių ir atitinka leistinus nuolydžius. Minimalus projektuojamos gatvės nuolydis – 1,06 %, maksimalus – 7,50 %. Projektuojamas maksimalus išilginis nuolydis, vadovaujantis STR 2.06.04:2014, yra galimas ir neviršija didžiausio leistino išilginio nuolydžio reikšmės.

Detalūs išilginių profilių sprendiniai pateikti brėžinyje *Išilginis profilis* (žr. 2302.3-PP-B\_02).

### **3.10. Eismo organizavimas. Kelio ženklai**

Rekonstruojamoje gatvėje visi esami kelio ženklai, patenkantys į darbų vykdymo ribą, yra demontuojami ir įrengiami nauji. Nagrinėjamų gatvių atkarpose kelio ženklai įrengiami 0 dydžio grupės. Kelio ženklai įrengiami taip, kad atstumas nuo važiuojamosios dalies krašto iki artimesniojo ženklo skydo krašto būtų nuo 0,5 iki 2,0 m, o ženklo apačios aukštis būtų 2,2 m.

Kelio ženklai projektuojami vadovaujantis „*Kelio ženklų ir vertikaliojo ženklinimo įrengimo taisyklės*“, o kelio ženklų atramos projektuojamos vadovaujantis PĮT KŽA 08 „*Kelio ženklų atramų parinkimo, projektavimo ir įrengimo taisyklės*“.

Tikslūs projektiniai sprendiniai pateikti *Dangų ir eismo organizavimo plane* (žr. 2302.3-PP-B\_01).

Dokumento žymuo	Lapas	Lapų
2302.3-PP-S-AR	7	8

### **3.11. Aplinkos pritaikymas žmonėms su negalia reikmėms**

Aplinkos pritaikymas žmonių su negalia poreikiams gatvėje projektuojamas vadovaujantis STR 2.03.01:2019 „Statinių prieinamums“ (toliau - STR 2.03.01:2019). Projektuojama infrastruktūra pėsčiųjų eismui. Projektuojami taktiliniai paviršiai bei nužeminti bortai (0 cm nuo asfalto dangos), poilsio aikštelė.

Tikslūs projektiniai sprendiniai pateikti *Dangų ir eismo organizavimo plane* (žr. 2302.3-PP-B\_01).

### **3.12. Vandens nuvedimo sprendiniai**

Paviršinis vanduo, suformuotais skersiniais ir išilginiais nuolydžiais nuvedamas į suprojektuotą lietaus nuotėkų sistema, taip pat į trapus pajungiamas konstrukcinis drenažas.

Dokumento žymuo	Lapas	Lapų
2302.3-PP-S-AR	8	8

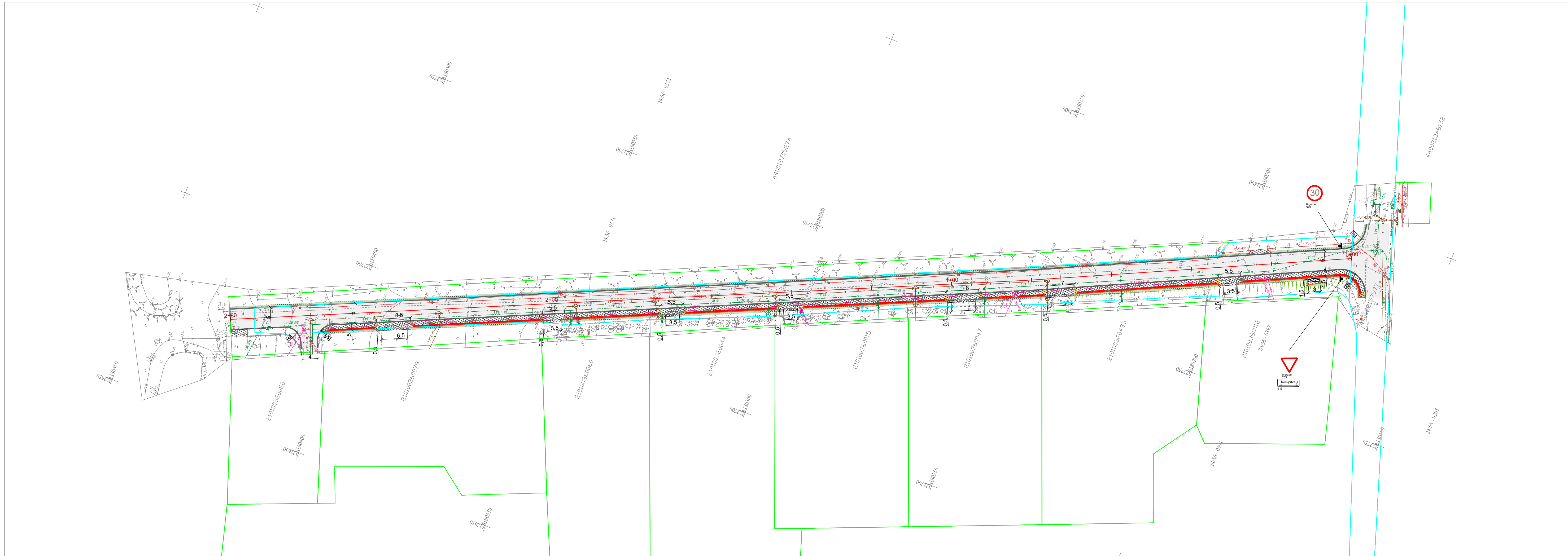

SUTARTINIAI ŽYMĖJIMAI		
Žymuo		Pavadinimas
1		Projektuojama ašinė linija
2		Projektuojama asfalto danga
3		Projektuojama trinkelų danga
4		Projektuojama trinkelų danga (silpnaregiams pritaikytas išpėjamas paviršius)
5		Projektuojama trinkelų danga (silpnaregiams pritaikytas išpėjimo paviršius)
6		Dirvožemio sluoksnis apželdintas veja
7		Projektuojamas betoninis bordiūras 100x15x30 cm
8		Projektuojamas betoninis bordiūras 100x8x20 cm
9		Projektuojamas betoninis bordiūras 100x15x22 cm (užapvalintas)
10		Zemės sklypų ribos
11		Statinio ribos
12		Projektuojamo kelio ženklo pastatymo vieta (atrama). Vienas skydas/ du skydai
13		Projektuojamas kelio ženklas
14		Matmenys, metrais

0	2023	Projektiniai pasiūlymai	
LAIDA	ISLEIDIMO DATA	LAIDOS STATUSAS. KEITIMO PRIEŽASTIS (JEI TAIKOMA)	
Kval. atest. Nr.		Projekto pavadinimas	
		Obelių g. Klaipėdos m. rekonstravimo ir paviršinių nuotekų tinklų statybos projektas	
1594	SPV	K. Amolevičius	Brėžinys
37753	S PDV	A. Paškauskas	Dangų ir esimo organizavimo planas, M 1:500
			Laida 0
LT	KLAIPĖDOS MIESTO SAVIVALDYBĖ	2302.3-PP-S-B_01	Lapas 1

IŠILGINIS PROFILIS  
Mv 1:50  
Mh 1:500

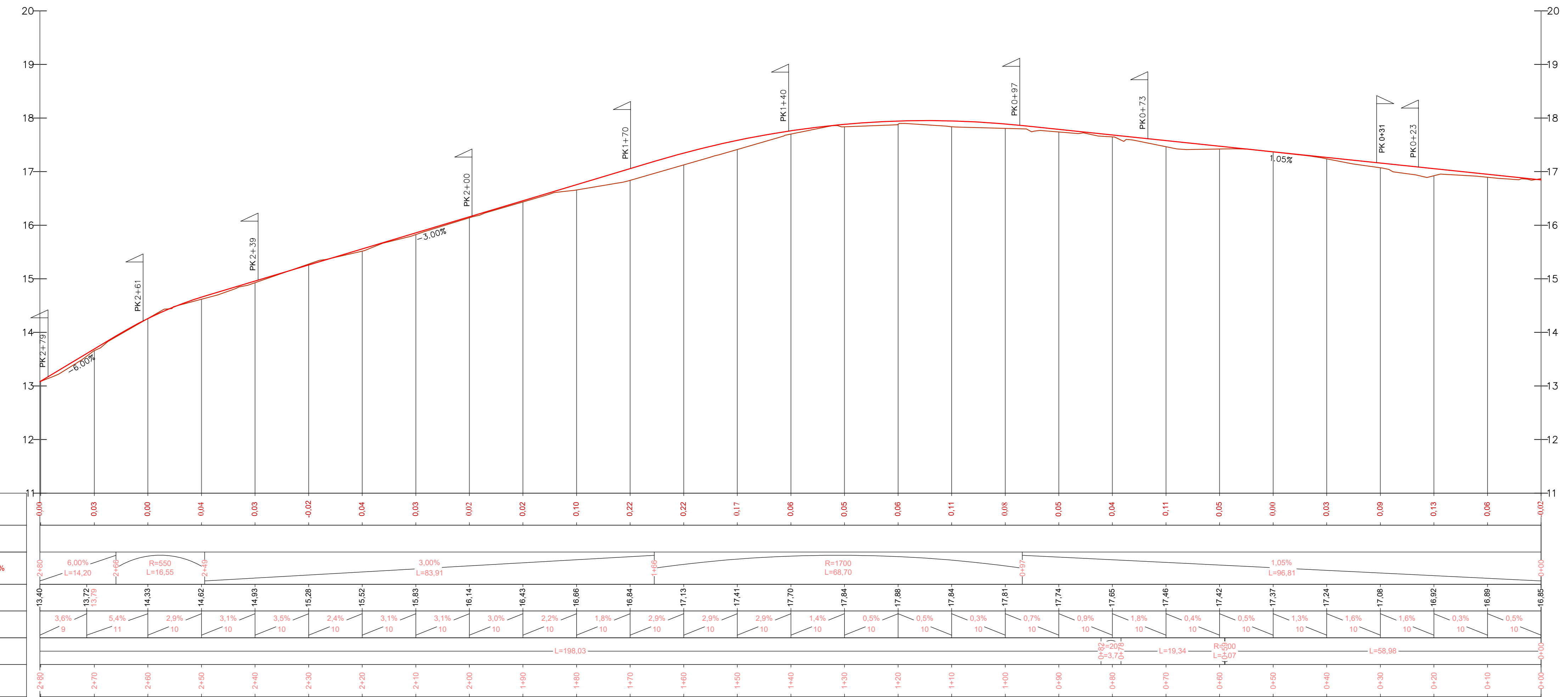

SUTARTINIAI ŽYMĖJIMAI	
Žymuo	Pavadinimas
1	Esamas dangos paviršius ašyje
2	Projektuojamas dangos paviršius ašyje
Takų išdėstymo schema	

0	2023	Projektiniai pasiūlymai	
LAIDA	IŠLEIDIMO DATA	LAIDOS STATUSAS. KEITIMO PRIEŽASTIS (JEI TAIKOMA)	
Kval. atest. Nr.		Projekto pavadinimas	
1594	SPV K. Amolevičius	Obelių g. Klaipėdos m. rekonstravimo ir paviršinių nuotekų tinklų statybos projektas	
37753	S PDV A. Paškauskas		
LT	KLAIPĖDOS MIESTO SAVIVALDYBĖ	Brėžinys	
		Išilginis profilis	Laida
			0
			Lapas
			1
			Lapų
			1
		2302.3-PP-S-B_02	

Skersinis Nr. 1 (nuo Pk 0+00 iki Pk 2+57)  
I Etapas

VIRŠUTINIS ASFALTBETONIO SLUOKSNIS IŠ MIŠINIO AC 11 VN	0,04
ASFALTO PAGRINDO SLUOKSNIS IŠ MIŠINIO AC 22 PN	0,08
SKALDOS PAGRINDAS IŠ NESURIŠTOJO MINERALINIO MIŠINIO 0/45	0,20
APSAUGINIS ŠALČIUI ATSPARIŲ MEDŽIAGŲ SLUOKSNIS	0,33
ESAMA SANKASA	

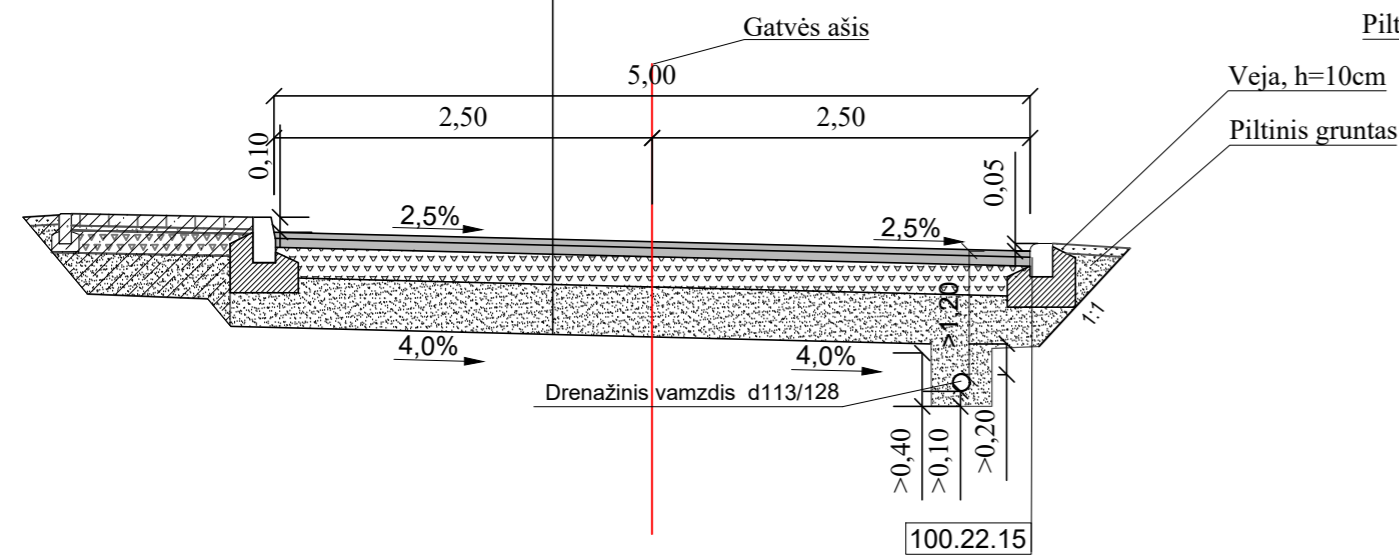

Skersinis Nr. 1 (nuo Pk 0+00 iki Pk 2+57)  
II Etapas

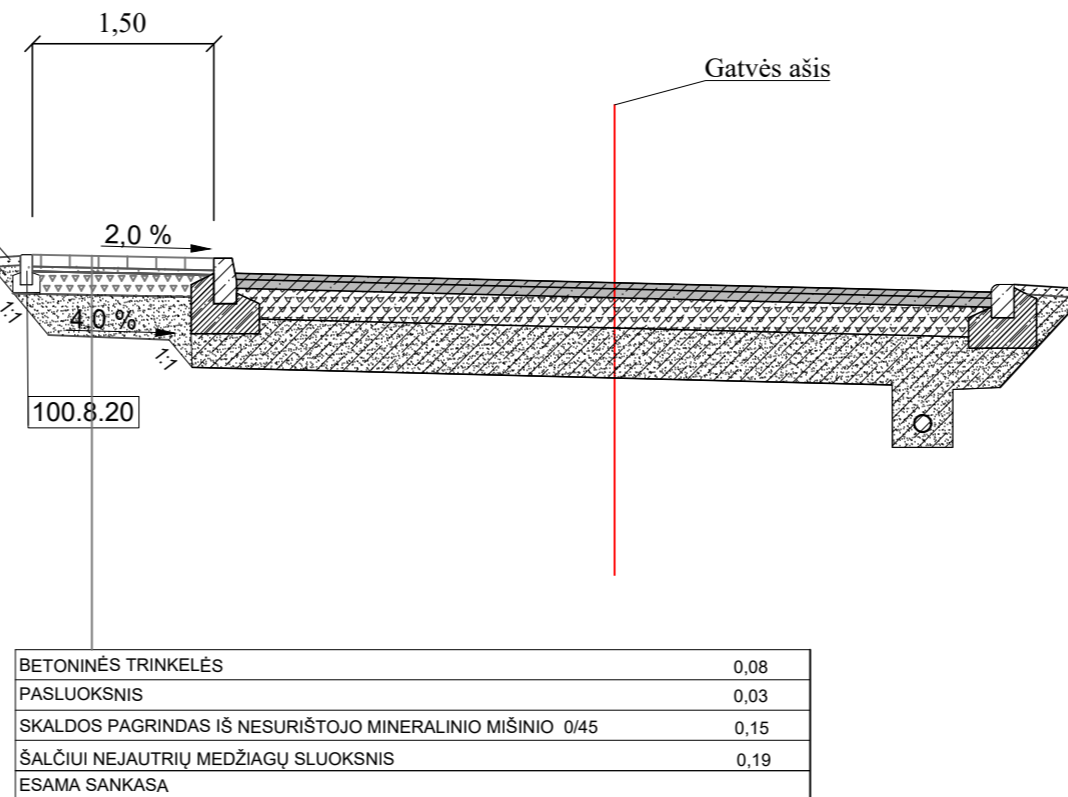

BETONINĖS TRINKELĖS	0,08
PASLUOKSNIS	0,03
SKALDOS PAGRINDAS IŠ NESURIŠTOJO MINERALINIO MIŠINIO 0/45	0,15
ŠALČIUI NEJAUTRIŲ MEDŽIAGŲ SLUOKSNIS	0,19
ESAMA SANKASA	

Skersinis Nr. 2 (nuo Pk 2+57 iki Pk 2+80)

VIRŠUTINIS ASFALTBETONIO SLUOKSNIS IŠ MIŠINIO AC 11 VN	0,04
ASFALTO PAGRINDO SLUOKSNIS IŠ MIŠINIO AC 22 PN	0,08
SKALDOS PAGRINDAS IŠ NESURIŠTOJO MINERALINIO MIŠINIO 0/45	0,20
APSAUGINIS ŠALČIUI ATSPARIŲ MEDŽIAGŲ SLUOKSNIS	0,33
ESAMA SANKASA	

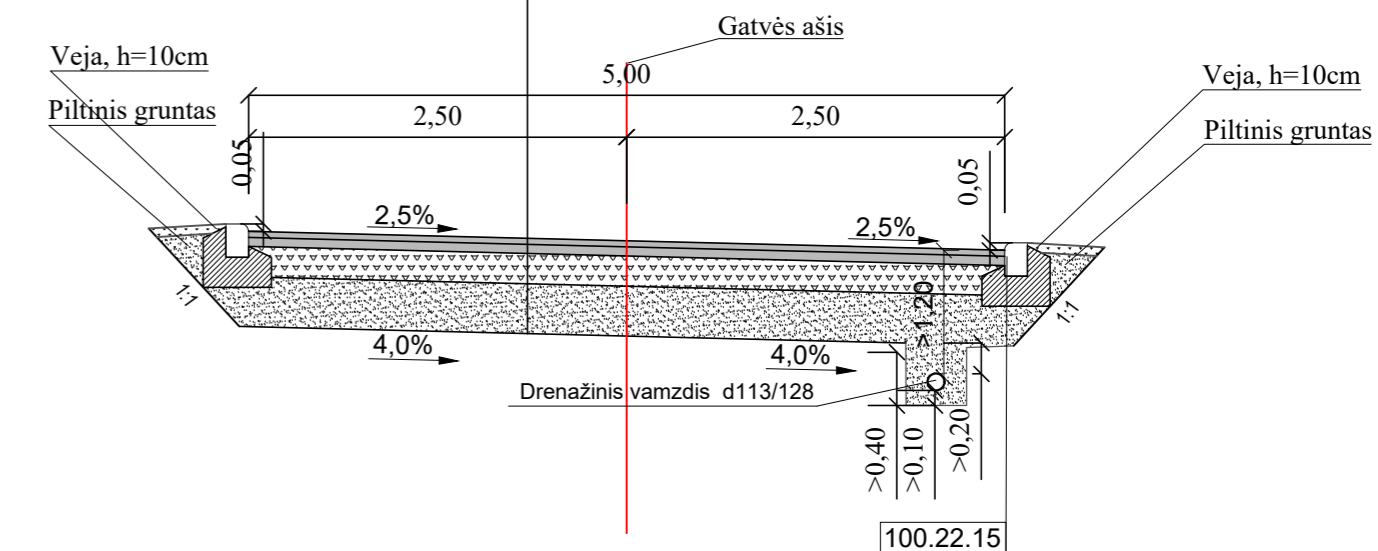

Skersinių pritaikymo lentelė

Nuo Pk	Iki Pk	Tipas
0+00	2+57	1
2+57	2+80	2

Bordiūrai

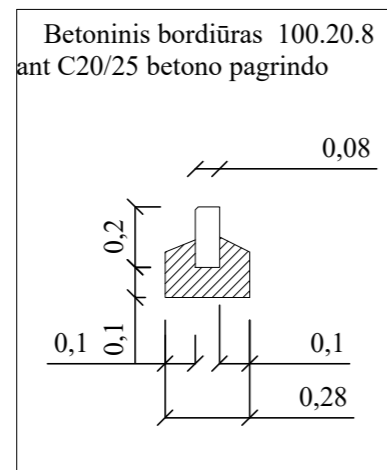
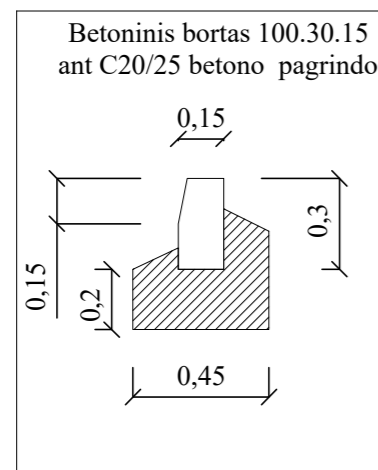
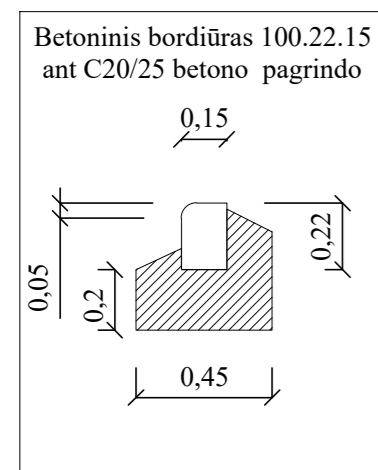

0	2023	Projektiniai pasiūlymai	
LAIDA	IŠLEIDIMO DATA	LAIDOS STATUSAS. KEITIMO PRIEŽASTIS (JEI TAIKOMA)	
Kval. atest. Nr.	 www.patvanha.lt	Projekto pavadinimas Obelių g. Klaipėdos m. rekonstravimo ir paviršinių nuotekų tinklų statybos projektas	
1594	SPV K. Amolevičius	Brėžinys	
37753	S PDV A. Paškauskas		
LT	KLAIPĖDOS MIESTO SAVIVALDYBĖ	Skersiniai profiliai, M 1:50	
		Lapas	Lapų
		1	1